

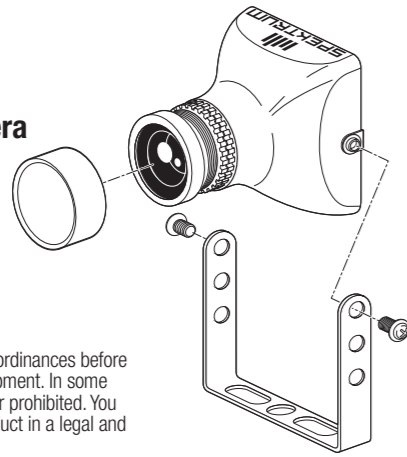

650TVL CCD FPV Camera

Instruction Manual
Bedienungsanleitung
Manuel d'utilisation
Manuale di istruzioni



IMPORTANT: Consult local laws and ordinances before operating FPV (first person view) equipment. In some areas, FPV operation may be limited or prohibited. You are responsible for operating this product in a legal and responsible manner.

EN
NOTICE
All instructions, warranties and other collateral documents are subject to change at the sole discretion of Horizon Hobby, LLC. For up-to-date product literature, visit horizonhobby.com and click on the support tab for this product.

Meaning of Special Language
The following terms are used throughout the product literature to indicate various levels of potential harm when operating this product.
NOTICE: Procedures, which if not properly followed, create a possibility of physical property damage AND a little or no possibility of injury.
CAUTION: Procedures, which if not properly followed, create the probability of physical property damage AND a possibility of serious injury.
WARNING: Procedures, which if not properly followed, create the probability of property damage, collateral damage, and serious injury OR create a high probability of superficial injury.

WARNING: Read the ENTIRE instruction manual to become familiar with the features of the product before operating. Failure to operate the product correctly can result in damage to the product, personal property and cause serious injury.

This is a sophisticated hobby product. It must be operated with caution and common sense and requires some basic mechanical ability. Failure to operate this Product in a safe and responsible manner could result in injury or damage to the product or other property. This product is not intended for use by children without direct adult supervision. Do not attempt disassembly, use with incompatible components or augment product in any way without the approval of Horizon Hobby, LLC. This manual contains instructions for safety, operation and maintenance. It is essential to read and follow all the instructions and warnings in the manual, prior to assembly, setup or use, in order to operate correctly and avoid damage or serious injury.

Age Recommendation: Not for children under 14 years. This is not a toy.

NOTICE: This product is only intended for use with unmanned, hobby-grade, remote-controlled vehicles and aircraft. Horizon Hobby disclaims all liability outside of the intended purpose and will not provide warranty service related thereto.

WARRANTY REGISTRATION
Visit www.spektrumrc.com/registration today to register your product.

CAMERA-OSD SWITCH CONNECTION

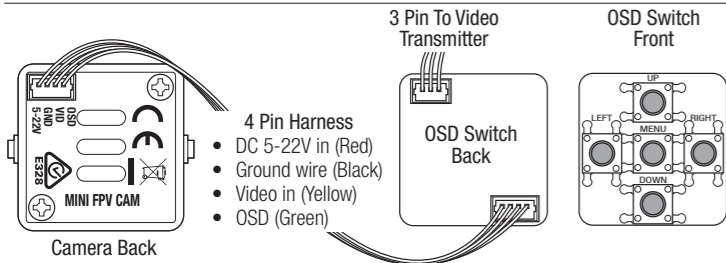

The Camera's built in OSD can be controlled by the OSD Switch Board. The OSD Switch Board is small enough to allow it to be installed in the aircraft with the camera if desired.

- Mount the Camera in the aircraft using the included camera mount so that you have a clear view in front of the aircraft.
- Connect the camera to the OSD Switch board using the 4 pin wiring harness.
- Connect the 3 pin wiring harness from the Video transmitter to the back of the OSD switch board.
- Power on the system.

CAUTION: If you are using ESC's with active braking, we recommend powering the camera system through a BEC or voltage regulator.

CAMERA-VIDEO TRANSMITTER CONNECTION

To connect the camera directly to the video transmitter, plug the 3 pin wiring harness from the video transmitter into the camera leaving the OSD pin open.

OSD MENU

MENU: Push MENU (center button) to go to the main menu

UP/DOWN: Move up and down through the menu

Left/Right: Modify the menu parameters.

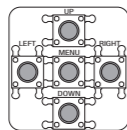

LENS

This function is used to adjust the brightness of the screen.

- MANUAL: For use with a manual iris lens
- DC: For use with a DC drive auto iris lens
- VIDEO: For use with a video drive auto iris lens

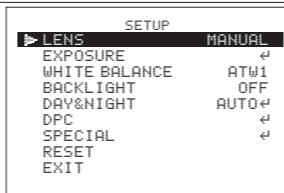

EXPOSURE

- SHUTTER- Condition and speed control
 - Auto: Shutter speed is controlled automatically according to the brightness of the scene
 - FIXED: Select shutter speeds from 1/50 to 1/100000
 - FLK: Select when flickering occurs due to imbalance between illumination and frequency. (Pal 1/100, NTSC 1/120)
- BRIGHTNESS- Adjust brightness from 0-255
- AGC- Depending on lightness of surroundings select HIGH, MID, LOW or OFF.
- DWDR- Depending on lightness of surroundings turn OFF or ON (Adjust brightness from 0-63)

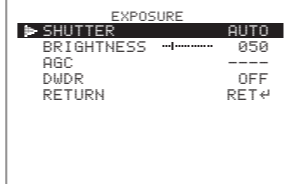
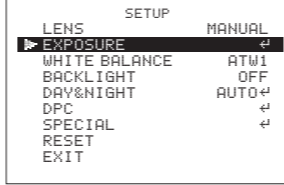

WHITE BALANCE

- ATW (Auto Tracking White Balance)- Ideal for color temps from 1800°K~10500°K (fluorescent light, outdoor, sodium vapor lamp, etc.)
 - MANUAL- Select ATW and change to Manual mode.
 - Red 0~255
 - Blue 0~255
- Select RETURN when finished.

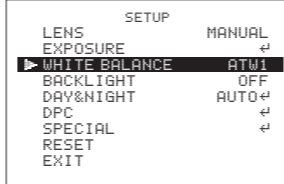

BACKLIGHT

- BLC- Use when there is a strong backlight behind the object.
- HLC- Adjust level from 0~255
 - Night
 - Day

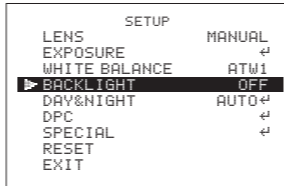

DAY & NIGHT

- Auto mode
- Color model
- B/W MODE
- EXTERNAL SWITCH

- COLOR TO B/W- When in External Control this can't be adjusted.
- B/W TO COLOR- When in External Control this can't be adjusted.
- DELAY TIME- Delay before color state begins to alternate.

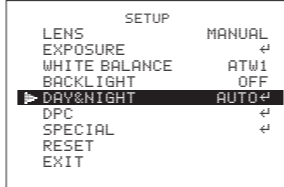

DPC

Set the black point and white point.

SPECIAL

- TITLE BACKGROUND- Set the Title Background.
- NOITOM- Motion detection
 - AREA: Set area to detect motion
 - ENTER: Selecting ENTER will change the color of the chosen area.
- REPEAT TO CHOOSE OTHER AREAS. After 1 second of inactivity it will move to the next menu item.
- PRIVACY- OFF/ON.
 - AREA SEL: Set 4 privacy areas
 - AREA STATE: Select AREA STATE ON to conceal AREA selected. OFF to disable Privacy
 - LEFT/RIGHT/TOP/BOTTOM: Select dimensions of each privacy area by slider
 - COLOR: Select the color of each privacy area
 - RETURN: Return to previous menu
- PARK LINE- OFF/ON
- ADJ IMAGE-
 - LENS SHARP: OFF/ON: 0~255
 - 2DNR: OFF/ON
 - MIRROR: Switch
 - FONT COLOR: 0~51
 - CONTRAST: 0~255
 - SHARPNESS: 0~255
 - DISPLAY CRT/LCD
 - NEG IMAGE: OFF/ON
- COMM ADJ
 - CAM ID: Set camera ID from 0~255
 - BAUD RATE: Set camera communication speed from 2400~38400
 - PROTOCOL
 - DISPLAY ID: OFF/ON
 - ID POSITION

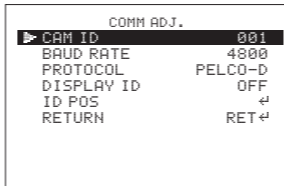
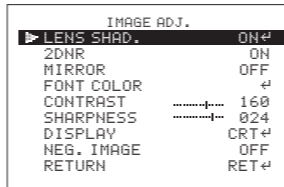
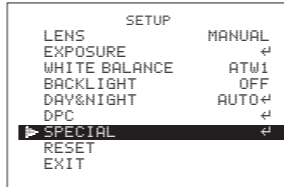

LANGUAGE

- ENGLISH
- CHINESE

RESET

- FACTORY- Return to camera's initial settings
- RETURN

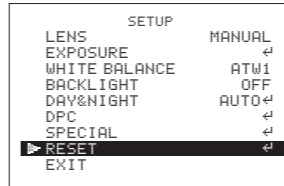

EXIT

Saves all settings and exits to Main Menu.

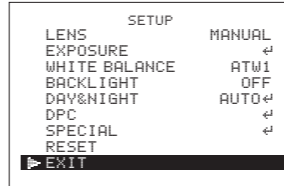

LIMITED WARRANTY

What this Warranty Covers - Horizon Hobby, LLC, (Horizon) warrants to the original purchaser that the product purchased (the "Product") will be free from defects in materials and workmanship for a period of 1 year from the date of purchase.

What is Not Covered - This warranty is not transferable and does not cover (i) cosmetic damage, (ii) damage due to acts of God, accident, misuse, abuse, negligence, commercial use, or due to improper use, installation, operation or maintenance, (iii) modification of or to any part of the Product, (iv) attempted service by anyone other than a Horizon Hobby authorized service center, (v) Product not purchased from an authorized Horizon dealer, (vi) Product not compliant with applicable technical regulations, or (vii) use that violates any applicable laws, rules, or regulations.

OTHER THAN THE EXPRESS WARRANTY ABOVE, HORIZON MAKES NO OTHER WARRANTY OR REPRESENTATION, AND HEREBY DISCLAIMS ANY AND ALL IMPLIED WARRANTIES, INCLUDING, WITHOUT LIMITATION, THE IMPLIED WARRANTIES OF NON-INFRINGEMENT, MERCHANTABILITY AND FITNESS FOR A PARTICULAR PURPOSE. THE PURCHASER ACKNOWLEDGES THAT THEY ALONE HAVE DETERMINED THAT THE PRODUCT WILL SUITABLY MEET THE REQUIREMENTS OF THE PURCHASER'S INTENDED USE.

Purchaser's Remedy - Horizon's sole obligation and purchaser's sole and exclusive remedy shall be that Horizon will, at its option, either (i) service, or (ii) replace, any Product determined by Horizon to be defective. Horizon reserves the right to inspect any and all Product(s) involved in a warranty claim. Service or replacement decisions are at the sole discretion of Horizon. Proof of purchase is required for all warranty claims. SERVICE OR REPLACEMENT AS PROVIDED UNDER THIS WARRANTY IS THE PURCHASER'S SOLE AND EXCLUSIVE REMEDY.

Limitation of Liability - HORIZON SHALL NOT BE LIABLE FOR SPECIAL, INDIRECT, INCIDENTAL OR CONSEQUENTIAL DAMAGES, LOSS OF PROFITS OR PRODUCTION OR COMMERCIAL LOSS IN ANY WAY, REGARDLESS OF WHETHER SUCH CLAIM IS BASED IN CONTRACT, WARRANTY, TORT, NEGLIGENCE, STRICT LIABILITY OR ANY OTHER THEORY OF LIABILITY, EVEN IF HORIZON HAS BEEN ADVISED OF THE POSSIBILITY OF SUCH DAMAGES. Further, in no event shall the liability of Horizon exceed the individual price of the Product on which liability is asserted. As Horizon has no control over use, setup, final assembly, modification or misuse, no liability shall be assumed nor accepted for any resulting damage or injury. By the act of use, setup or assembly, the user accepts all resulting liability. If you as the purchaser or user are not prepared to accept the liability associated with the use of the Product, purchaser is advised to return the Product immediately in new and unused condition to the place of purchase.

Law - These terms are governed by Illinois law (without regard to conflict of law principals). This warranty gives you specific legal rights, and you may also have other rights which vary from state to state. Horizon reserves the right to change or modify this warranty at any time without notice.

WARRANTY SERVICES

Questions, Assistance, and Services - Your local hobby store and/or place of purchase cannot provide warranty support or service. Once assembly, setup or use of the Product has been started, you must contact your local distributor or Horizon directly. This will enable Horizon to better answer your questions and service you in the event that you may need any assistance. For questions or assistance, please visit our website at horizonhobby.com, submit an inquiry to productsupport@horizonhobby.com or call the toll-free telephone number referenced in the Warranty and Service Contact Information section to speak with a Product Support representative.

Inspection or Services - If this Product needs to be inspected or serviced and is compliant in the country you live and use the Product in, please use the Horizon Online Service Request submission process found on our website or call Horizon to obtain a Return Merchandise Authorization (RMA) number. Pack the Product securely using a shipping carton. Please note that original boxes may be included, but are not designed to withstand the rigors of shipping without additional protection. Ship via a carrier that provides tracking and insurance for lost or damaged parcels, as Horizon is not responsible for merchandise until it arrives and is accepted at our facility. An Online Service Request is available at http://www.horizonhobby.com/content/service-center_render-service-center. If you do not have internet access, please contact Horizon Product Support to obtain a RMA number along with instructions for submitting your product for service. When calling Horizon, you will be asked to provide your complete name, street address, email address and phone number where you can be reached during business hours. When sending product into Horizon, please include your RMA number, a list of the included items, and a brief summary of the problem. A copy of your original sales receipt must be included for warranty consideration. Be sure your name, address, and RMA number are clearly written on the outside of the shipping carton. Provided warranty conditions have been met, your Product will be serviced or replaced free of charge. Service or replacement decisions are at the sole discretion of Horizon.

NOTICE: Do not ship LiPo batteries to Horizon. If you have any issue with a LiPo battery, please contact the appropriate Horizon Product Support office. Warranty Requirements - For Warranty consideration, you must include your original sales receipt verifying the proof-of-purchase date.

Non-Warranty Service -

Should your service not be covered by warranty, service will be completed and payment will be required without notification or estimate of the expense unless the expense exceeds 50% of the retail purchase cost. By submitting the item for service you are agreeing to payment of the service without notification. Service estimates are available upon request. You must include this request with your item submitted for service. Non-warranty service estimates will be billed a minimum of ½ hour of labor. In addition you will be billed for return freight. Horizon accepts money orders and cashier's checks, as well as Visa, MasterCard, American Express, and Discover cards. By submitting any item to Horizon for service, you are agreeing to Horizon's Terms and Conditions found on our website http://www.horizonhobby.com/content/service-center_render-service-center.

ATTENTION: Horizon service is limited to Product compliant in the country of use and ownership. If received, a non-compliant Product will not be serviced. Further, the sender will be responsible for arranging return shipment of the un-serviced Product, through a carrier of the sender's choice and at the sender's expense. Horizon will hold non-compliant Product for a period of 60 days from notification, after which it will be discarded.

5-14-2015

WARRANTY AND SERVICE CONTACT INFORMATION

Country of Purchase	Horizon Hobby	Contact Information	Address
United States of America	Horizon Service Center (Repairs and Repair Requests)	servicecenter.horizonhobby.com/RequestForm/	4105 Fieldstone Rd Champaign, Illinois, 61822 USA
	Horizon Product Support (Product Technical Assistance)	productsupport@horizonhobby.com. 877-504-0233	
	Sales	websales@horizonhobby.com 800-338-4639	
United Kingdom	Service/Parts/Sales: Horizon Hobby Limited	sales@horizonhobby.co.uk +44 (0) 1279 641 097	Units 1-4, Ployters Rd, Staple Tye Harlow, Essex, CM18 7NS, United Kingdom
	Horizon Technischer Service	service@horizonhobby.de	Christian-Junge- Straße 1 25337 Elmshorn, Germany
Germany	Sales: Horizon Hobby GmbH	+49 (0) 4121 2655 100	
	Service/Parts/Sales: Horizon Hobby SAS	infotrance@horizonhobby.com +33 (0) 1 60 18 34 90	11 Rue Georges Charpak 77127 Lieusaint, France

EU Compliance Statement: Horizon Hobby, LLC hereby declares that this product is in compliance with the essential requirements and other relevant provisions of the EMC Directive.

A copy of the EU Declaration of Conformity is available online at: <http://www.horizonhobby.com/content/support-render-compliance>.



Instructions for disposal of WEEE by users in the European Union

This product must not be disposed of with other waste. Instead, it is the user's responsibility to dispose of their waste equipment by handing it over to a designated collections point for the recycling of waste electrical and electronic equipment. The separate collection and recycling of your waste equipment at the time of disposal will help to conserve natural resources and ensure that it is recycled in a manner that protects human health and the environment. For more information about where you can drop off your waste equipment for recycling, please contact your local city office, your household waste disposal service or where you purchased the product.

FR
REMARQUE
La totalité des instructions, garanties et autres documents est sujette à modification à la seule discrétion d’Horizon Hobby, LLC. Pour obtenir la documentation à jour, rendez-vous sur le site horizonhobby.com et cliquez sur l’onglet de support de ce produit.

Signification de certains termes spécifiques
Les termes suivants sont utilisés dans l’ensemble du manuel pour indiquer différents niveaux de danger lors de l’utilisation de ce produit:

REMARQUE: Procédures qui, si elles ne sont pas suivies correctement, peuvent entraîner des dégâts matériels ET éventuellement un faible risque de blessures.

ATTENTION: Procédures qui, si elles ne sont pas suivies correctement, peuvent entraîner des dégâts matériels ET des blessures graves.

AVERTISSEMENT: Procédures qui, si elles ne sont pas suivies correctement, peuvent entraîner des dégâts matériels et des blessures graves OU engendrer une probabilité élevée de blessure superficielle.

AVERTISSEMENT: Lisez la TOTALITÉ du manuel d’utilisation afin de vous familiariser avec les caractéristiques du produit avant de le faire fonctionner. Une utilisation incorrecte du produit peut entraîner sa détérioration, ainsi que des risques de dégâts matériels, voire de blessures graves.

Ceci est un produit de loisirs sophistiqué. Il doit être manipulé avec prudence et bon sens et requiert des aptitudes de base en mécanique. Toute utilisation irresponsable de ce produit ne respectant pas les principes de sécurité peut provoquer des blessures, entraîner des dégâts matériels et endommager le produit. Ce produit n’est pas destiné à être utilisé par des enfants sans la surveillance directe d’un adulte. N’essayez pas de démonter le produit, de l’utiliser avec des composants incompatibles ou d’en améliorer les performances sans l’accord d’Horizon Hobby, LLC. Ce manuel comporte des instructions relatives à la sécurité, au fonctionnement et à l’entretien. Il est capital de lire et de respecter la totalité des instructions et avertissements du manuel avant l’assemblage, le réglage et l’utilisation, ceci afin de manipuler correctement l’appareil et d’éviter tout dégât matériel ou toute blessure grave.

14 ans et plus. Ceci n'est pas un jouet.

Remarque : Ce produit est uniquement réservé à une utilisation avec des modèles réduits radiocommandés de loisir. Horizon Hobby se dégage de toute responsabilité et garantie si le produit est utilisé d’autre manière que celle citée précédemment.

GARANTIE ET ENREGISTREMENT

Veillez visiter www.spektrumrc.com/registration pour enregistrer en ligne votre produit.

CONNEXION PLATINE OSD ET CAMÉRA
<div><div><div><div><div><div></div></div></div><div><div><div></div></div><div><div></div></div></div><div><div><div></div></div><div><div></div></div></div><div><div><div></div></div><div><div></div></div></div></div></div></div> <div> <p>Faisceau de câble 4 broches</p> <ul style="list-style-type: none">DC 5-22V (Rouge) Fil de terre (Noire) Entrée vidéo (Jaune) OSD (Vert) </div> <div> <p>3 broches vers l'émetteur vidéo</p> </div> <div> <p>Arrière de la platine OSD</p> </div> <div> <p>Avant de la platine OSD</p> </div> <div> <p>Arrière de la caméra</p> </div>

L’OSD intégré de la caméra peut être contrôlé par la platine OSD. Celle-ci est assez petite pour vous permettre de l’installer dans l’aéronef si vous le désirez.

- Installez la caméra dans l’aéronef à l’aide du support caméra inclus de manière à avoir une vue dégagée à l’avant de l’aéronef.
- Connectez la caméra à la platine OSD à l’aide du faisceau de câblage à 4 broches.
- Connectez le faisceau de câblage à 3 broches de l’émetteur vidéo à l’arrière de la platine OSD.
- Mettez le système sous tension.

ATTENTION: Si vous utilisez des contrôleurs avec freinage actif, nous vous recommandons de mettre la caméra sous tension via BEC ou un régulateur de tension.

CONNEXION DE L'ÉMETTEUR VIDÉO ET LA CAMÉRA
--

Pour connecter la caméra directement à l’émetteur vidéo, branchez le faisceau de câblage à 3 broches de l’émetteur vidéo sur la caméra en laissant la prise OSD libre.

MENU OSD
MENU: Appuyez sur MENU (bouton au centre) pour accéder au menu principal
UP/DOWN: Montez ou descendez dans le menu
Left/Right: Modifiez les paramètres du menu.
<div><div><div><div><div><div></div></div></div><div><div><div></div></div><div><div></div></div></div><div><div><div></div></div><div><div></div></div></div><div><div><div></div></div><div><div></div></div></div></div></div></div>

LENS (LENTILLE)
Cette fonction sert à régler la luminosité de l’écran
<ol style="list-style-type: none">MANUAL (Manuel): pour une utilisation avec un objectif à diaphragme manuel DC: pour une utilisation avec un objectif à diaphragme automatique DC VIDEO: pour une utilisation avec un objectif à dia-phragme automatique vidéo
<div><div><div><div><div><div></div></div></div><div><div><div></div></div><div><div></div></div></div><div><div><div></div></div><div><div></div></div></div><div><div><div></div></div><div><div></div></div></div></div></div></div>

EXPOSURE (EXPOSITION)

- SHUTTER (OBTURATEUR) - COMMANDE DES CONDI-TIONS ET DE LA VITESSE

LENS SETUP MANUAL

▶ EXPOSURE

WHITE BALANCE ATW1

BACKLIGHT OFF

DAY&NIGHT AUTO

DPC

SPECIAL

RESET

EXIT

EXPOSURE
<div><div><div><div><div><div></div></div></div><div><div><div></div></div><div><div></div></div></div><div><div><div></div></div><div><div></div></div></div><div><div><div></div></div><div><div></div></div></div></div></div></div>

- ATW Auto Tracking White Balance (Réglage automatique de la balance des blancs) Idéal pour les températures de couleurs de 1800°K à 10500°K (lumière fluorescente, extérieur, lampe à vapeur de sodium, etc.)
- MANUAL (MANUEL) - Sélectionnez ATW et changez en mode Manuel.
 - Rouge 0-255
 - Bleu 0-255

Sélectionnez RETURN une fois que vous avez terminé.

BACKLIGHT (CONTRE-JOUR)

- BLC - Utilisez lorsqu’il y a beaucoup de contre-jour derrière l’objet .
- HLC - Réglez le niveau de 0 à 255
 - Nuit
 - Jour

LENS SETUP MANUAL
<div><div><div><div><div><div></div></div></div><div><div><div></div></div><div><div></div></div></div><div><div><div></div></div><div><div></div></div></div><div><div><div></div></div><div><div></div></div></div></div></div></div>

DAY & NIGHT (JOUR ET NUIT)
<div><div><div><div><div><div></div></div></div><div><div><div></div></div><div><div></div></div></div><div><div><div></div></div><div><div></div></div></div><div><div><div></div></div><div><div></div></div></div></div></div></div>
<ul style="list-style-type: none">Mode automatique Mode couleur MODE B/W INTERRUPTEUR EXTERNE
<ol style="list-style-type: none">COULEUR À B/W - En commande externe, ceci ne peut pas être réglé. B/W À COULEUR- En commande externe, ceci ne peut pas être réglé. DÉLAI - Temporisation avant que la couleur commence à changer.

DPC
Réglez le point noir et point blanc.
SPECIAL
<ol style="list-style-type: none">TITLE BACKGROUND (FOND DU TITRE) - Réglez le fond du titre. NOITOM - Détection de mouvement <ul style="list-style-type: none">AREA (ZONE) - Réglez la zone de détection de mouve-ment ENTER (ENTRÉE) - Sélectionner ENTER changera le couleur de la zone sélectionnée. <p>Répétez pour sélectionner d’autres zones. Au bout d’1 sec-onde d’inactivité, il passera à la section suivante du menu.</p> <ol style="list-style-type: none">PRIVACY (ZONE PROTÉGÉE) - ON-OFF. <ul style="list-style-type: none">AREA SEL: Réglez 4 zones privées protégées AREA STATE: Mettez AREA STATE sur ON pour cacher la zone sélectionnée. Mettez sur OFF pour désactiver. LEFT/RIGHT/TOP/BOTTOM (gauche/droite/haut/bas): Sélectionnez les dimensions de chaque zone privée protégée avec le curseur. COLOR (Couleur): Sélectionnez la couleur de chaque zone privée protégée RETURN (Retour): Retour au menu précédent PARK LINE - ON-OFF ADJ IMAGE (RÉGLAGES IMAGE) <ul style="list-style-type: none">LENS SHARP (Netteté lentille): ON-OFF: 0-255 2DNR: ON-OFF MIRROR (Miroir): Interrupteur FONT COLOR (Couleur de police): 0-51 CONTRAST (Contraste): 0-255 SHARPNESS (Netteté): 0-255 DISPLAY CRT/LCD (Affichage CRT/LCD) NEG IMAGE (Image négative): ON/OFF COMMON ADJ (RÉGLAGES ORDINAIRES) <ul style="list-style-type: none">CAM ID (Identifiant caméra): Réglez l’identifiant de la caméra de 0 à 255. BAUD RATE (Débit baud): réglez la vitesse de trans-mission caméra de 2400 à 38400 PROTOCOL (Protocole) DISPLAY ID (Affichage identifiant): ON/OFF ID POSITION (Position identifiant)

LENS SETUP MANUAL
<div><div><div><div><div><div></div></div></div><div><div><div></div></div><div><div></div></div></div><div><div><div></div></div><div><div></div></div></div><div><div><div></div></div><div><div></div></div></div></div></div></div>

IMAGE ADJ.
<div><div><div><div><div><div></div></div></div><div><div><div></div></div><div><div></div></div></div><div><div><div></div></div><div><div></div></div></div><div><div><div></div></div><div><div></div></div></div></div></div></div>

COMM ADJ.
<div><div><div><div><div><div></div></div></div><div><div><div></div></div><div><div></div></div></div><div><div><div></div></div><div><div></div></div></div><div><div><div></div></div><div><div></div></div></div></div></div></div>

LANGUAGES (LANGUES)
<ul style="list-style-type: none">ANGLAIS CHINOIS

RESET (RÉINITIALISATION)
<ol style="list-style-type: none">FACTORY (Usine) - Remet les réglages par défaut d’usine RETURN (Retour)
<div><div><div><div><div><div></div></div></div><div><div><div></div></div><div><div></div></div></div><div><div><div></div></div><div><div></div></div></div><div><div><div></div></div><div><div></div></div></div></div></div></div>

EXIT (SORTIE)
Sauvegarde tous les réglages et vous permet de sortir du Menu principal.
<div><div><div><div><div><div></div></div></div><div><div><div></div></div><div><div></div></div></div><div><div><div></div></div><div><div></div></div></div><div><div><div></div></div><div><div></div></div></div></div></div></div>

LENS SETUP MANUAL
<div><div><div><div><div><div></div></div></div><div><div><div></div></div><div><div></div></div></div><div><div><div></div></div><div><div></div></div></div><div><div><div></div></div><div><div></div></div></div></div></div></div>

GARANTIE ET RÉPARATIONS

Durée de la garantie

Garantie exclusive - Horizon Hobby, Inc. (Horizon) garantit que le Produit acheté (le « Produit ») sera exempt de défauts matériels et de fabrication à sa date d’achat par l’Acheteur. La durée de garantie correspond aux dispositions légales du pays dans lequel le produit a été acquis. La durée de garantie est de 6 mois et la durée d’obligation de garantie de 18 mois à l’expiration de la période de garantie.

Limitations de la garantie

(a) La garantie est donnée à l’acheteur initial (« Acheteur ») et n’est pas transférable. Le recours de l’acheteur consiste en la réparation ou en l’échange dans le cadre de cette garantie. La garantie s’applique uniquement aux produits achetés chez un revendeur Horizon agréé. Les ventes faites à des tiers ne sont pas couvertes par cette garantie. Les revendications en garantie seront acceptées sur fourniture d’une preuve d’achat valide uniquement. Horizon se réserve le droit de modifier les dispositions de la présente garantie sans avis préalable et révoque alors les dispositions de garantie existantes.

(b) Horizon n’endosse aucune garantie quant à la vendabilité du produit ou aux capacités et à la forme physique de l’utilisateur pour une utilisation donnée du produit. Il est de la seule responsabilité de l’acheteur de vérifier si le produit correspond à ses capacités et à l’utilisation prévue.

(c) Recours de l’acheteur — Il est de la seule discrétion d’Horizon de déterminer si un produit présentant un cas de garantie sera réparé ou échangé. Ce sont là les recours exclusifs de l’acheteur lorsqu’un défaut est constaté.

Horizon se réserve la possibilité de vérifier tous les éléments utilisés et susceptibles d’être intégrés dans le cas de garantie. La décision de réparer ou de remplacer le produit est du seul ressort d’Horizon. La garantie exclut les défauts esthétiques ou les défauts provoqués par des cas de force majeure, une manipulation incorrecte du produit, une utilisation incorrecte ou commerciale de ce dernier ou encore des modifications de quelque nature qu’elles soient.

La garantie ne couvre pas les dégâts résultant d’un montage ou d’une manipulation erronné, d’accidents ou encore du fonctionnement ainsi que des tentatives d’entretien ou de réparation non effectuées par Horizon. Les retours effectués par le fait de l’acheteur directement à Horizon ou à l’une de ses représentations nationales requièrent une confirmation écrite.

Limitation des dégâts

Horizon ne saurait être tenu pour responsable de dommages conséquents directs ou indirects, de pertes de revenus ou de pertes commerciales, liés de quelque manière que ce soit au produit et ce, indépendamment du fait qu’un recours puisse être formulé en relation avec un contrat, la garantie ou l’obligation de garantie. Par ailleurs, Horizon n’acceptera pas de recours issus d’un cas de garantie lorsque ces recours dépassent la valeur unitaire du produit. Horizon n’exerce aucune influence sur le montage, l’utilisation ou la maintenance du produit ou sur d’éventuelles combinaisons de produits choisies par l’acheteur. Horizon ne prend en compte aucune garantie et n’accepte aucun recours pour les blessures ou les dommages pouvant en résulter. En utilisant et en montant le produit, l’acheteur accepte sans restriction ni réserve toutes les dispositions relatives à la garantie figurant dans le présent document.

Si vous n’êtes pas prêt, en tant qu’acheteur, à accepter ces dispositions en relation avec l’utilisation du produit, nous vous demandons de restituer au vendeur le produit complet, non utilisé et dans son emballage d’origine.

Indications relatives à la sécurité

Ceci est un produit de loisirs perfectionné et non un jouet. Il doit être utilisé avec précaution et bon sens et nécessite quelques aptitudes mécaniques ainsi que mentales. L’incapacité à utiliser le produit de manière sûre et raisonnable peut provoquer des blessures et des dégâts matériels conséquents. Ce produit n’est pas destiné à être utilisé par des enfants sans la surveillance par un tuteur. La notice d’utilisation contient des indications relatives à la sécurité ainsi que des indications concernant la maintenance et le fonctionnement du produit. Il est absolument indispensable de lire et de comprendre ces indications avant la première mise en service. C’est uniquement ainsi qu’il sera possible d’éviter une manipulation erronée et des accidents entraînant des blessures et des dégâts.

Questions, assistance et réparations

Votre revendeur spécialisé local et le point de vente ne peuvent effectuer une estimation d’éligibilité à l’application de la garantie sans avoir consulté Horizon. Cela vaut également pour les réparations sous garantie. Vous voudrez bien, dans un tel cas, contacter le revendeur qui conviendra avec Horizon d’une décision appropriée, destinée à vous aider le plus rapidement possible.

Maintenance et réparation

Si votre produit doit faire l’objet d’une maintenance ou d’une réparation, adressez-vous soit à votre revendeur spécialisé, soit directement à Horizon. Emballez le produit soigneusement. Veillez noter que le carton d’emballage d’origine ne suffit pas, en règle générale, à protéger le produit des dégâts pouvant survenir pendant le transport. Faites appel à un service de messagerie proposant une fonction de suivi et une assurance, puisque Horizon ne prend aucune responsabilité pour l’expédition du produit jusqu’à sa réception acceptée. Veillez joindre une preuve d’achat, une description détaillée des

défauts ainsi qu’une liste de tous les éléments distincts envoyés. Nous avons de plus besoin d’une adresse complète, d’un numéro de téléphone (pour demander des renseignements) et d’une adresse de courriel.

Garantie et réparations

Les demandes en garantie seront uniquement traitées en présence d’une preuve d’achat originale émanant d’un revendeur spécialisé agréé, sur laquelle figurent le nom de l’acheteur ainsi que la date d’achat. Si le cas de garantie est confirmé, le produit sera réparé Cette décision relève uniquement de Horizon Hobby.

Réparations payantes

En cas de réparation payante, nous établissons un devis que nous transmettons à votre revendeur. La réparation sera seulement effectuée après que nous ayons reçu la confirmation du revendeur. Le prix de la réparation devra être acquitté au revendeur. Pour les réparations payantes, nous facturons au minimum 30 minutes de travail en atelier ainsi que les frais de réexpédition. En l’absence d’un accord pour la réparation dans un délai de 90 jours, nous nous réservons la possibilité de détruire le produit ou de l’utiliser autrement.

Attention : Nous n'effectuons de réparations payantes que pour les composants électroniques et les moteurs. Les réparations touchant à la mécanique, en particulier celles des hélicoptères et des voitures radiocommandées, sont extrêmement coûteuses et doivent par conséquent être effectuées par l'acheteur lui-même.

			5-14-2015
COORDONNÉES DE GARANTIE ET RÉPARATIONS			
Pays d’achat	Horizon Hobby	Coordonnées	Adresse
France	Horizon Hobby SAS	+33 (0) 1 60 18 34 90 <p>infofrance@horizonhobby.com</p>	11 Rue Georges Charpak <p>77127 Lieusaint</p>

CE Déclaration de conformité de l’Union européenne : Horizon Hobby, LLC déclare par la présente que ce	 Elimination dans l’Union européenne
---	---

Ce produit ne doit pas être éliminé avec les ordures ménagères. Il est de la responsabilité de l'utilisateur de remettre le produit à un point de collecte officiel des déchets d’équipements électriques. Cette procédure permet de garantir le respect de l’environnement et l’absence de sollicitation excessive des ressources naturelles. Elle protège de plus le bien-être de la communauté humaine. Pour plus d’informations quant aux lieux d’éliminations des déchets d’équipements électriques, vous pouvez contacter votre mairie ou le service local de traitement des ordures ménagères.

Une copie de la déclaration de conformité européenne est disponible à : <http://www.horizonhobby.com/content/support-render-compliance>.

