

SPMFCF400

IMPORTANT: Consult local laws and ordinances before operating FPV (first person view) equipment. In some areas, FPV operation may be limited or prohibited. You are responsible for operating this product in a legal and responsible manner.

WARNING: Read the ENTIRE instruction manual to become familiar with the features of the product before operating. Failure to operate the product correctly can result in damage to the product, personal property and cause serious injury.

This is a sophisticated hobby product. It must be operated with caution and common sense and requires some basic mechanical ability. Failure to operate this Product in a safe and responsible manner could result in injury or damage to the product or other property. This product is not intended for use by children without direct adult supervision. Do not attempt disassembly, use with incompatible components or augment product in any way without the approval of Horizon Hobby, LLC. This manual contains instructions for safety, operation and maintenance. It is essential to read and follow all the instructions and warnings in the manual, prior to assembly, setup or use, in order to operate correctly and avoid damage or serious injury.

Age Recommendation: Not for children under 14 years. This is not a toy.

NOTICE: This product is only intended for use with unmanned, hobby-grade, remote-controlled vehicles and aircraft. Horizon Hobby disclaims all liability outside of the intended purpose and will not provide warranty service related thereto.

SPEKTRUM™ F400 QUAD RACING FLIGHT CONTROLLER

The Spektrum F400 Quad Racing Flight Controller comes pre loaded with RaceFlight configured to use the Spektrum SPM4648 or SPM4649T Remote Receivers.

IMPORTANT: The header pins are not installed and require basic soldering skills.

IMPORTANT: The warranty does not cover damage from soldering, static or from reverse polarity. Test the functionality of the flight controller first, before soldering by plugging the Flight Control Board into the configurator using the micro USB cord. Confirm the board shows up in the configurator and that the image of a quadcopter image moves with the board (confirms gyros are working).

WARNING: This board does not have reverse polarity protection. Any reverse polarity will destroy the board and any connected peripherals.

WARNING: This board is a static sensitive device. Use caution when handling and make sure to follow proper anti static procedures.

	SPECIFICATION
Input Voltage	2-6S
Output Voltage	5V
Weight	8g
Size	36 x 36mm (30.5 x 30.5mm mounting)
Memory	16mbit Flash

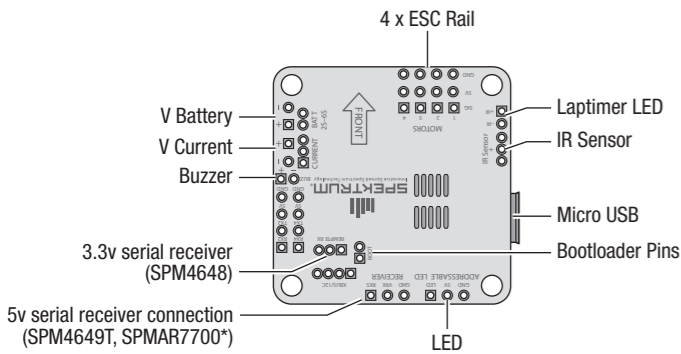

RECEIVER INSTALLATION

- The board comes pre configured for the Spektrum SPM4648 or SPM4649T Remote Receivers.
- Plug either receiver into the pre-installed Remote-RX pins.

POWERING THE RECEIVER

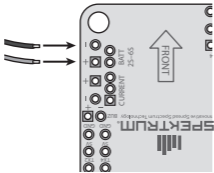

Power for the Spektrum F400 Quad Racing Flight Controller can come directly from the flight battery pack. Connect the + and – leads to the V Battery port. If you have a current sensor, connect the sensor to the V Current sensor.

WARNING: Never connect the battery directly to the V current sensor.

ESC RAIL

- Install right angle header pins down through the top of board on the ESC Rail and carefully solder from the bottom.
- Connect the plugs from the ESCs onto the pins (A) noting the order from the graph (B).
- Do not use a BEC power supply from the ESC. If your ESCs have a BEC, remove all the Red (+) wires from the 3 pin plugs (C).

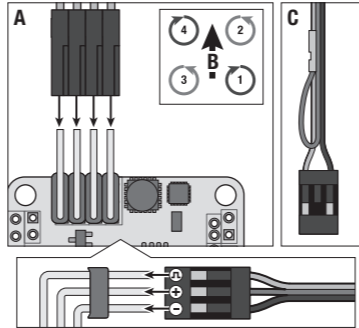

IMPORTANT: Note the polarity of all pins before connecting to power.

WARNING: All motors should have the propellers removed before any power is fed to the board. All propellers should remain off during installation and programming.

LAP TIMER

- Install the top mounted IR sensor by inserting from the top of the board and carefully soldering from the bottom.
- Install the bottom mounted IR sensor by inserting from the bottom of the board and carefully soldering from the top.
- Install the sensors on the top and bottom of the quad in an open area.

RACEFLIGHT ONE INSTALLATION

Installation:

- Go to www.raceflight.net/register/ to first register for RaceFlight One.
 - Once registered with RaceFlight you will be directed to the downloads page. Find the RaceFlight One download and install on your computer.
 - Connect the Spektrum F400 Quad Racing Flight Controller to a micro USB Charge/DATA cord and then connect to the computer.
- IMPORTANT:** A USB charge only cord will not work. It must be capable of transferring DATA.
- Read all documentation provided by RaceFlight on the product page to get started.

WARNING: All motors should have the propellers removed. Moving the sliders in this screen will cause the motors to spin up.

TEST FLIGHT

Once all programing is complete and the model is assembled, it is important to test fly the aircraft.

If you have not calibrated the Accelerometer, now is a good time. With the board connected to Raceflight and the aircraft sitting on a level surface, go to the setup tab and click the "Calibrate Accelerometer" button.

- Test the aircraft in a safe environment away from people or animals.
- After confirming the rotor blades rotate in the correct direction, test the motor response controls.
- Adjust the throttle to a low level of power where the aircraft begins to get "light" on its landing skids.
- Move the rudder stick a small amount to the right. The nose of the quadcopter should start to rotate to the right (clockwise).
- Move the rudder stick a small amount to the left. The nose of the quadcopter should start to rotate to the left (counter-clockwise).
- Move the elevator control stick forward. The REAR should lift from the floor.
- Move the elevator control stick backward. The FRONT should lift from the floor.
- Move the aileron stick right. The LEFT side should lift from the floor.
- Move the aileron stick left. The RIGHT side should lift from the floor.
- Keep note of any changes that need to be made to the programming.
- ALWAYS REMOVE THE PROPELLERS WHEN MAKING CHANGES TO THE PROGRAMMING.**
- When rotors turn correctly and respond correctly to controls, the aircraft is ready for its first flight!

DE

HINWEIS

Alle Anweisungen, Garantien und anderen zugehörigen Dokumente können im eigenen Ermessen von Horizon Hobby, LLC jederzeit geändert werden. Die aktuelle Produktliteratur finden Sie auf horizonhobby.com unter der Registerkarte „Support“ für das betreffende Produkt.

Spezielle Bedeutungen

Die folgenden Begriffe werden in der gesamten Produktliteratur verwendet, um auf unterschiedlich hohe Gefahrenrisiken beim Betrieb dieses Produkts hinzuweisen:

HINWEIS: Wenn diese Verfahren nicht korrekt befolgt werden, können sich möglicherweise Sachschäden UND geringe oder keine Gefahr von Verletzungen ergeben.

ACHTUNG: Wenn diese Verfahren nicht korrekt befolgt werden, ergeben sich wahrscheinlich Sachschäden UND die Gefahr von schweren Verletzungen.

WARNUNG: Wenn diese Verfahren nicht korrekt befolgt werden, ergeben sich wahrscheinlich Sachschäden, Kollateralschäden und schwere Verletzungen ODER mit hoher Wahrscheinlichkeit oberflächliche Verletzungen.

WICHTIG: Bitte beachten Sie lokale Vorschriften und Gesetze bevor Sie FPV Ausrüstung in Betrieb nehmen. Sie sind alleine dafür verantwortlich das Produkt in legaler und verantwortlicher Weise zu nutzen.

WARNING: Lesen Sie die GESAMTE Bedienungsanleitung, um sich vor dem Betrieb mit den Produktfunktionen vertraut zu machen. Wird das Produkt nicht korrekt betrieben, kann dies zu Schäden am Produkt oder persönlichem Eigentum führen oder schwere Verletzungen verursachen. Dies ist ein hochentwickeltes Hobby-Produkt. Es muss mit Vorsicht und gesundem Menschenverstand betrieben werden und benötigt gewisse mechanische Grundfähigkeiten. Wird dieses Produkt nicht auf eine sichere und verantwortungsvolle Weise betrieben, kann dies zu Verletzungen oder Schäden am Produkt oder anderen Sachwerten führen. Dieses Produkt eignet sich nicht für die Verwendung durch Kinder ohne direkte Überwachung eines Erwachsenen. Versuchen Sie nicht ohne Genehmigung durch Horizon Hobby, LLC, das Produkt zu zerlegen, es mit inkompatiblen Komponenten zu verwenden oder auf jegliche Weise zu erweitern. Diese Bedienungsanleitung enthält Anweisungen für Sicherheit, Betrieb und Wartung. Es ist unbedingt notwendig, vor Zusammenbau, Einrichtung oder Verwendung alle Anweisungen und Warnhinweise im Handbuch zu lesen und zu befolgen, damit es bestimmungsgemäß betrieben werden kann und Schäden oder schwere Verletzungen vermieden werden.

Nicht geeignet für Kinder unter 14 Jahren. Dies ist kein Spielzeug.

HINWEIS: Dieses Produkt ist ausschließlich für die Verwendung in unbemannten, ferngesteuerten Fahrzeugen und Fluggeräten im Hobbybereich vorgese-hen. Horizon Hobby lehnt jede Haftung und Garantieleistung ausserhalb der vorgesehen Verwendung ab.

SPEKTRUM F400 QUAD RACING FLUGSTEUERUNG

Die Spektrum F400 Quad Racing Flugsteuerung wird mit RaceFlight geliefert und ist für die Verwendung mit den Spektrum SPM4648 oder SPM4649T Funkempfängern bereits konfiguriert.

WICHTIG: Die Stiftstecker sind nicht montiert und erfordern einfache Lötfähigkeiten.

WICHTIG: Die Garantie deckt keine Schäden durch Löten, Statik oder umgekehrter Polarität ab. Vor dem Löten zuerst die Funktionalität der Flugsteuerung durch Einstecken der Flugsteuerung in den Konfigurator mit dem Micro-USB-Kabel testen. Bestätigen, dass die Steuertafel im Konfigurator erscheint und dass das Abbild einer Quadcopter-Darstellung sich mit der Steuertafel bewegt (bestätigt, dass Kreisel funktionieren).

WARNING: Diese Platine ist nicht mit einem Verpolungsschutz ausgestattet. Jede Verpolung wird die Platine und die angeschlossenen Bauteile zerstören.

WARNING: Diese Platine ist empfindlich gegenüber statischer Aufladung. Bitte sein Sie bei der Handhabung vorsichtig und folgen den Anweisungen und Vorkehrungen gegen statischer Aufladung.

	SPEZIFIKATION
Eingangsspannung	2-6S
Ausgangsspannung	5V
Gewicht	8g
Abmessungen	36 x 36mm (30.5 x 30.5mm mounting)
Speicher	16mbit Flash

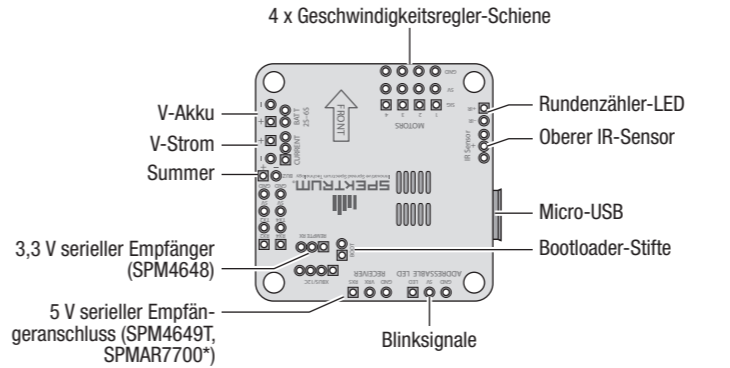

EMPFÄNGERMONTAGE

- Die Steuertafel ist für die Spektrum SPM4648 oder SPM4649T Funkempfänger vorkonfiguriert.
- Einen der Empfänger in die vormontierten Funk-RX-Stifte einstecken.

BETRIEB DES EMPFÄNGERS

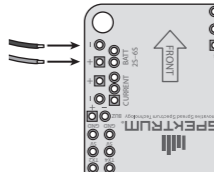

Die Stromzufuhr für die Spektrum F400 Quad Racing Flugsteuerung kann direkt aus dem Flug-Akkupack kommen. Die Plus- und Minuskabel mit dem V-Akkuanschluss verbinden. Ist ein Stromsensor vorhanden, den Sensor mit dem V-Stromsensor verbinden.

WARNING: Den Akku niemals mit dem V-Stromsensor verbinden.

GESCHWINDIGKEITSREGLER-SCHIENE

- Die Winkelstiftstecker durch die Oberseite der Steuertafel auf der Geschwindigkeitsregler-Schiene montieren und von unten vorsichtig löten.
- Die Stecker von den Geschwindigkeitsreglern mit den Stiften (A) verbinden und die Anordnung der Abbildung (B) beachten.
- Die BEC-Stromzufuhr vom Geschwindigkeitsregler nicht verwenden. Verfügen die Geschwindigkeitsregler über einen BEC, alle roten (+) Kabel von den 3-poligen Steckern (C) entfernen.

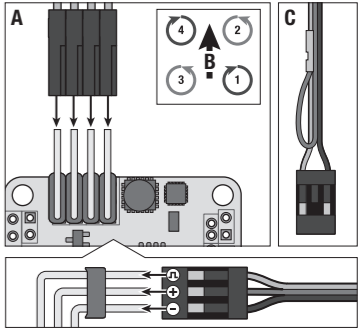

WICHTIG: Bitte überprüfen Sie vor dem Anschluss die Polarität

WARNING: Bevor Sie die Platine mit Strom versorgen, sollten alle Propeller von den Motoren entfernt worden sein. Ebenfalls sollten bei der Einstellung und Programmierung keine Propeller montiert sein.

RUNDENZÄHLER

- Den oben befestigten IR-Sensor durch Einführen von oben durch die Steuertafel montieren und vorsichtig von unten löten.
- Den unten befestigten IR-Sensor durch Einführen von unten durch die Steuertafel montieren und vorsichtig von oben löten.
- Install the sensors on the top and bottom of the quad in an open area.

MONTAGE VON RACEFLIGHT ONE

Montage:

- Auf www.raceflight.net/register/ gehen, um zuerst RaceFlight One zu registrieren.
- Nach der Registrierung bei RaceFlight erfolgt die Weiterleitung zur Download-Seite. Den Download für RaceFlight One finden und auf dem Computer installieren.
- Die Spektrum F400 Quad Racing Flugsteuerung mit einem Micro-USB-Lade-/DATEN-Kabel verbinden und dann am Computer anschließen.

WICHTIG: Ein USB-Kabel, das nur für das Laden gedacht ist, wird nicht funktionieren. Es muss zur Übertragung von DATEN fähig sein.

- Die gesamte durch RaceFlight auf der Produktseite bereitgestellte Dokumentation lesen, um anzufangen.

WARNING: Die Propeller sollten bei Einstellarbeiten grundsätzlich entfernt sein. Das Ändern der Schieber kann die Motoren zum Starten bringen.

TESTFLUG

Habe Sie das Modell zusammengebaut und die Programmierungen durchgeführt ist es wichtig einen Testflug durch zu führen.

Sollten Sie die Accelerometer (Beschleunigungssensoren) noch nicht kalibriert haben ist jetzt eine gute Gelegenheit.

- Der Copter sollte dazu mit an Cleanflight angeschlossener Platine auf einer ebenen Fläche stehen. Klicken Sie auf den Calibrate Accelerometer Button.
- Testen Sie den Copter in einer sicheren Umgebung weit weg von Menschen und Tieren.
- Testen Sie zuerst die Motordrehrichtung und dann die Reaktion.
- Geben Sie etwas Gas bis der Copter leicht auf den Kufen wird.
- Bewegen Sie den Gier (Seitenrudder) Stick etwas nach rechts. Die Nase des Copters sollte dabei nach rechts (im Uhrzeigersinn) drehen.
- Bewegen Sie den Gier (Seitenrudder) Stick etwas nach links. Die Nase des Copters sollte dabei nach links(gegen den Uhrzeigersinn) drehen.
- Bewegen Sie den Höhenrudder/Nicken Stick nach vorne. Das Heck des Copters sollte etwas abheben.
- Bewegen Sie den Höhenrudder/Nicken Stick nach hinten. Die Front des Copters sollte etwas abheben.
- Bewegen Sie den Roll/Querruuder Stick etwas nach rechts. Die linke Seite des Copters sollte abheben.
- Bewegen Sie den Roll/Querruuder Stick etwas nach links. Die rechte Seite des Copters sollte abheben.
- NEHMEN SIE IMMER DIE PROPELLER AB WENN SIE ÄNDERUNGEN IN DER PROGRAMMIERUNG DURCHFÜHREN.**
- Machen Sie sich Notizen über alle Änderungen in der Programmierung.

LIMITED WARRANTY

What this Warranty Covers - Horizon Hobby, LLC, (Horizon) warrants to the original purchaser that the product purchased (the "Product") will be free from defects in materials and workmanship at the date of purchase.

What is Not Covered - This warranty is not transferable and does not cover (i) cosmetic damage, (ii) damage due to acts of God, accident, misuse, abuse, negligence, commercial use, or due to improper use, installation, operation or maintenance, (iii) modification of or to any part of the Product, (iv) attempted service by anyone other than a Horizon Hobby authorized service center, (v) Product not purchased from an authorized Horizon dealer, (vi) Product not compliant with applicable technical regulations, or (vii) use that violates any applicable laws, rules, or regulations.

OTHER THAN THE EXPRESS WARRANTY ABOVE, HORIZON MAKES NO OTHER WARRANTY OR REPRESENTATION, AND HEREBY DISCLAIMS ANY AND ALL IMPLIED WARRANTIES, INCLUDING, WITHOUT LIMITATION, THE IMPLIED WARRANTIES OF NON-INFRINGEMENT, MERCHANTABILITY AND FITNESS FOR A PARTICULAR PURPOSE. THE PURCHASER ACKNOWLEDGES THAT THEY ALONE HAVE DETERMINED THAT THE PRODUCT WILL SUITABLY MEET THE REQUIREMENTS OF THE PURCHASER'S INTENDED USE.

Purchaser's Remedy - Horizon's sole obligation and purchaser's sole and exclusive remedy shall be that Horizon will, at its option, either (i) service, or (ii) replace, any Product determined by Horizon to be defective. Horizon reserves the right to inspect any and all Product(s) involved in a warranty claim. Service or replacement decisions are at the sole discretion of Horizon. Proof of purchase is required for all warranty claims. SERVICE OR REPLACEMENT AS PROVIDED UNDER THIS WARRANTY IS THE PURCHASER'S SOLE AND EXCLUSIVE REMEDY.

Limitation of Liability - HORIZON SHALL NOT BE LIABLE FOR SPECIAL, INDIRECT, INCIDENTAL OR CONSEQUENTIAL DAMAGES, LOSS OF PROFITS OR PRODUCTION OR COMMERCIAL LOSS IN ANY WAY, REGARDLESS OF WHETHER SUCH CLAIM IS BASED IN CONTRACT, WARRANTY, TORT, NEGLIGENCE, STRICT LIABILITY OR ANY OTHER THEORY OF LIABILITY, EVEN IF HORIZON HAS BEEN ADVISED OF THE POSSIBILITY OF SUCH DAMAGES. Further, in no event shall the liability of Horizon exceed the individual price of the Product on which liability is asserted. As Horizon has no control over use, setup, final assembly, modification or misuse, no liability shall be assumed nor accepted for any resulting damage or injury. By the act of use, setup or assembly, the user accepts all resulting liability. If you as the purchaser or user are not prepared to accept the liability associated with the use of the Product, purchaser is advised to return the Product immediately in new and unused condition to the place of purchase.

Law - These terms are governed by Illinois law (without regard to conflict of law principals). This warranty gives you specific legal rights, and you may also have other rights which vary from state to state. Horizon reserves the right to change or modify this warranty at any time without notice.

WARRANTY SERVICES

Questions, Assistance, and Services - Your local hobby store and/or place of purchase cannot provide warranty support or service. Once assembly, setup or use of the Product has been started, you must contact your local distributor or Horizon directly. This will enable Horizon to better answer your questions and service you in the event that you may need any assistance. For questions or assistance, please visit our website at horizonhobby.com, submit an inquiry to productsupport@horizonhobby.com or call the toll-free telephone number referenced in the Warranty and Service Contact Information section to speak with a Product Support representative.

Inspection or Services - If this Product needs to be inspected or serviced and is compliant in the country you live and use the Product in, please use the Horizon Online Service Request submission process found on our website or call Horizon to obtain a Return Merchandise Authorization (RMA) number. Pack the Product securely using a shipping carton. Please note that original boxes may be included, but are not designed to withstand the rigors of shipping without additional protection. Ship via a carrier that provides tracking and insurance for lost or damaged parcels, as Horizon is not responsible for merchandise until it arrives and is accepted at our facility. An Online Service Request is available at http://www.horizonhobby.com/content/service-center_render-service-center. If you do not have internet access, please contact Horizon Product Support to obtain a RMA number along with instructions for submitting your product for service. When calling Horizon, you will be asked to provide your complete name, street address, email address and phone number where you can be reached during business hours. When sending product into Horizon, please include your RMA number, a list of the included items, and a brief summary of the problem. A copy of your original sales receipt must be included for warranty consideration. Be sure your name, address, and RMA number are clearly written on the outside of the shipping carton.

Provided warranty conditions have been met, your Product will be serviced or replaced free of charge. Service or replacement decisions are at the sole discretion of Horizon.

NOTICE: Do not ship LiPo batteries to Horizon. If you have any issue with a LiPo battery, please contact the appropriate Horizon Product Support office. Warranty Requirements - For Warranty consideration, you must include your original sales receipt verifying the proof-of-purchase date.

Non-Warranty Service - Should your service not be covered by warranty, service will be completed and payment will be required without notification or estimate of the expense unless the expense exceeds 50% of the retail purchase cost. By submitting the item for service you are agreeing to payment of the service without notification. Service estimates are available upon request. You must include this request with your item submitted for service. Non-warranty service estimates will be billed a minimum of ½ hour of labor. In addition you will be billed for return freight. Horizon accepts money orders and cashier's checks, as well as Visa, MasterCard, American Express, and Discover cards. By submitting any item to Horizon for service, you are agreeing to Horizon's Terms and Conditions found on our website http://www.horizonhobby.com/content/service-center_render-service-center.

ATTENTION: Horizon service is limited to Product compliant in the country of use and ownership. If received, a non-compliant Product will not be serviced. Further, the sender will be responsible for arranging return shipment of the un-serviced Product, through a carrier of the sender's choice and at the sender's expense. Horizon will hold non-compliant Product for a period of 60 days from notification, after which it will be discarded.

5-14-2015

GARANTIE UND SERVICE INFORMATIONEN

Garantiezeitraum

Exklusive Garantie → Horizon Hobby LLC (Horizon) garantiert, dass das gekaufte Produkt frei von Material- und Montagefehlern ist. Der Garantiezeitraum entspricht den gesetzlichen Bestimmung des Landes, in dem das Produkt erworben wurde. In Deutschland beträgt der Garantiezeitraum 6 Monate und der Gewährleistungszeitraum 18 Monate nach dem Garantiezeitraum.

Einschränkungen der Garantie

(a) Die Garantie wird nur dem Erstkäufer (Käufer) gewährt und kann nicht übertragen werden. Der Anspruch des Käufers besteht in der Reparatur oder dem Tausch im Rahmen dieser Garantie. Die Garantie erstreckt sich ausschließlich auf Produkte, die bei einem autorisierten Horizon Händler erworben wurden. Verkäufe an dritte werden von dieser Garantie nicht gedeckt. Garantieansprüche werden nur angenommen, wenn ein gültiger Kaufnachweis erbracht wird. Horizon behält sich das Recht vor, diese Garantiebestimmungen ohne Ankündigung zu ändern oder modifizieren und widerruft dann bestehende Garantiebestimmungen.

(b) Horizon übernimmt keine Garantie für die Verkaufbarkeit des Produktes, die Fähigkeiten und die Fitness des Verbrauchers für einen bestimmten Einsatzzweck des Produktes. Der Käufer allein ist dafür verantwortlich, zu prüfen, ob das Produkt seinen Fähigkeiten und dem vorgesehenen Einsatzzweck entspricht.

(c) Ansprüche des Käufers → Es liegt ausschließlich im Ermessen von Horizon, ob das Produkt, bei dem ein Garantiefall festgestellt wurde, repariert oder ausgetauscht wird. Dies sind die exklusiven Ansprüche des Käufers, wenn ein Defekt festgestellt wird.

Horizon behält sich vor, alle eingesetzten Komponenten zu prüfen, die in den Garantiefall einbezogen werden können. Die Entscheidung zur Reparatur oder zum Austausch liegt nur bei Horizon. Die Garantie schließt kosmetische Defekte oder Defekte, hervorgerufen durch höhere Gewalt, falsche Behandlung des Produktes, falscher Einsatz des Produktes, kommerziellen Einsatz oder Modifikationen irgendwelcher Art aus.

Die Garantie schließt Schäden, die durch falschen Einbau, falsche Handhabung, Unfälle, Betrieb, Service oder Reparaturversuche, die nicht von Horizon ausgeführt wurden aus. Rücksendungen durch den Käufer direkt an Horizon oder eine seiner Landesvertretung bedürfen der Schriftform.

Schadensbeschränkung

Horizon ist nicht für direkte oder indirekte Folgeschäden, Einkommensausfälle oder kommerzielle Verluste, die in irgendeinem Zusammenhang mit dem Produkt stehen verantwortlich, unabhängig ab ein Anspruch im Zusammenhang mit einem Vertrag, der Garantie oder der Gewährleistung erhoben werden. Horizon wird darüber hinaus keine Ansprüche aus einem Garantiefall akzeptieren, die über den individuellen Wert des Produktes hinaus gehen. Horizon hat keinen Einfluss auf den Einbau, die Verwendung oder die Wartung des Produktes oder etwaiger Produktkombinationen, die vom Käufer gewählt werden. Horizon übernimmt keine Garantie und akzeptiert keine Ansprüche für in der folge auftretende Verletzungen oder Beschädigungen. Mit der Verwendung und dem Einbau des Produktes akzeptiert der Käufer alle aufgeführten Garantiebestimmungen ohne Einschränkungen und Vorbehalte. Wenn Sie als Käufer nicht bereit sind, diese Bestimmungen im Zusammenhang mit der Benutzung des Produktes zu akzeptieren, werden Sie gebeten, dass Produkt in unbenutztem Zustand in der Originalverpackung vollständig bei dem Verkäufer zurückzugeben.

GARANTIE UND SERVICE KONTAKTINFORMATIONEN

Land des Kauf	Horizon Hobby	Kontaktinformationen	Adresse
Deutschland	Horizon Technischer Service	+49 (0) 4121 2655 100 service@horizonhobby.de	Christian-Junge-Straße 1 25337 Elmshorn
	Horizon Hobby GmbH		

Konformitätshinweise für die Europäische Union

CE EU Konformitätserklärung

Horizon LLC erklärt hiermit, dass dieses Produkt konform zu den essentiellen Anforderungen der EMC Direktive.

Eine Kopie der Konformitätserklärung ist online unter folgender Adresse verfügbar : <http://www.horizonhobby.com/content/support-render-compliance>.

Sicherheitshinweise

Dieses ist ein hochwertiges Hobby Produkt und kein Spielzeug. Es muss mit Vorsicht und Umsicht eingesetzt werden und erfordert einige mechanische wie auch mentale Fähigkeiten. Ein Versagen, das Produkt sicher und umsichtig zu betreiben kann zu Verletzungen von Lebewesen und Sachbeschädigungen erheblichen Ausmaßes führen. Dieses Produkt ist nicht für den Gebrauch durch Kinder ohne die Aufsicht eines Erziehungsberechtigten vorgesehen. Die Anleitung enthält Sicherheitshinweise und Vorschriften sowie Hinweise für die Wartung und den Betrieb des Produktes. Es ist unabdingbar, diese Hinweise vor der ersten Inbetriebnahme zu lesen und zu verstehen. Nur so kann der falsche Umgang verhindert und Unfälle mit Verletzungen und Beschädigungen vermieden werden.

Fragen, Hilfe und Reparaturen

Ihr lokaler Fachhändler und die Verkaufsstelle können eine Garantiebeurteilung ohne Rücksprache mit Horizon nicht durchführen. Dies gilt auch für Garantiereparaturen. Deshalb kontaktieren Sie in einem solchen Fall den Händler, der sich mit Horizon kurz schließen wird, um eine sachgerechte Entscheidung zu fällen, die Ihnen schnellst möglich hilft.

Wartung und Reparatur

Muss Ihr Produkt gewartet oder repariert werden, wenden Sie sich entweder an Ihren Fachhändler oder direkt an Horizon. Rücksendungen / Reparaturen werden nur mit einer von Horizon vergebenen RMA Nummer bearbeitet. Diese Nummer erhalten Sie oder ihr Fachhändler vom technischen Service. Mehr Informationen dazu erhalten Sie im Serviceportal unter www.horizonhobby.de oder telefonisch bei dem technischen Service von Horizon.

Packen Sie das Produkt sorgfältig ein. Beachten Sie, dass der Originalkarton in der Regel nicht ausreicht, um beim Versand nicht beschädigt zu werden. Verwenden Sie einen Paketdienstleister mit einer Tracking Funktion und Versicherung, da Horizon bis zur Annahme keine Verantwortung für den Versand des Produktes übernimmt. Bitte legen Sie dem Produkt einen Kaufbeleg bei, sowie eine ausführliche Fehlerbeschreibung und eine Liste aller eingesendeten Einzelkomponenten. Weiterhin benötigen wir die vollständige Adresse, eine Telefonnummer für Rückfragen, sowie eine Email Adresse.

Garantie und Reparaturen

Garantieanfragen werden nur bearbeitet, wenn ein Originalkaufbeleg von einem autorisierten Fachhändler beiliegt, aus dem der Käufer und das Kaufdatum hervorgeht. Sollte sich ein Garantiefall bestätigen wird das Produkt repariert oder ersetzt. Diese Entscheidung obliegt einzig Horizon Hobby.

Kostenpflichtige Reparaturen

Liegt eine kostenpflichtige Reparatur vor, erstellen wir einen Kostenvorschlag, den wir Ihrem Händler übermitteln. Die Reparatur wird erst vorgenommen, wenn wir die Freigabe des Händlers erhalten. Der Preis für die Reparatur ist bei Ihrem Händler zu entrichten. Bei kostenpflichtigen Reparaturen werden mindestens 30 Minuten Werkstattzeit und die Rückversandkosten in Rechnung gestellt. Sollten wir nach 90 Tagen keine Einverständniserklärung zur Reparatur vorliegen haben, behalten wir uns vor, das Produkt zu vernichten oder anderweitig zu verwerten.

Achtung: Kostenpflichtige Reparaturen nehmen wir nur für Elektronik und Motoren vor. Mechanische Reparaturen, besonders bei Hubschraubern und RC-Cars sind extrem aufwendig und müssen deshalb vom Käufer selbst vorgenommen werden.

5-14-2015

WARRANTY AND SERVICE CONTACT INFORMATION

Country of Purchase	Horizon Hobby	Contact Information	Address
United States of America	Horizon Service Center (Repairs and Repair Requests)	servicecenter.horizonhobby.com/ RequestForm/	4105 Fieldstone Rd Champaign, Illinois, 61822 USA
	Horizon Product Support (Product Technical Assistance)	productsupport@horizonhobby.com. 877-504-0233	
	Sales	websales@horizonhobby.com 800-338-4639	
	Service/Parts/Sales: Horizon Hobby Limited	sales@horizonhobby.co.uk +44 (0) 1279 641 097	
Germany	Horizon Technischer Service	service@horizonhobby.de	Christian-Junge-Straße 1 25337 Elmshorn, Germany
	Sales: Horizon Hobby GmbH	+49 (0) 4121 2655 100	
France	Service/Parts/Sales: Horizon Hobby SAS	infofrance@horizonhobby.com	11 Rue Georges Charpak 77127 Lieusaint, France
		+33 (0) 1 60 18 34 90	

CE EU Compliance Statement: Horizon Hobby, LLC hereby declares that this product is in compliance with the essential requirements and other relevant provisions of the EMC Directive.

A copy of the EU Declaration of Conformity is available online at: <http://www.horizonhobby.com/content/support-render-compliance>.

Instructions for disposal of WEEE by users in the European Union

 This product must not be disposed of with other waste. Instead, it is the user's responsibility to dispose of their waste equipment by handing it over to a designated collections point for the recycling of waste electrical and electronic equipment. The separate collection and recycling of your waste equipment at the time of disposal will help to conserve natural resources and ensure that it is recycled in a manner that protects human health and the environment. For more information about where you can drop off your waste equipment for recycling, please contact your local city office, your household waste disposal service or where you purchased the product.



E328

