

REMARQUE:

La totalité des instructions, garanties et autres documents est sujette à modification à la seule discrétion d'Horizon Hobby, LLC. Pour obtenir la documentation à jour, rendez-vous sur le site www.horizonhobby.com et cliquez sur l'onglet de support de ce produit.

SIGNIFICATION DE CERTAINS TERMES SPÉCIFIQUES:

Les termes suivants sont utilisés dans l'ensemble du manuel pour indiquer différents niveaux de danger lors de l'utilisation de ce produit:

REMARQUE: procédures qui, si elles ne sont pas suivies correctement, peuvent entraîner des dégâts matériels ET potentiellement un risque faible de blessures.

ATTENTION: procédures qui, si elles ne sont pas suivies correctement, peuvent entraîner des dégâts matériels ET des blessures graves.

AVERTISSEMENT: procédures qui, si elles ne sont pas suivies correctement, peuvent entraîner des dégâts matériels et des blessures graves OU engendrer une probabilité élevée de blessure superficielle.

 **AVERTISSEMENT:** Lisez la TOTALITÉ du manuel d'utilisation afin de vous familiariser avec les caractéristiques du produit avant de le faire fonctionner. Une utilisation incorrecte du produit peut entraîner l'endommagement du produit lui-même, ainsi que des risques de dégâts matériels, voire de blessures graves.

Ceci est un produit de loisirs sophistiqué. Il doit être manipulé avec prudence et bon sens et requiert des aptitudes de base en mécanique. Toute utilisation de ce produit ne respectant pas les principes de sécurité et de responsabilité peut entraîner des dégâts matériels, endommager le produit et provoquer des blessures. Ce produit n'est pas destiné à être utilisé par des enfants sans la surveillance directe d'un adulte. N'essayez pas de démonter le produit, de l'utiliser avec des composants incompatibles ou d'en améliorer les performances sans l'accord d'Horizon Hobby, LLC. Ce manuel comporte des instructions relatives à la sécurité, au fonctionnement et à l'entretien. Il est capital de lire et de respecter toutes les instructions et tous les avertissements du manuel avant l'assemblage, le réglage ou l'utilisation afin de manipuler correctement l'appareil et d'éviter tout dégât matériel ainsi que toute blessure grave.

 **ATTENTION AUX CONTREFAÇONS:** Nous vous remercions d'avoir acheté un véritable produit Spektrum. Toujours acheter chez un revendeur officiel Horizon hobby pour être sûr d'avoir des produits authentiques. Horizon Hobby décline toute garantie et responsabilité concernant les produits de contrefaçon ou les produits se disant compatibles DSM ou Spektrum.

REMARQUE : Ce produit est uniquement réservé à une utilisation avec des modèles réduits radiocommandés de loisir. Horizon Hobby se dégage de toute responsabilité et garantie si le produit est utilisé d'autre manière que celle citée précédemment.

14 ans et plus. Ceci n'est pas un jouet.

ENREGISTREMENT DE GARANTIE

Visitez le site www.spektrumrc.com/registration pour enregistrer votre produit.

PRECAUTIONS RELATIVES A LA SECURITE

- Toujours contrôler que toutes les batteries sont correctement chargées avant d'utiliser le véhicule.
- Toujours contrôler les servos et leurs connexions avant chaque utilisation.
- Ne jamais piloter votre modèle à proximité de spectateurs, sur un parking ou n'importe quel autre lieu où vous pouvez causer des blessures corporelles ou des dégâts matériels.
- Ne jamais utiliser votre modèle sous une averse. Une mauvaise visibilité peut entraîner une perte de l'orientation et une perte de contrôle de votre véhicule.
- Ne jamais pointer l'extrémité de l'antenne directement vers le modèle. Les ondes émises par l'extrémité de l'antenne sont très faibles.
- Si, en cours d'utilisation de votre modèle, vous constatez, à quelque moment que ce soit, un comportement erratique ou anormal, cessez immédiatement de l'utiliser jusqu'à trouver la cause du problème et y remédier.

Construite sur le succès de la DX3S, la Spektrum DX4S et son protocole DSMR vous en offre encore plus, elle possède des mixages de direction pré-programmés, la possibilité d'assigner tous les interrupteurs et un écran LCD rétro-éclairé. La technologie exclusive Spektrum 2.4GHz DSMR à saut de fréquence procure aux véhicules terrestres et aux bateaux une portée et une réponse élevée, surtout dans les environnements où de nombreux émetteurs en 2.4GHz sont utilisés simultanément. Les émetteurs Spektrum DSMR sont également compatibles avec les récepteurs DSM2.

TABLE DES MATIÈRES

Enregistrement de Garantie	43	Failsafe	51
Identification des commandes et des interrupteurs ...	45	Affectation	51
Insertion des Piles.....	45	Sub-Trim.....	51
Insertion de la batterie Li-Po optionnelle.....	46	Minuterie	52
Changement du Grip en Caoutchouc	46	Interrupteur	52
Mise à Jour du Logiciel.....	46	Mixage.....	53
ModelMatch.....	46	Mixage moteur sur pont (MSP)	54
Écrans d'avertissement	47	Mixage Programmable	55
Alarme de faible niveau de pile	47	Vitesse des Servos.....	55
Alarme d'inactivité	47	ABS	55
Écran Principal.....	47	AVC Contrôle actif de stabilisation	56
Guide de Programmation	47	Pas des Trims (Pas Trim)	56
Réglage Individuel des Courses des Commandes.....	47	Compensation des Gaz (Throttle Punch)	57
Liste	48	Remise à Zéro du Modèle Courant.....	57
Sélection du Modèle.....	48	Moniteur	57
Copie	48	Système.....	58
Inversion.....	49	Guide de Dépannage	59
Course	49	Garantie et Réparations	60
Exponentiels	49	Coordonnées de Garantie et réparations	61
Compatibilité du Récepteur.....	50	Informations de Conformité pour l'Union Européenne	62
Installation sur Véhicule Électrique	51	Déclaration de Conformité	62
Installation Typique pour Modèle Thermique.....	51		

IDENTIFICATION DES COMMANDES ET DES INTERRUPTEURS

Fonctions	Fonctions
(A) Interrupteur A	(I) Grip en caoutchouc
(B) Interrupteur B	(J) Interrupteur d'alimentation
(C) Interrupteur C	(K) DEL d'alimentation
(D) Interrupteur D	(L) Couverture des piles
(E) Interrupteur E	(M) Gâchette des gaz
(F) Interrupteur F	(N) Volant de direction
(G) Molette de sélection	(O) Antenne
(H) Lecteur de carte SD (Sous le grip en caoutchouc)	(P) Ecran LCD

Appuyez sur l'interrupteur d'alimentation (J) pour allumer l'émetteur. La DEL d'alimentation (K) s'allume, le logo Spektrum apparaît à l'écran, puis l'écran principal s'affiche sur l'écran LCD (P).

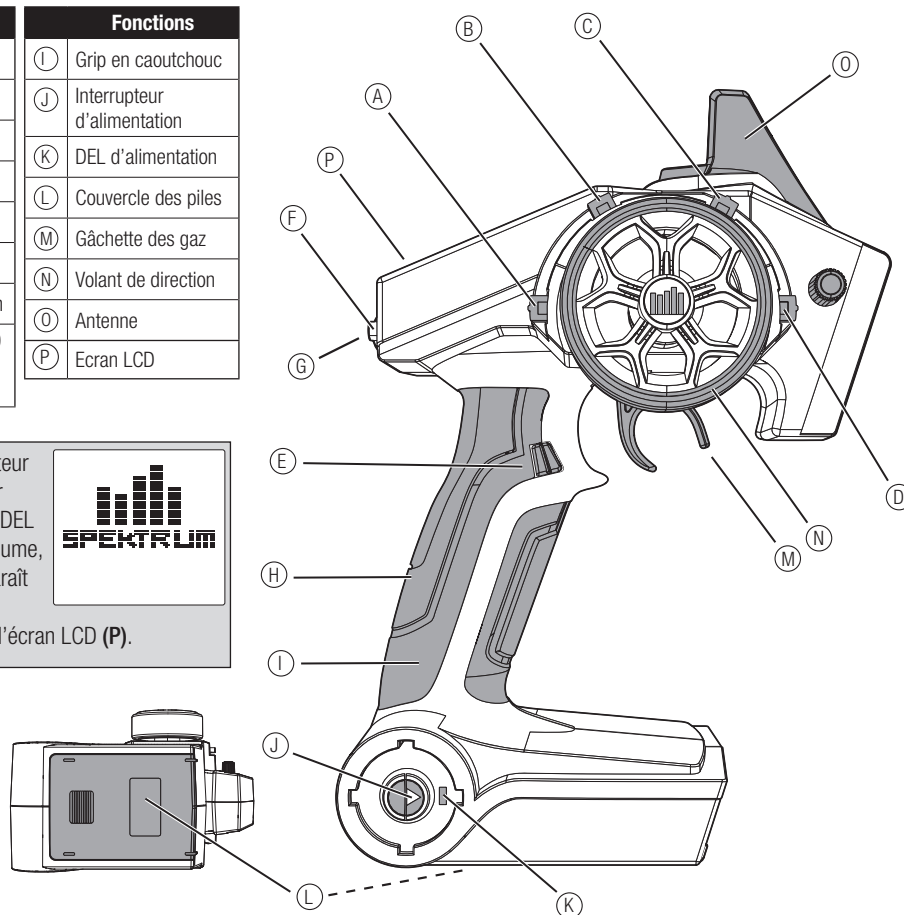

INSERTION DES PILES

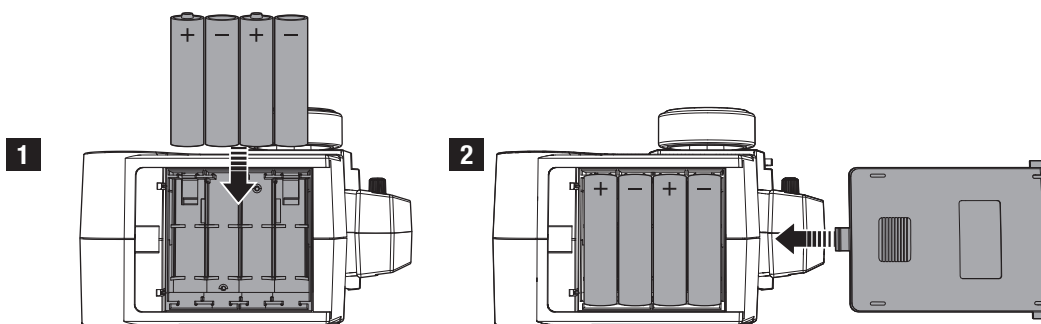

ATTENTION : Ne retirez JAMAIS les piles de l'émetteur quand le véhicule est en fonctionnement, il pourrait se produire une perte de contrôle entraînant des dégâts matériels ou des blessures corporelles.



ATTENTION : Si vous utilisez des batteries rechargeables ne rechargez que celles-ci. Si vous tentez de charger des piles non-rechargeables, vous vous exposez à un risque d'explosion entraînant des blessures corporelles et des dégâts matériels.

Insertion de la batterie Li-Po optionnelle

IMPORTANT: Mettre le type de batterie TX sur LiPo dans le menu Système/alerte pour s'assurer que la tension d'alerte de la batterie est appropriée à la batterie. Consultez la section Système pour des informations complémentaires.

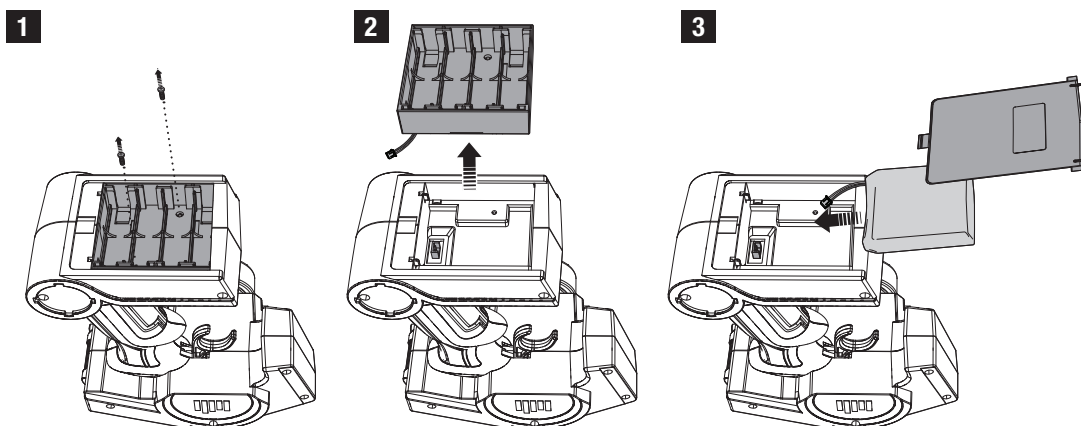

Changement du Grip en Caoutchouc

Cet émetteur est livré avec 3 grips de tailles différentes et le grip de taille moyenne est installé par défaut. Une lettre placée à l'intérieur du grip indique sa taille : L pour Large (grande taille), M pour Medium (taille moyenne) et S pour Small (petite taille).

Pour changer de grip:

1. Soulevez le bord de celui-ci et tirez dans la direction opposée au manche.
2. Alignez les languettes du nouveau grip avec les fentes de la poignée.
3. Pressez le grip contre la poignée.

Mise à Jour du Logiciel

Le DX4S est équipée d'un lecteur de carte SD qui permet la mise à jour du logiciel quand une nouvelle version est disponible.

Enregistrez votre émetteur sur : community.spektrumrc.com pour être tenu informé des dernières mises à jour.

Pour installer les mises à jour dans votre DX4S :

1. Enlevez le grip en caoutchouc à l'arrière du manche de l'émetteur.
2. Téléchargez la dernière version du logiciel à partir de : community.spektrumrc.com sur la carte SD. Le numéro de série peut être trouvé en allant dans le menu Version.
3. Insérez la carte SD dans le lecteur de la DX4S.
4. Mettez l'émetteur sous tension. Le logo Spektrum ainsi qu'une barre de progression vont s'afficher à l'écran. L'installation est terminée quand l'écran principal s'affiche.
5. Retirez la carte SD du lecteur.
6. Remplacez le grip en caoutchouc sur la poignée.

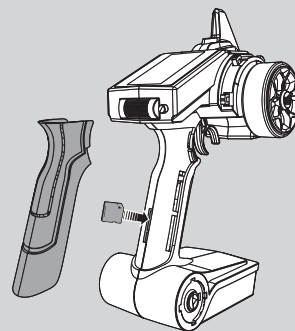
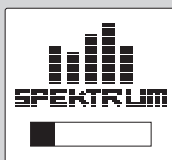

ModelMatch

Le DX4S intègre la technologie ModelMatch qui empêche de faire fonctionner un véhicule en utilisant une mémoire modèle incorrecte. Si vous sélectionnez une mémoire modèle incorrecte, le récepteur ne répondra pas à l'émetteur.

ÉCRANS D'AVERTISSEMENT

Alarme de faible niveau de pile

Une alarme retentit et un écran d'avertissement apparaît lorsque le niveau de charge des piles de l'émetteur descend au-dessous d'un seuil défini. Cette alarme avertit l'utilisateur d'arrêter l'utilisation au plus vite, d'éteindre l'émetteur et de changer les piles. Appuyez sur la molette pour arrêter l'alarme et afficher l'*écran Principal*. Définissez le seuil de faible niveau de charge des piles par le biais de l'*écran System (Système)*.

ATTENTION: Si vous choisissez d'utiliser la batterie Li-Po optionnelle, ne laissez jamais sa tension descendre sous 6.4V

- A** Titre de l'avertissement
- B** Tension des piles sous le seuil défini
- C** Flèche animée pointant sur la molette située sous l'écran
- D** Image de la molette située sous l'écran

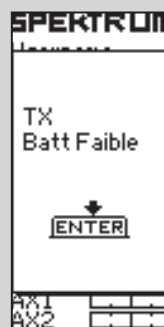

Alarme inactivité

Alarme d'inactivité

Une alarme retentit et un écran d'avertissement apparaît lorsque l'émetteur a été laissé allumé (approximativement 10 minutes) sans qu'aucun mouvement de commande n'ait été effectué. Le déplacement d'une commande arrêtera l'alarme. Cette alarme rappelle à l'utilisateur d'éteindre l'émetteur pour économiser les piles.

ÉCRAN PRINCIPAL

L'écran principal affiche les informations relatives au modèle actif, ainsi que le chronomètre (si activé).

Pour retourner à n'importe quel moment à l'écran principal, pressez et maintenez la roulette durant 3 secondes.

- A** Nom de l'utilisateur
- B** Mémoire modèle active
- C** Nom de la mémoire modèle
- D** Chronomètre (Si activé)
- E** Tension des piles de l'émetteur
- F** Débattement de la direction en %
- G** Débattement du frein en %
- H** Position du trim de la direction
- I** Position du trim des gas
- J** Position du trim de la voie Aux 1
- K** Position du trim de la voie Aux 2

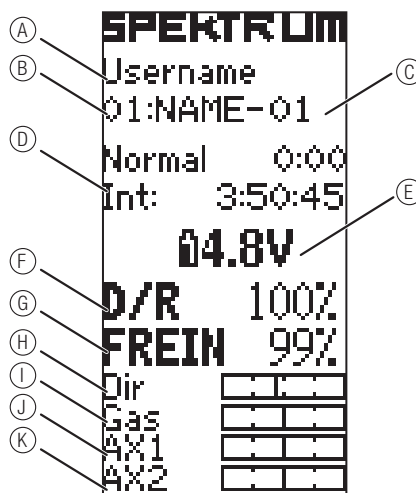

GUIDE DE PROGRAMMATION

Utilisation de la molette et de l'écran LCD

Pressez la molette pour entrer dans une fonction surlignée.

Faites tourner la molette pour surligner la fonction, ou modifier la valeur du paramètre sélectionné.

Pressez et maintenez la molette durant 3 secondes à n'importe quel écran pour revenir à l'écran principal ou à l'écran Liste.

Pour effectuer la programmation, toujours commencer par presser la molette, puis faire tourner, puis presser et ainsi de suite.

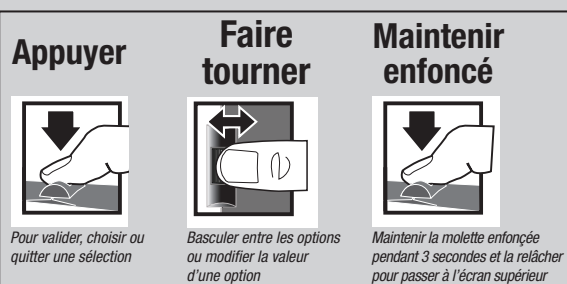

Réglage Individuel des Courses des Commandes

Dans certaines conditions, vous aurez peut être la nécessité d'avoir une course différente dans chaque direction; par exemple, si vous souhaitez avoir une course supérieure vers la gauche par rapport à la droite, suivez les étapes suivantes:

1. Surlignez la valeur que vous souhaitez modifier et pressez la molette.

2. Quand les deux directions sont sélectionnées simultanément, déplacez la commande (Le volant ou la gâchette) dans la direction que vous souhaitez modifier. La boîte de sélection se déplace dans la direction désirée. Vous n'avez pas à maintenir la commande, la direction reste mémorisée.
3. Pour modifier la direction opposée, déplacez simplement la commande dans cette direction.
4. Pressez la molette pour enregistrer les réglages.

LISTE

L'écran Liste répertorie les autres écrans permettant d'effectuer la programmation de l'émetteur.

- Une case foncée (A) contenant un symbole ou du texte clair représente la sélection surlignée.
- Le nom de l'écran actif (B) est affiché en haut de l'écran.
- En sélectionnant cette flèche (C) vous retournerez à l'écran précédant, par exemple à l'écran Principal ou à l'écran Liste.
- La petite barre (D) affiche la position relative d'un nom d'écran surligné dans la liste.

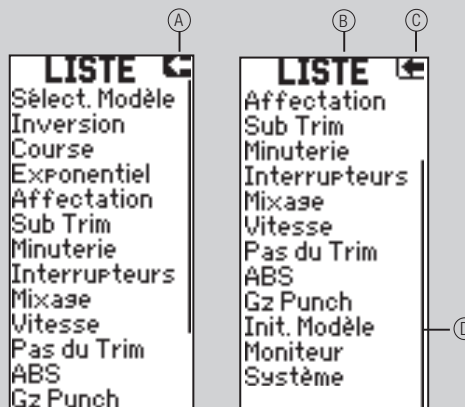

Sélection du Modèle

Utilisez le menu Choix Modèle pour changer de mémoire modèle, la nommer ou la copier. La DX4S possède 30 mémoires modèle.



ATTENTION: NE JAMAIS changer de mémoire modèle durant l'utilisation du véhicule. Le changement de mémoire modèle interrompt le signal entre l'émetteur et le récepteur pouvant entraîner une perte de contrôle du véhicule causant des dégâts matériels et des blessures corporelles.

Nom du Modèle

Cette fonction vous permet de nommer la mémoire modèle sélectionnée en utilisant jusqu'à 8 caractères.

1. Utilisez la molette pour sélectionner un nom de modèle dans la liste.
2. Sélectionnez le caractère que vous souhaitez changer. La liste des caractères apparaît.
3. Sélectionnez le caractère que vous souhaitez utiliser.
4. Une fois que vous aurez terminé de nommer la mémoire modèle, sélectionnez la flèche pour enregistrer et retourner à la liste.

Copie

La fonction Copie permet de partager les réglages de la mémoire de modèle active avec un espace de mémoire de modèle sélectionné. Cela s'avère utile pour enregistrer la configuration propre à un modèle afin d'ajuster la programmation en fonction des conditions de piste ou des réglages d'un modèle.

En choisissant NON vous retournez à l'écran Liste. En choisissant OUI vous enregistrez les paramètres du modèle actif dans la mémoire modèle sélectionnée.

- A** Numéro de la mémoire modèle active ou mémoire modèle source
B Numéro de la mémoire modèle de destination

IMPORTANT: Quand vous utilisez la fonction Copie, les informations du modèle sont écrasées de façon permanente par les paramètres du modèle actif.

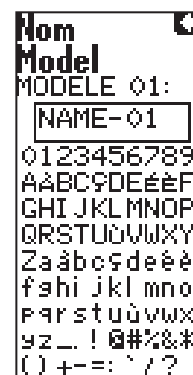
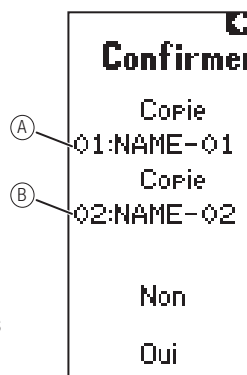
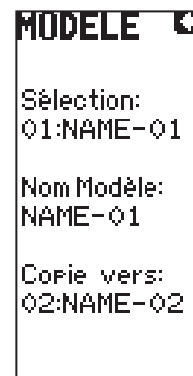

Inversion

Cette fonction, aussi nommée inversion de servo, fixe la direction de la voie en fonction de l'entrée. Utilisez ce menu, si par exemple les roues braquent vers la gauche alors que vous tournez le volant vers la droite. Cette fonction est disponible sur toutes les voies et est la première fonction à paramétrer lors de la programmation.

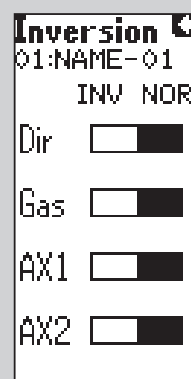

Course

La fonction Course prend en charge le réglage précis des fins de course dans chaque direction pour toutes les voies. Les courses peuvent prendre une valeur allant de 0% à 150% (100% valeur par défaut).

REMARQUE: Toujours contrôler que les tringleries ou les biellettes ne bloquent pas quand vous êtes en fin de course. Des valeurs de course trop importantes causeront des blocages pouvant endommager le véhicule.

Voie	Haut	Bas
Direction	G (gauche)	D (droite)
GAZ	F (freinage)	Av (vers l'avant)
Aux 1	H (haut)	B (bas)
Aux 2	H (haut)	B (bas)

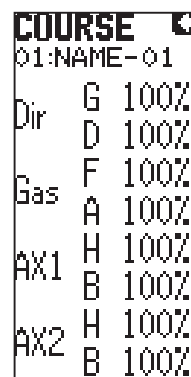

Exponentiels

La fonction Expo (Exponentiel) influe sur le taux de réponse de la direction, des gaz et/ou du freinage. Une valeur Expo de direction positive, par exemple, réduit la sensibilité de la direction aux alentours du neutre, ce qui facilite le pilotage à grande vitesse dans les lignes droites tout en permettant des virages de rayon maximal. Si, avec une valeur Expo positive, la sensibilité est réduite aux alentours du neutre, ce réglage a également pour effet d'augmenter la sensibilité en fin de course.

*Tableau de référence des options disponibles pour chaque voie :

Voie	Haut	Bas
Direction	G (gauche)	D (droite)
GAZ	F (freinage)	Av (vers l'avant)
Aux 1	H (haut)	B (bas)
Aux 2	H (haut)	B (bas)

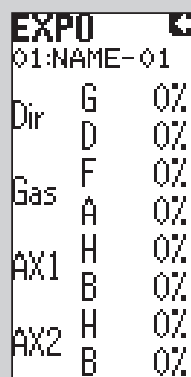

- A** Voies: Direction, gaz, Aux1 et Aux2
- B** Orientation
- C** Valeur réglable (de -100 % à +100 % (0 correspond au paramètre d'usine ou à la désactivation))

(A) (B) (C)

IMPORTANT: Des valeurs positives et négatives d'Expo sont disponibles. Une valeur positive diminue la sensibilité autour du neutre (Utilisé dans la majorité des cas), tandis qu'une valeur négative augmente la sensibilité autour du neutre (très rarement utilisé).

COMPATIBILITÉ DU RÉCEPTEUR

L'émetteur DX4S est compatible avec tous les récepteurs DSMR et DSM2 pour véhicules terrestres et navigants. Le Spektrum Récepteur SRS4210 DSMR est compatible avec tous les émetteurs Spektrum DSMR, mais est également compatible avec les émetteurs DSM2. Le SR410 DSMR est uniquement compatible avec les émetteurs DSMR.

AVC – Contrôle actif du véhicule

La technologie AVC est la toute dernière innovation de la gamme Spektrum de chez Horizon Hobby. Ce système de stabilisation Spektrum apporte une toute nouvelle expérience dans pilotage RC. La technologie AVC utilise des capteurs pour agir sur la sortie de la voie des gaz et de la direction, pour plus de stabilité.

REMARQUE: Vous devez utiliser des servos digitaux avec le récepteur SRS4210. L'utilisation de servos analogiques diminuera les performances du système et risque de provoquer la surchauffe des servos.

SR410 installation du récepteur

Installez le récepteur sur votre véhicule en utilisant de la mousse adhésive double-face. La mousse adhésive double-face maintient le récepteur en place et le protège des vibrations. Positionnez l'antenne verticalement à l'extérieur du véhicule dans un tube d'antenne. Le SR410 possède une antenne de type coaxial. Les derniers 31 mm en partant de l'extrémité sont la partie qui reçoit le signal venant de l'émetteur.

Branchements et installation du SRS4210 récepteur

Vous devez installer le récepteur dans le véhicule avant de l'affecter à l'émetteur. Le récepteur peut être installé à plat avec l'étiquette sur le dessus ou sur la tranche. Le système AVC détecte automatiquement l'orientation du récepteur lors de l'affectation. Le récepteur doit être placé totalement à plat l'étiquette vers le haut ou totalement à la perpendiculaire quand il est installé sur sa tranche. Si le récepteur est légèrement incliné, le fonctionnement de l'AVC sera altéré. Si vous modifiez l'orientation du récepteur après l'affectation, vous devrez le réaffecter de nouveau pour le bon fonctionnement de l'AVC. Installez le récepteur dans votre véhicule en utilisant la mousse adhésive double-face incluse. La mousse adhésive maintiendra le récepteur en place tout en l'isolant des vibrations.

IMPORTANT: Ne fixez pas le récepteur SRS4210 à l'aide de bande auto-agrippante. Les performances du système AVC seraient dégradées.

L'antenne doit être guidée verticalement à l'aide d'un tube d'antenne. Plus l'antenne sera élevée, meilleure sera la réception.

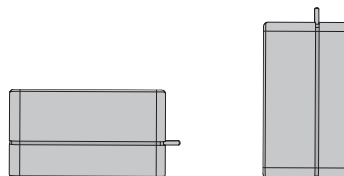

REMARQUE: Ne pas couper ou plier l'antenne sous peine de l'endommager.

Voies auxiliaires

Les voies auxiliaires peuvent servir à commander un servo additionnel, ou d'alimentation pour une puce de comptage. Si l'AVC est activé, seules la voie des gaz et de la direction seront opérationnelles, la voie Aux ne pourra servir qu'à alimenter une puce de comptage ou des éclairages.

Si l'AVC est désactivé (Voir la section DESACTIVATION DE LA FONCTION DE STABILISATION pour désactiver l'AVC), les voies auxiliaires pourront commander des servos.

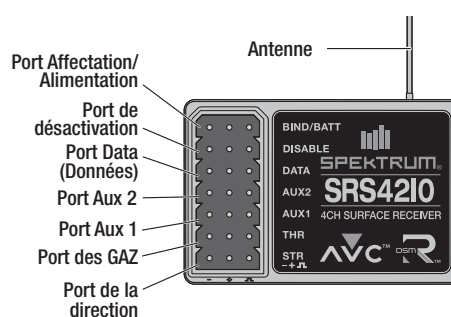
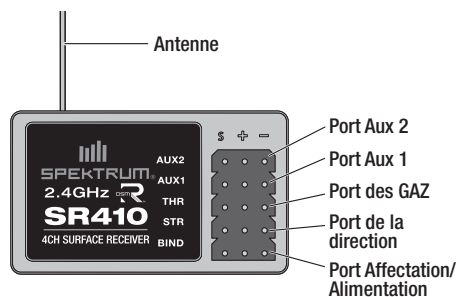

Installation du récepteur avec ESC

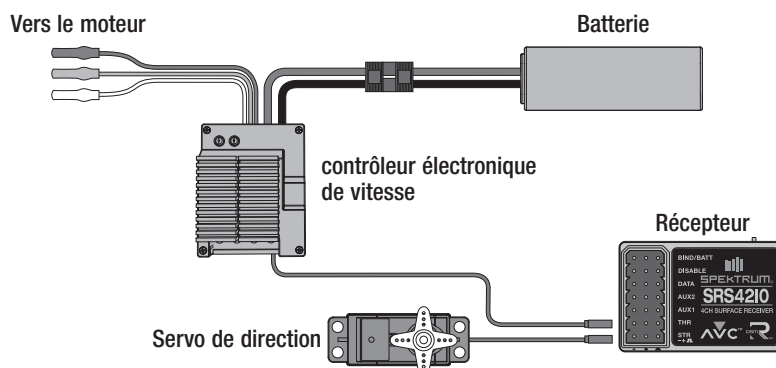

Installation du récepteur avec pack batterie

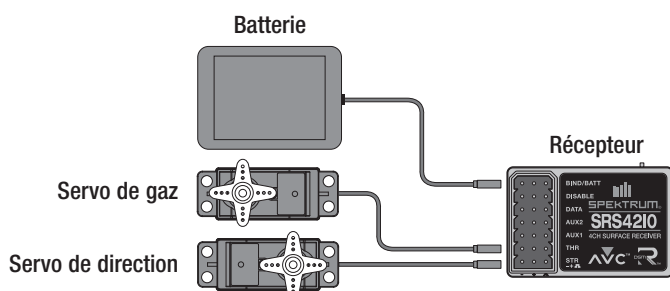

IMPORTANT: Si vous agissez sur le trim des gaz ou de la direction à l'émetteur, le récepteur devra être mis hors tension puis réactivé pour enregistrer les nouvelles position des trims. Autrement l'AVC ne fonctionnera pas correctement.

Failsafe (Les positions de sécurité intégrée)

Les positions de sécurité intégrée (failsafe) sont également réglées lors de l'affectation. Dans l'hypothèse peu probable d'une perte de la liaison radio en cours d'utilisation, le récepteur ramène le servo des gaz à sa position préprogrammée de failsafe (freinage maximal normalement) et les sorties des autres voies sont désactivées. Si le récepteur est mis sous tension avant l'émetteur, il bascule en mode failsafe et place le servo des gaz dans la position de failsafe pré-réglées. Une fois que l'émetteur est sous tension, les commandes reprennent leur fonctionnement normal.

IMPORTANT: le failsafe s'active uniquement en cas de perte du signal de l'émetteur. Le failsafe n'est PAS activé si la charge de la batterie du récepteur est faible ou en cas de perte de puissance du récepteur.

L'écran Bind (Affectation) indique le modèle actif et permet l'affectation de la mémoire de modèle active à un récepteur.



Bind (Affectation)

Bind est le processus consistant à renseigner le récepteur sur le code spécifique de l'émetteur, appelé identificateur unique global (GUID, Globally Unique Identifier), et à mémoriser les valeurs de sécurité intégrée. Lorsqu'un récepteur est affecté à un émetteur/une mémoire de modèle, il répond uniquement à cet émetteur/cette mémoire de modèle spécifique (voir ModelMatch pour plus d'informations).

Affectation du SR410 récepteur à l'émetteur

1. Insérez la prise d'affectation dans le port BIND du récepteur.
2. Mettez le récepteur sous tension et patientez jusqu'au clignotement de la DEL du récepteur.
3. Mettez l'émetteur sous tension.
4. Sélectionnez la mémoire modèle avec laquelle vous souhaitez effectuer l'affectation.
5. Sélectionnez Affectation (Bind) dans le menu Liste.
6. Placez la gâchette des gaz dans la position désirée pour le failsafe.

IMPORTANT: La gâchette des gaz doit rester dans la position de failsafe jusqu'à la fin de l'affectation.

7. Surlignez Bind (Affectation) et pressez la molette. La DEL orange située au sommet de l'émetteur va se mettre à clignoter.
8. Une fois que le processus d'affectation est terminé, les DELs orange du récepteur et de l'émetteur cessent de clignoter et s'éclairent fixement.

REMARQUE: Toujours retirer la prise d'affectation du récepteur quand l'affectation est terminée. En cas d'oubli, le récepteur entrera de nouveau en mode affectation lors de la mise sous tension suivante.

Affectation et calibration du SRS4210 récepteur

Vous devrez recalibrer le récepteur à chaque affectation.

IMPORTANT: Veuillez parfaitement suivre l'ordre des étapes de la séquence suivante afin d'assurer le fonctionnement optimal de l'AVC.

1. Insérez la prise d'affectation dans le port BIND du récepteur.
2. Mettez le récepteur sous tension. La DEL orange clignote indiquant que le récepteur est en mode affectation.
3. A l'émetteur mettez les trims ST TRIM et TH TRIM au neutre.
4. Placez votre émetteur en mode Affectation.
5. La DEL orange s'éclaire fixement une fois le processus d'affectation terminé.
6. Pressez la gâchette en position plein gaz.
7. Poussez la gâchette en position frein maxi, puis relâchez la gâchette pour la replacer au neutre.
8. Tournez le volant complètement vers la droite.
9. Tournez le volant complètement vers la gauche, puis relâchez-le pour le remettre au neutre. La DEL orange va clignoter une fois.
10. Retirez la prise d'affectation du récepteur une fois que l'affectation et la calibration sont effectuées.
11. Mettez l'émetteur hors tension.

IMPORTANT: Vous devez réaffecter votre récepteur si vous :

- Avez inversé la direction du servo après l'affectation
- Avez modifié la valeur de la course après l'affectation
- Souhaitez utiliser le récepteur sur une mémoire modèle différente

Si vous modifiez la direction ou la course d'un servo après l'affectation, l'AVC ne fonctionnera pas correctement.

Désactivation de la fonction de stabilisation

Si vous participez à une course officielle, vous devrez probablement désactiver le système AVC. Pour désactiver l'AVC, insérez une deuxième prise d'affectation dans le port DISABLE (Désactivation), puis effectuez l'affectation.

IMPORTANT: Vous devez re-calibrer le récepteur à chaque affectation. Pour activer l'AVC, consultez la section AFFECTATION ET CALIBRATION DU RECEPTEUR.

Sub-Trim

Cette fonction permet d'effectuer électroniquement de petites corrections de la position au neutre du bras de servo. Le sub-trim est disponible sur toutes les voies.



ATTENTION: utilisez uniquement de faibles valeurs de sub-trim afin de ne pas dépasser la course maximale des servos. Si vous remarquez qu'un servo nécessite une grande correction au sub-trim, remettez le trim à zéro et réglez mécaniquement la position du bras du servo.

*Tableau de référence pour les options disponibles pour chaque voie:

Voie	Haut	Bas
Direction	G (gauche)	D (droite)
GAZ	F (freinage)	Av (vers l'avant)
Aux 1	H (haut)	B (bas)
Aux 2	H (haut)	B (bas)

SUB TRIM ←	
01:NAME-01	
Dir	0
Gas	0
AX1	0
AX2	0

Minuterie

Cette fonction prend en charge le minutage normal et le minutage à rebours.

Minutage à rebours (par défaut)

Vous permet d'effectuer un compte à rebours d'une durée pouvant aller jusqu'à 21 minutes, réglable par incréments de 10 secondes. Généralement la valeur de compte à rebours programmée correspond à la durée d'une manche de course ou à l'autonomie du véhicule. Le compte à rebours peut être remis à zéro en sélectionnant Init Timer ou en maintenant durant 3 secondes l'interrupteur assigné à l'activation de la minuterie.

Minutage normal

Cette fonction s'utilise comme un chronomètre et est très pratique pour déterminer l'autonomie donnée par un plein de réservoir ou d'une charge d'une batterie.

Utilisation de la minuterie

1. Assignez cette fonction à un interrupteur dans le menu Inter.
2. Actionnez l'interrupteur pour démarrer ou arrêter la minuterie.
3. Pour réinitialiser la minuterie, maintenez l'interrupteur enfoncé durant 3 secondes.

```
Minuterie
01:NOM -01
Int: 0:00:20
Init Int
Type: Inact.
```

Interrupteur (Switch)

Ce menu vous permet d'assigner n'importe lequel des 7 interrupteurs aux fonctions suivantes. Les interrupteurs ayant un +/- à côté de leur nom peuvent être assignés à différentes directions. Par exemple, Dr trim+ , un clic droit de l'interrupteur équivaut à un pas de trim de direction vers la droite. Dr trim- un clic droit de l'interrupteur équivaut à un pas de trim de direction vers la gauche.

Aux1 et Aux2 ne peuvent être assignés qu'à une seule fonction à la fois. Par exemple, si Aux1 est assigné à Mix 4WS, il ne sera pas dans les options de l'écran Inter.

Interrupteur A,B,C,D et E

Inact. – Interrupteur OFF
AX1 Lin – Voie 3 linéaire
AX1 2P – Voie 3 2 positions
AX1 3P – Voie 3 3 positions
AX1 MT – Voie 3 momentanée
AX2 Lin – Voie 4 linéaire
AX2 2P – Voie 4 2 positions
AX2 3P – Voie 4 3 positions
AX2 MT – Voie 4 momentanée
Dr Trim+ – Trim de direction
Dr Trim- – Trim de direction
Gz Trim+ – Trim des gaz
Gz Trim- – Trim des gaz
AX1 Trim+ – Trim de la voie 3

AX1 Trim- – Trim de la voie 3
AX2 Trim+ – Trim de la voie 4
AX2 Trim- – Trim de la voie 4
Frein+ – Trim du frein
Frein- – Trim du frein
Dr Taux+ – Débattement de direction
Dr Taux- – Débattement de direction
ROSS – Démarrage à distance
Minuterie – Normal ou à rebours
Mix 4WS – 4 roues directrices
Mix Frein – Mixage frein
Mix A – Mixage fonction A
Mix B – Mixage fonction B
Mix A Taux – Taux de mixage A
Mix B Taux – Taux de mixage B

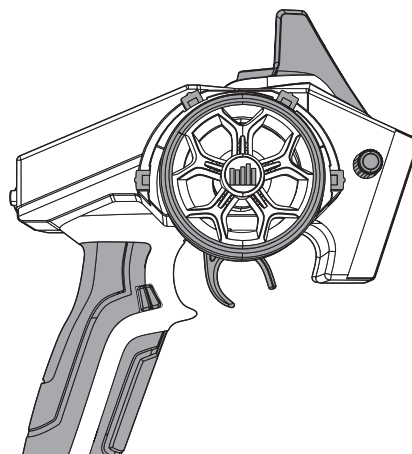

```
Switch
01:NAME-01
A:AX2 2P
B:TH Trim+
C:ST Trim+
D:AX1 3P
E:Timer
F:ROSS
Dial:ST Rate+
```

Interrupteur F Potentiomètre

Inactivé	AX1 Lin	Frein+
AX1 2P	AX2 Lin	Frein-
AX1 MT	DR Trim+	Dr Taux+
AX2 2P	DR Trim-	Dr Taux-
AX2 MT	GZ Trim+	
ROSS	GZ Trim-	
Minuterie	AX1 Trim+	
Mix 4WS	AX1 Trim-	
Mix A	AX2 Trim+	
Mix B	AX2 Trim-	

Mixage

La DX4S propose un mixage de direction (Mix Dir), un mixage de frein (Mix Frein) ainsi que deux mixages programmables (Mix A et Mix B).

Mix Dir (Mixage de direction)

Utilisez ce mixage avec les véhicules équipés de 4 roues directrices (4WS) ou équipés de deux servos de direction (Double Dir).

REMARQUE: Toujours effectuer une vérification des commandes du véhicule les roues hors du sol, avant de le piloter.

Options de mixage

1. Sélectionnez AX1 ou AX2 en voie esclave. Aux1 et Aux2 ne peuvent être assignés qu'à un seul mixage à la fois. Si Aux1 ou Aux2 est assigné à un autre mixage, il ne sera pas disponible comme voie esclave dans les options.
2. Réglage de la valeur A. La valeur affichée est le pourcentage d'entrée de la voie esclave par rapport à l'entrée de la voie maître.

Par exemple, 100% signifie que le mouvement de la voie esclave est égal au mouvement de la voie maître. Si vous réglez la valeur sur 50%, la voie esclave effectuera un mouvement égal à la moitié du mouvement de la voie maître. Une valeur négative entraînera un mouvement en direction inverse.

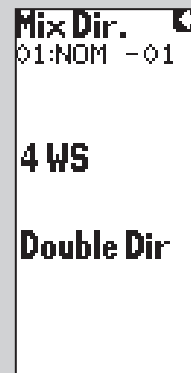

Mixage 4 roues directrices

Options de mixage:

- 4 roues directrices
- Roues avant directrices
- Roues en crabe
- Roues arrières directrices

1. Allez dans le menu Mixage, puis sélectionnez Mix Dir.
2. Sélectionnez 4 WS.
3. Sélectionnez Inact, puis faites défiler la mixage 4WS vers AUX 1 ou AUX 2.
4. Pour désactiver une option de mixage, allez sur l'option de direction et sélectionnez Inact. Quand une option de direction est désactivée, l'interrupteur ignore cette option. Toutes les options de direction sont activées par défaut.

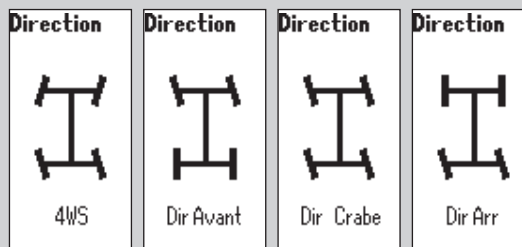

5. Réglage du débattement de direction pour les 4 roues directrices (4WS et crabe)

Les valeurs affichées à l'écran 4WS correspondent au débattement de direction du train arrière.

Par exemple "100/100" signifie que le débattement de la direction du train arrière est à 100% de la valeur du débattement du train avant. "50/50" signifie que le débattement de la direction du train arrière est à 50% de la valeur du débattement du train avant dans les deux directions (gauche et droite).

6. Activation/désactivation du trim (4WS uniquement)

Quand le trim est activé, le trim de direction agit sur la direction du train avant et du train arrière. Si le trim est désactivé, il agira que sur la direction du train avant.

7. **Interrupteur** : Assignez l'option 4WS à un interrupteur. A chaque fois que vous agirez sur l'interrupteur, l'option 4WS apparaîtra à l'écran principal.

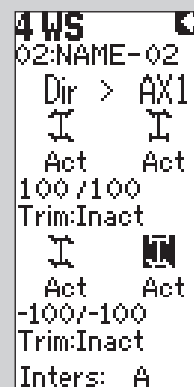

Double Dir (double servo de direction)

Trim: Act (par défaut) ou Inactivé. Nous vous recommandons d'activer le trim de façon que le trim règle simultanément le servo de direction gauche et le droit. Si vous devez effectuer de petits réglages aux servos de façon individuelle, vous pouvez le faire dans le menu Sub-Trim.

Inter: Vous devez assigner le Double Dir à un interrupteur, en activant une valeur B dans le mixage. L'assignation du Double Dir à un interrupteur est idéale quand vous souhaitez obtenir différentes valeurs de direction arrière pour des conditions différentes. Par exemple vous devez utiliser un débattement plus faible quand le véhicule se déplace rapidement. Quand le véhicule se déplace lentement, utilisez l'interrupteur pour sélectionner un débattement plus important pour augmenter la maniabilité du véhicule. Vous pouvez également régler une des valeurs sur 0% afin de désactiver le mixage.

Mix Frein (Brake Mix)

Utilisez ce mixage sur les véhicules de grande échelle qui ont des freins avant et arrière séparés commandés par des servos indépendants. Cette valeur de mixage permet de gérer la répartition entre les freins avant et arrière. L'assignation de Mix Frein à un interrupteur permet de régler la valeur à partir de n'importe quel écran.

- Sélectionnez AX1 ou AX2 comme voie esclave. Si Aux1 ou Aux2 est assigné à un autre mixage, il ne sera pas disponible comme voie esclave dans les options.
- Réglez la valeur de Mix Frein pour régler la répartition entre les freins avant et arrière. *Inter:* Vous pouvez assigner Mix Frein à un interrupteur. L'assignation de Mix Frein à un interrupteur permet de régler la répartition à partir de n'importe quel écran.

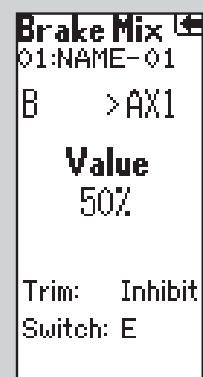

Mixage moteur sur pont (MSP)

Le mixage moteur sur pont est utilisé pour régler la répartition de la puissance entre les moteurs des crawlers ayant les moteurs directement placés sur les ponts.

Options de mixage:

- Propulsion
- Traction
- 4WD (4roues motrices)

- Sélectionnez MSP dans le menu Mix Gaz.
- Allez sur Inact. Pressez la roulette, faites la tourner pour activer le mixage. Pressez de nouveau la roulette pour régler le mixage.
- Pour désactiver une option**
Allez sur l'option de MSP et sélectionnez Inact. Quand une option de MSP est désactivée, l'interrupteur ignore cette option. Toutes les options de MSP sont activées par défaut.
- Réglage de la valeur de répartition des gaz (4WD uniquement)**
La valeur affichée à l'écran correspond au pourcentage du moteur arrière. Par exemple, une valeur de 70% signifie que le moteur arrière est à 70% de la puissance du moteur avant.

5. Réglage en mouvement

Vous pouvez assigner les interrupteurs suivants à des taux de répartition:

- A
- B
- C
- D
- E
- Dial (Rotatif)

Assignez le taux de répartition entre les moteurs à un interrupteur pour pouvoir changer la répartition quand le véhicule est en mouvement.

6. Assignation des options de mixage à un interrupteur

Assignez l'option MSP à un interrupteur. A chaque fois que vous agirez sur l'interrupteur, l'option MSP apparaîtra à l'écran principal.

Le pas de répartition:

Cette fonction agit sur la valeur modifiée à chaque pression sur l'interrupteur ou rotation du Dial mais n'a aucun effet sur la valeur totale du mixage.

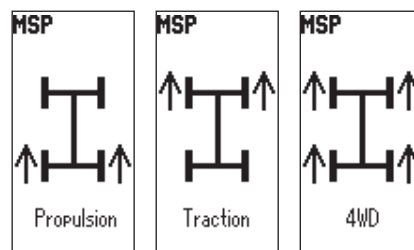

Ecran principal

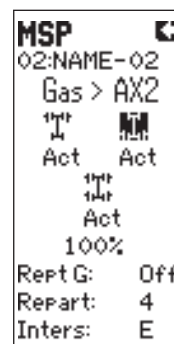

Ecran Mixage MSP

AVC Contrôle actif de stabilisation

Options:

- Gain de la direction
- Gain des gaz
- Priorité

1. Sélectionnez AVC dans la Liste des fonctions.
2. Placez son statut en ACT.

3. Réglez le gain de la direction et/ou la sensibilité du gain des gaz

La valeur par défaut est de 0% (Gains de la direction et des gaz désactivés). Quand la valeur augmente, les compensations du système AVC augmentent.

Réglez le gain de la direction jusqu'à l'obtention de la réponse souhaitée. Si les roues avant commencent à vibrer, cela signifie que le gain est trop important. Réduisez la valeur du gain jusqu'à l'arrêt des vibrations. Vous pouvez assigner les gains de la direction et des gaz au même interrupteur de façon à ajuster les 2 gains simultanément.

4. **Interrupteur:** Le fait d'assigner le gain de la direction et le gain des gaz à un interrupteur vous permet d'ajuster la sensibilité sans devoir passer par le menu AVC. Vous pouvez assigner les gains de la direction et des gaz au même interrupteur de façon à ajuster les 2 gains simultanément.

5. Réglage de la priorité de la direction

La valeur par défaut est de 0%, cela signifie que l'AVC est actif quand la direction est proche du neutre. Plus vous tournerez le volant, l'émetteur aura la priorité par rapport à l'AVC. En augmentant la valeur de la priorité, l'AVC sera moins actif lors des mouvements du volant. Par exemple, pour une priorité de 80%, le contrôle de l'AVC sera réduit de 80% lors du braquage à fond du volant vers la gauche ou la droite. En augmentant la priorité de la direction vous pourrez effectuer des virages plus serrés.

```

LISTE
Sélect. Modèle
Inversion
Course
Exponentiel
Affectation
Sub Trim
Minuterie
Interrupteurs
Mixage
Vitesse
Pas du Trim
AVC
ABS
  
```

Liste des fonctions

```

AVC
01:NAME-01
Etat: Act
Dir Gain: 0%
Inters: On
Gaz Gain: 0%
Inters: On
Priorite: 0%
Inters: On
  
```

Menu AVC

Quand le gain de la direction est activé, il pilote AUX 1

Quand le gain des gaz est activé, il pilote AUX 2

La priorité permet de régler le gain de la direction par rapport aux ordres donnés au volant

Mixage Programmable

Cette fonction vous permet d'assigner n'importe quelle voie en Maître ou Esclave, très pratique quand vous devez assigner une voie auxiliaire (AUX) en maître.

1. Allez sur Inact. Pressez la molette une fois et sélectionnez la voie Maître.
2. Sélectionnez la voie Esclave.
3. Réglez le pourcentage de la Valeur A.

Vous pouvez personnaliser les noms des Mix A et Mix B, rendant plus facile l'identification de la fonction. Les noms s'entrent de la même façon que le nom d'utilisateur.

Options de mixage

Trim: Inh or Act. Inact. ou Act . Quand le Trim est activé, les réglages de trim de la voie maître s'appliquent à la voie esclave.

Inter: Vous devez assigner un interrupteur au mixage, la Valeur B du mixage s'active.

Pour régler la Valeur B:

1. Assignez un interrupteur au mixage.
2. Pressez l'interrupteur en avant ou en arrière. A l'écran vous passerez de la Valeur A à la Valeur B.
3. Sélectionnez la Valeur B et faites tourner la molette pour modifier la valeur.
4. Pressez la molette pour enregistrer la sélection.

REMARQUE: Toujours effectuer une vérification de la réponse des mixage avant de faire rouler votre modèle. Soulevez les roues du sol afin que le véhicule ne se déplace pas durant le test.

IMPORTANT: Une valeur négative inverse la direction du mouvement de la voie secondaire par rapport à la voie primaire.

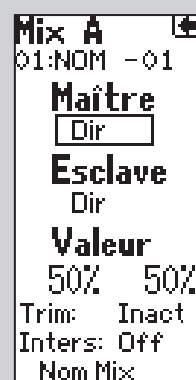

Vitesse des Servos

La fonction Vitesse des servo permet de modifier la vitesse d'un des quatre canaux — direction, gaz et aux de 100% (par défaut) à 1%. La vitesse maximale est 100% et fixée par les caractéristiques du servo lui-même.

- Sur l'écran Liste, surlignez la fonction Vitesse de servo à l'aide de la molette. Appuyez sur la molette pour accéder à la fonction Vitesse de servo. L'écran Vitesse de servo apparaît.
- Sélectionnez le canal voulu à l'aide de la molette puis appuyez sur la molette pour accéder à ce canal. Tournez la molette pour régler la vitesse du servo.

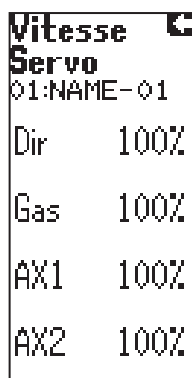

Pas du Trim

Cette fonction intervient sur le déplacement effectué par le servo à chaque clic de trim, cependant ce réglage n'a aucune incidence sur la course totale. Le Pas du trim peut prendre une valeur de 1 à 20 (4 par défaut). Pour régler le Pas de Trims:

1. Sélectionnez Pas Trim dans le menu Liste.
2. Sélectionnez la voie désirée et pressez la molette pour l'activer.
3. Faites tourner la molette pour régler le pas du trim.
4. Pressez la molette pour enregistrer la sélection.

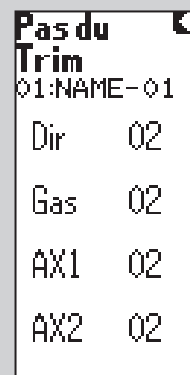

ABS (Freinage par Pulsations pour Éviter le Blocage)

Le système de freinage automatique ABS (freinage par pulsations) permet d'éviter le blocage des freins et améliore les performances de freinage en actionnant les freins par impulsions. Les paramètres de freinage ABS suivants peuvent être programmés:

State (Etat): Inact. ou Act. (Désactivé ou Actif)

Point: Position de l'accélérateur à laquelle s'effectue le freinage par impulsions (0 à 100, par défaut 60).

Stroke (Pas): Course des gaz pendant le freinage par impulsions (0 à 100, par défaut 50).

Lag (Délais): Temporisation avant le début des impulsions (0,0 à 2,0 par incréments de 0,1, par défaut 0,5).

Speed (Fréq.): Vitesse ou fréquence de commande du freinage par impulsions (-1 à -30, par défaut -1).

L'histogramme en bas de l'écran affiche les paramètres et présente le mode de fonctionnement de l'ABS.

IMPORTANT: L'état doit être Act (Actif) pour activer la fonction ABS.

- Sur l'écran Liste, surlignez la fonction ABS à l'aide de la molette.
- Appuyez sur la molette pour accéder à la fonction ABS. L'écran ABS s'affiche.
- Utilisez la molette pour sélectionner le paramètre ABS à régler.
- Appuyez sur la molette pour surligner ce paramètre ; le cadre correspondant clignote. Tournez la molette pour régler cette fonction.

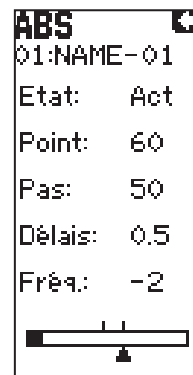

Compensation des Gaz - Gz Punch (Throttle Punch)

La fonction Gz Punch est utilisée pour déplacer la voie des gaz à une position prédéterminée quand 4% de la course des gaz est effectuée. Elle est employée typiquement avec les voitures thermiques pour rattraper le jeu existant dans les tringleries.

Pour accéder à la fonction Gz Punch :

- Une fois dans l'écran List, utilisez la molette pour mettre la fonction Gz Punch en surbrillance.
- Appuyez sur la molette pour accéder à la fonction. L'écran ci-contre apparaîtra.
- Utilisez la molette pour placer une boîte autour de Gz Punch Pressez-la et la boîte clignotera, puis faites-la tourner pour ajuster la valeur correspondant à la position voulue et pressez-la.

IMPORTANT: Cette fonction reste active jusqu'à ce que la valeur soit paramétrée à zéro. Pour retourner à l'écran principal, maintenez la molette enfoncée pendant au moins 3 secondes.

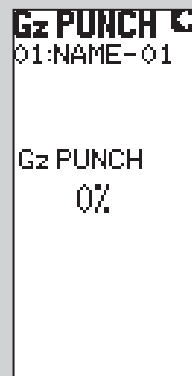

Initialisation du Modèle Courant

La fonction Init restaure les paramètres d'usine par défaut pour la mémoire de modèle active.

- Sélectionnez *Oui* afin de confirmer la suppression des paramètres enregistrés pour la mémoire de modèle active et de rétablir les paramètres d'usine par défaut.
- Sélectionnez *Non* pour retourner à l'écran Liste.

IMPORTANT: Les informations du modèle enregistrées dans une mémoire modèle sont effacées quand la mémoire modèle est copiée par-dessus ou que la restauration des paramètres par défaut est effectuée.



Moniteur

Le moniteur de servo affiche graphiquement et numériquement les positions de sortie de servo. Ce moniteur peut être utile pour les configurations de dépiage, affichage des fonctions de mixage et leurs relations entre elles.

- Sur l'écran Liste, surlignez la fonction Moniteur à l'aide du rouleau.
- Appuyez sur le rouleau pour accéder à la fonction Moniteur. Les positions en temps réel de sortie de servo s'affichent.

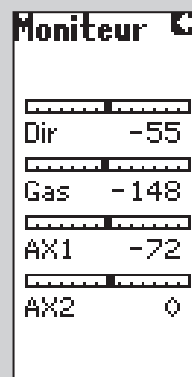

Système

Ce menu vous permet de régler les fonctions de l'émetteur.

Liste

Deux modes sont disponibles: Expert ou Standard. La DX4S est réglée par défaut en mode Expert où tous les menus de programmations sont disponibles. Le mode Standard élimine de la liste les écrans et les fonctions destinées aux experts, idéal en cas d'utilisation de modèles basiques.

Affichage

Contraste

Cette fonction permet de régler le contraste de l'affichage de 0 à 30 (0 correspond au plus clair et 30 correspond au plus foncé).

Eclairage

Vous avez le choix entre modes pour le fonctionnement du rétroéclairage, On, Off ou temporisé.

- **Temporisé:** L'éclairage s'éteint après le délais choisi (5s, 10s, 30s ou 60s).
- **On:** Le rétroéclairage reste actif durant toute l'utilisation de l'émetteur.
- **Off:** Le rétroéclairage est désactivé.
 1. Utilisez la molette pour accéder à Eclairage.
 2. Pressez la molette pour faire clignoter le cadre.
 3. Faites tourner la molette pour sélectionner le mode désiré.

Lang (Language)

La DX4S peut afficher les textes à l'écran en 4 langues différentes : Anglais (Par défaut), Allemand, Français, et Italien. Utilisez la molette pour effectuer votre choix.

Alerte

Vous pouvez régler une alarme pour vous avertir quand la tension de la batterie atteint la limite fixée. La tension de la batterie est affichée à l'écran Principal.

Menu: Nul, Ton (tonalité), Vibr (Vibration), Tout (Ton + Vbr)
Utilisez la molette pour sélectionner le type d'alerte désiré.

Ton: Vous pouvez régler le volume de la tonalité : Bas ou Haut

IMPORTANT: Le réglage de la tonalité ne modifie pas le volume de l'alarme d'inactivité et le volume de l'alarme de tension de la batterie.

Tension batterie TX : Configurez une alarme pour vous alerter quand la tension de la batterie atteint la limite.

Les options de tension de la batterie sont, Alcaline, Ni-MH ou LI-Po. Après avoir sélectionné le type de batterie vous pourrez atteindre la limite de la tension.

Type d'alerte Tension des piles TX: Nul, Ton (Tonalité)

Minuterie: Nul, Ton (tonalité), Vibr (Vibration), Tout (Ton + Vbr)
Utilisez la molette pour sélectionner le type d'alerte de la minuterie.

Tous les réglages des alertes ci-dessus s'appliquent à toutes les mémoires modèle.

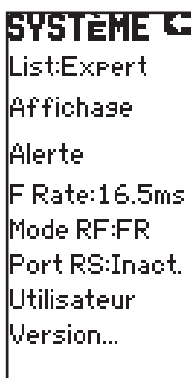

F rate (Taux de rafraîchissement)

Cela correspond au taux de réponse du récepteur. Plus le nombre est bas, plus la réponse est rapide. Ce réglage n'affecte que la mémoire modèle active.

IMPORTANT: Vous devez toujours utiliser la fréquence maximale que vos servos peuvent supporter. Cela diminue le temps de latence et donne la meilleure réponse. Si le taux de rafraîchissement est incompatible avec le servo, il aura un fonctionnement erratique ou ne fonctionnera pas du tout. Si cela se produit, veuillez passer à la fréquence de rafraîchissement supérieure.

Les fréquences de rafraîchissement disponibles dépendent du type de récepteur affecté à la DX4S:

DSMR: 11 ou 22ms

DSM2: 16,5ms

1. Utilisez la molette pour sélectionner la fonction F rate.
2. Pressez la molette.
3. Faites tourner la molette pour sélectionner la fréquence et pressez la molette pour enregistrer la sélection.

Port RS

Cela permet de sélectionner le port du récepteur (Bind ou Aux) qui sera utilisé pour connecter le dispositif de démarrage à distance ROSS. Le port RS est spécifique à la mémoire modèle utilisée.

Utilisateur

Vous pouvez personnaliser le nom d'utilisateur en utilisant jusqu'à 8 caractères. Ce nom sera affiché à l'Écran Principal. Sélectionnez Utilisateur à l'écran système et pressez la molette pour entrer dans la fonction. Utilisez la molette pour sélectionner l'emplacement du caractère puis utilisez de nouveau la molette pour choisir le caractère. Le nom d'utilisateur s'applique à toutes les mémoires modèle.

Version

Cet écran affiche le numéro de série de l'émetteur (requis pour télécharger les mises à jour du logiciel) et le numéro de la version du logiciel installée. Référez-vous aux instructions relatives à la carte SD pour la mise à jour du logiciel de l'émetteur.

GUIDE DE DÉPANNAGE

Problème	Cause possible	Solution
Le système ne se connecte pas	L'émetteur et le récepteur sont trop près l'un de l'autre	Placez l'émetteur à une distance de 2,4 à 3,6 mètres du récepteur
	L'émetteur et le récepteur sont trop près d'objets métalliques de grande taille (véhicules, etc.)	Éloignez-vous des objets métalliques de grande taille
	Le modèle sélectionné n'a pas été affecté à l'émetteur	Assurez-vous que la mémoire de modèle appropriée est sélectionnée et que l'émetteur est affecté au modèle
	L'émetteur a été placé par erreur en mode d'affectation et le récepteur n'est plus affecté	Répétez l'affectation de l'émetteur au récepteur
Le récepteur bascule en mode de sécurité intégrée à une courte distance de l'émetteur	Vérifiez l'antenne du récepteur pour s'assurer qu'elle n'a pas été coupée ni endommagée	Remplacez la pièce ou contactez l'assistance produit Horizon
		Assurez-vous que l'antenne du récepteur se trouve dans un tube d'antenne et au-dessus du véhicule
Le récepteur cesse de répondre en cours de fonctionnement	Le niveau de charge de la batterie est faible	Recharger complètement la batterie
	Câbles endommagés ou mal connectés entre la batterie et le récepteur	Vérifiez les câbles et les connexions entre la batterie et le récepteur. Réparez ou remplacez les câbles et/ou les connecteurs
Le récepteur perd son affectation	L'émetteur a été placé par erreur en mode d'affectation, ce qui a mis un terme à son affectation au récepteur	Affectez l'émetteur au récepteur
Oscillation des roues avant	Le gain de la direction est trop élevé	Diminuez la valeur du gain
Les roues avant pivotent dans la mauvaise direction quand la voiture glisse/pivote	La voie de direction a été inversée après la calibration	Refaites l'affectation et la calibration
Les gaz ne réduisent pas quand la voiture glisse/pivote	La voie des gaz a été inversée après la calibration	Refaites l'affectation et la calibration

GARANTIE ET RÉPARATIONS

Durée de la garantie

Garantie exclusive - Horizon Hobby, LLC (Horizon) garantit que le Produit acheté (le « Produit ») sera exempt de défauts matériels et de fabrication à sa date d'achat par l'Acheteur. La durée de garantie correspond aux dispositions légales du pays dans lequel le produit a été acquis. La durée de garantie est de 6 mois et la durée d'obligation de garantie de 18 mois à l'expiration de la période de garantie.

Limitations de la garantie

(a) La garantie est donnée à l'acheteur initial (« Acheteur ») et n'est pas transférable. Le recours de l'acheteur consiste en la réparation ou en l'échange dans le cadre de cette garantie. La garantie s'applique uniquement aux produits achetés chez un revendeur Horizon agréé. Les ventes faites à des tiers ne sont pas couvertes par cette garantie. Les revendications en garantie seront acceptées sur fourniture d'une preuve d'achat valide uniquement. Horizon se réserve le droit de modifier les dispositions de la présente garantie sans avis préalable et révoque alors les dispositions de garantie existantes.

(b) Horizon n'endosse aucune garantie quant à la vendabilité du produit ou aux capacités et à la forme physique de l'utilisateur pour une utilisation donnée du produit. Il est de la seule responsabilité de l'acheteur de vérifier si le produit correspond à ses capacités et à l'utilisation prévue.

(c) Recours de l'acheteur – Il est de la seule discrétion d'Horizon de déterminer si un produit présentant un cas de garantie sera réparé ou échangé. Ce sont là les recours exclusifs de l'acheteur lorsqu'un défaut est constaté.

Horizon se réserve la possibilité de vérifier tous les éléments utilisés et susceptibles d'être intégrés dans le cas de garantie. La décision de réparer ou de remplacer le produit est du seul ressort d'Horizon. La garantie exclut les défauts esthétiques ou les défauts provoqués par des cas de force majeure, une manipulation incorrecte du produit, une utilisation incorrecte ou commerciale de ce dernier ou encore des modifications de quelque nature qu'elles soient.

La garantie ne couvre pas les dégâts résultant d'un montage ou d'une manipulation erronés, d'accidents ou encore du fonctionnement ainsi que des tentatives d'entretien ou de réparation non effectuées par Horizon. Les retours effectués par le fait de l'acheteur directement à Horizon ou à l'une de ses représentations nationales requièrent une confirmation écrite.

Limitation des dégâts

Horizon ne saurait être tenu pour responsable de dommages conséquents directs ou indirects, de pertes de revenus ou de pertes commerciales, liés de quelque manière que ce soit au produit et ce, indépendamment du fait qu'un recours puisse être formulé en relation avec un contrat, la garantie ou l'obligation de garantie. Par ailleurs, Horizon n'acceptera pas de recours issus d'un cas de garantie lorsque ces recours dépassent la valeur unitaire du produit. Horizon n'exerce aucune influence sur le montage, l'utilisation ou la maintenance du produit ou sur d'éventuelles combinaisons de produits choisies par l'acheteur. Horizon ne prend en compte aucune garantie et n'accepte aucun recours pour les blessures ou les dommages pouvant en résulter. En utilisant et en montant le produit, l'acheteur accepte sans restriction ni réserve toutes les dispositions relatives à la garantie figurant dans le présent document.

Si vous n'êtes pas prêt, en tant qu'acheteur, à accepter ces dispositions en relation avec l'utilisation du produit, nous vous demandons de restituer au vendeur le produit complet, non utilisé et dans son emballage d'origine.

Indications relatives à la sécurité

Ceci est un produit de loisirs perfectionné et non un jouet. Il doit être utilisé avec précaution et bon sens et nécessite quelques aptitudes mécaniques ainsi que mentales. L'incapacité à utiliser le produit de manière sûre et raisonnable peut provoquer des blessures et des dégâts matériels conséquents. Ce produit n'est pas destiné à être utilisé par des enfants sans la surveillance par un tuteur. La notice d'utilisation contient des indications relatives à la sécurité ainsi que des indications concernant la maintenance et le fonctionnement du produit. Il est absolument indispensable de lire et de comprendre ces indications avant la première mise en service. C'est uniquement ainsi qu'il sera possible d'éviter une manipulation erronée et des accidents entraînant des blessures et des dégâts.

Questions, assistance et réparations

Votre revendeur spécialisé local et le point de vente ne peuvent effectuer une estimation d'éligibilité à l'application de la garantie sans avoir consulté Horizon. Cela vaut également pour les réparations sous garantie. Vous voudrez bien, dans un tel cas, contacter le revendeur qui conviendra avec Horizon d'une décision appropriée, destinée à vous aider le plus rapidement possible.

Maintenance et réparation

Si votre produit doit faire l'objet d'une maintenance ou d'une réparation, adressez-vous soit à votre revendeur spécialisé, soit directement à Horizon. Emballez le produit soigneusement. Veuillez noter que le carton d'emballage d'origine ne suffit pas, en règle générale, à protéger le produit des dégâts pouvant survenir pendant le transport. Faites appel à un service de messagerie proposant une fonction de suivi et une assurance, puisque Horizon ne prend aucune responsabilité pour l'expédition du produit jusqu'à sa réception acceptée. Veuillez joindre une preuve d'achat, une description détaillée des défauts ainsi qu'une liste de tous les éléments distincts envoyés. Nous avons de plus besoin d'une adresse complète, d'un numéro de téléphone (pour demander des renseignements) et d'une adresse de courriel.

Garantie et réparations

Les demandes en garantie seront uniquement traitées en présence d'une preuve d'achat originale émanant d'un revendeur spécialisé agréé, sur laquelle figurent le nom de l'acheteur ainsi que la date d'achat. Si le cas de garantie est confirmé, le produit sera réparé. Cette décision relève uniquement de Horizon Hobby.

Réparations payantes

En cas de réparation payante, nous établissons un devis que nous transmettons à votre revendeur. La réparation sera seulement effectuée après que nous ayons reçu la confirmation du revendeur. Le prix de la réparation devra être acquitté au revendeur. Pour les réparations payantes, nous facturons au minimum 30 minutes de travail en atelier ainsi que les frais de réexpédition. En l'absence d'un accord pour la réparation dans un délai de 90 jours, nous nous réservons la possibilité de détruire le produit ou de l'utiliser autrement.

ATTENTION: nous n'effectuons de réparations payantes que pour les composants électroniques et les moteurs. Les réparations touchant à la mécanique, en particulier celles des hélicoptères et des voitures radiocommandées, sont extrêmement coûteuses et doivent par conséquent être effectuées par l'acheteur lui-même.

COORDONNÉES DE GARANTIE ET RÉPARATIONS

Pays d'achat	Horizon Hobby	Numéro de téléphone/Courriel	Adresse
France	Service/Parts/Sales: Horizon Hobby SAS	infofrance@horizonhobby.com +33 (0) 1 60 18 34 90	11 Rue Georges Charpak 77127 Lieusaint, France

INFORMATION IC

Le présent appareil est conforme aux CNR d'Industrie Canada applicables aux appareils radio exempts de licence. L'exploitation est autorisée aux deux conditions suivantes : (1) l'appareil ne doit pas produire de brouillage, et (2) l'utilisateur de l'appareil doit accepter tout brouillage radioélectrique subi, même si le brouillage est susceptible d'en compromettre le fonctionnement.

INFORMATIONS DE CONFORMITÉ POUR L'UNION EUROPÉENNE

Déclaration de Conformité

(conformément à la norme ISO/IEC 17050-1)

No. HH2012111801U1

Produit(s): DX4S DSMR 4Ch AVC System

Numéro(s) d'article(s): SPM4010W

Equipment class: 1

L'objet de la déclaration décrit ci-dessus est en conformité avec les exigences des spécifications énumérées ci-après, suivant les conditions de la directive ETRT 1999/5/CE

EN 300-328 V1.8.1

EN 301 489-1 V1.9.2: 2012

EN 301 489-17 V2.1.1: 2009

EN 60950-1:2006+A11:2009+A1:2010+A12: 2011

EN 62311: 2008



Signé en nom et pour le compte de:

Horizon Hobby, LLC

Champaign, IL USA

20.11.2014

Mike Dunne
Executive Vice President
Product Divisions
Horizon Hobby, LLC



Élimination dans l'Union Européenne

Ce produit ne doit pas être éliminé avec les ordures ménagères. Il est de la responsabilité de l'utilisateur de remettre le produit à un point de collecte officiel des déchets d'équipements électriques. Cette procédure permet de garantir le respect de l'environnement et l'absence de sollicitation excessive des ressources naturelles. Elle protège de plus le bien-être de la communauté humaine. Pour plus d'informations quant aux lieux d'éliminations des déchets d'équipements électriques, vous pouvez contacter votre mairie ou le service local de traitement des ordures ménagères.