

AVVISO

Tutte le istruzioni, le garanzie e gli altri documenti pertinenti sono soggetti a cambiamenti a totale discrezione di Horizon Hobby LLC. Per una documentazione aggiornata sul prodotto, visitare il sito horizonhobby.com e fare clic sulla sezione Support del prodotto.

SIGNIFICATO DEI TERMINI USATI

Nella documentazione relativa al prodotto vengono utilizzati i seguenti termini per indicare i vari livelli di pericolo potenziale durante l'uso del prodotto:

AVVISO: indica procedure che, se non debitamente seguite, possono determinare il rischio di danni alle cose e il rischio minimo o nullo di lesioni alle persone.

ATTENZIONE: indica procedure che, se non debitamente seguite, determinano il rischio di danni alle cose e di gravi lesioni alle persone.

AVVERTENZA: indica procedure che, se non debitamente seguite, determinano il rischio di danni alle cose, danni collaterali e gravi lesioni alle persone o il rischio elevato di lesioni superficiali alle persone.

 **AVVERTENZA:** Leggere TUTTO il manuale di istruzioni e familiarizzare con le caratteristiche del prodotto prima di farlo funzionare. Un uso improprio del prodotto può causare danni al prodotto stesso e alle altre cose e gravi lesioni alle persone.

Questo aeromodello è un prodotto sofisticato per appassionati di modellismo. Deve essere azionato in maniera attenta e responsabile e richiede alcune conoscenze basilari di meccanica. L'uso improprio o irresponsabile di questo prodotto può causare lesioni alle persone e danni al prodotto stesso o alle altre cose. Questo prodotto non deve essere utilizzato dai bambini senza la diretta supervisione di un adulto. Non tentare di smontare, utilizzare componenti incompatibili o modificare il prodotto in nessun caso senza previa approvazione di Horizon Hobby, LLC. Questo manuale contiene le istruzioni per la sicurezza, l'uso e la manutenzione del prodotto. È fondamentale leggere e seguire tutte le istruzioni e le avvertenze del manuale prima di montare, impostare o utilizzare il prodotto, al fine di utilizzarlo correttamente e di evitare di causare danni alle cose o gravi lesioni alle persone.

 **ATTENZIONE PER I PRODOTTI CONTRAFFATTI:** Raccomandiamo di acquistare sempre da rivenditori autorizzati Horizon per essere sicuri di avere un prodotto originale di alta qualità. Horizon rifiuta qualsiasi tipo di assistenza in garanzia di prodotti contraffatti o che dichiarano compatibilità con DSM o Spektrum.

AVVISO: si intende che questo prodotto è da utilizzare solo per controllare a distanza veicoli o aerei di tipo hobbistico. Horizon declina ogni responsabilità nel caso venga usato al di fuori di questo campo per cui non fornisce alcun servizio in garanzia.

Almeno 14 anni. Non è un giocattolo.

Registrazione della garanzia

Visitare oggi stesso il sito www.spektrumrc.com/registration per registrare il prodotto.

PRECAUZIONI PER LA SICUREZZA

- Prima di usare il modello accertarsi che le batterie del trasmettitore e del ricevitore siano ben cariche.
- Controllare sempre tutti i servi e i loro collegamenti prima di ogni corsa.
- Non usare il modello vicino a spettatori, aree di parcheggio o altre situazioni che possano recare danno a persone o cose.
- Non usare il modello in condizioni meteorologiche avverse. Una scarsa visibilità può creare disorientamento e perdita di controllo del modello.
- Non puntare l'antenna verso il modello, perché quello è il punto di minore irraggiamento e quindi la portata è molto ridotta e si potrebbe perdere il controllo del veicolo.
- Non prendere rischi. Se in qualsiasi momento si notano comportamenti del modello strani o pericolosi, bisogna fermarsi finché non si individua e si corregge la causa del problema.

Costruito sul successo del trasmettitore DX3S, lo Spektrum DX4S con il suo protocollo DSMR vi fornisce maggiori caratteristiche incluso un mixer per lo sterzo pre-programmato, completa assegnazione degli interruttori e un pratico display retroilluminato. La tecnologia Spektrum DSMR è un protocollo esclusivo sulla banda dei 2,4GHz che permette di avere la miglior portata e una elevata prontezza di risposta. Questo è particolarmente apprezzato in ambienti dove ci sono altri trasmettitori a 2,4GHz funzionanti contemporaneamente. I trasmettitori Spektrum DSMR sono anche compatibili con i ricevitori DSM2.

INDICE

Registrazione della garanzia	63	Failsafe	71
Identificazione dei Controlli e dei Tasti.....	65	Connettere (Bind) il Trasmettitore al Ricevitore	71
Inserimento delle Batterie	65	Sub-Trim	72
Installazione del pacco batteria Li-po opzionale	66	Timer	73
Sostituzione dell'impugnatura in Gomma	66	Interruttori.....	73
Aggiornamento del Firmware	66	Miscelazioni.....	74
ModelMatch.....	66	Mixer per motore sull'asse (MOA).....	75
Schermate di allarme.....	67	AVC Controllo Attivo del Veicolo	76
Voltaggio Batteria Basso	67	Velocità del Servo	77
Allarme per Inattività	67	Passi del Trim	77
Schermata Principale	67	ABS	77
Guida alla Programmazione	67	Throttle Punch	78
Regolazione delle Singole Direzioni	68	Reset	78
Lista	68	Monitor	78
Scelta del Modello	68	Sistema	79
Copia	68	Guida alla risoluzione dei problemi.....	80
Inversione di Corsa	69	Durata della Garanzia	81
Corsa.....	69	Garanzia e Revisione Informazioni per i Contatti.....	81
Esponenziale	69	Dichiarazione di Conformità	82
Compatibilità ricevitore	70	Smaltimento all'interno dell'Unione Europea	82
Installazione su di un Veicolo Elettrico	70		
Installazione su di un Veicolo Nitro	70		

IDENTIFICAZIONE DEI CONTROLLI E DEI TASTI

Function	Function
(A) Interruttore A	(I) Impugnatura in Gomma
(B) Interruttore B	(J) Interruttore ON/OFF
(C) Interruttore C	(K) LED On/Off
(D) Interruttore D	(L) Coperchio della batteria
(E) Interruttore E	(M) Trigger del gas
(F) Interruttore F	(N) Volante delle ruote
(G) Selettore rotante	(O) Antenna
(H) Lettore scheda SD (sotto l'impugnatura)	(P) Schermo LCD retroilluminato

Premere l'interruttore (J) per accendere la trasmittente. Il LED d'accensione (K) si accenderà e sullo schermo comparirà il logo Spektrum, infine sullo schermo LCD (P) apparirà la schermata principale.

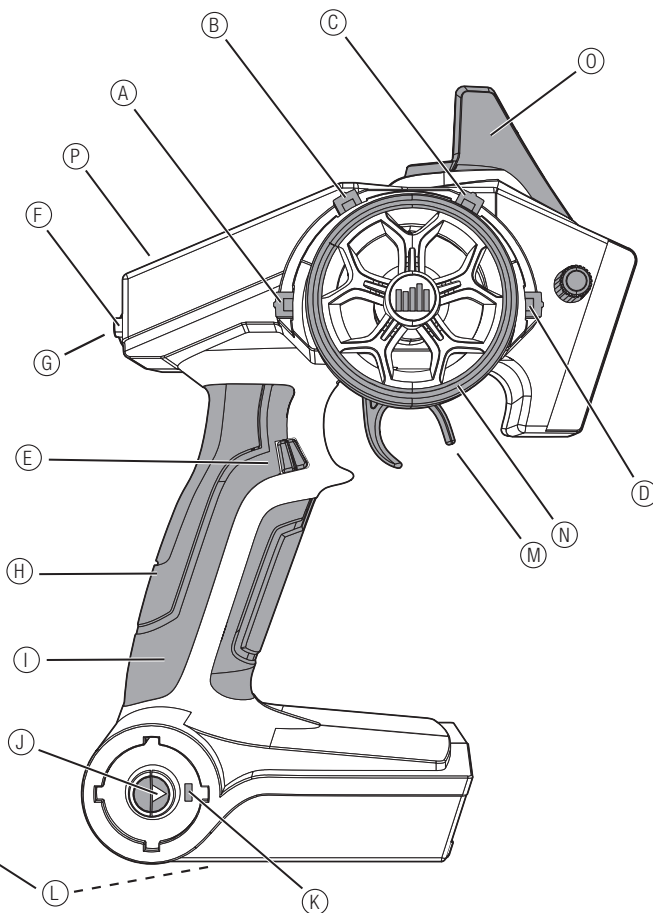
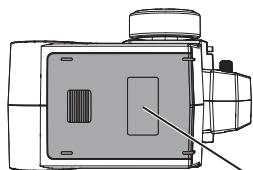

INSERIMENTO DELLE BATTERIE

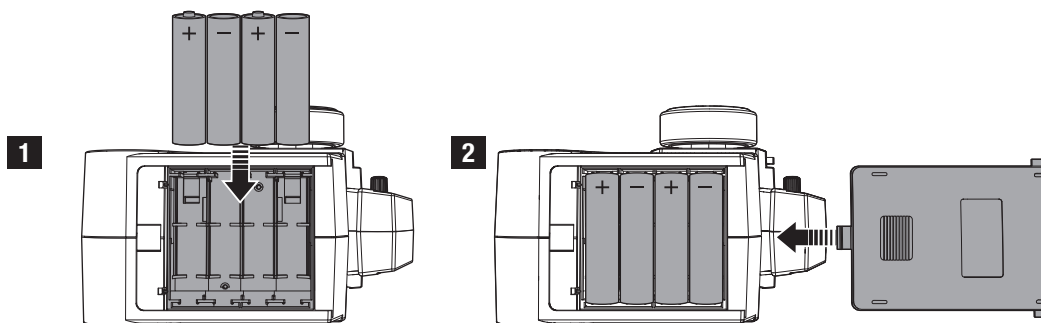

ATTENZIONE: NON togliere le pile dal trasmettitore mentre il radiocomando è in funzione. Si potrebbe perdere il controllo del modello con conseguenti danni e lesioni.



ATTENZIONE: si raccomanda di ricaricare solo le batterie ricaricabili e non le pile alcaline, perché queste ultime si surriscaldano e potrebbero incendiarsi e scoppiare con evidenti danni e lesioni.

Installazione del pacco batteria Li-Po opzionale

IMPORTANTE: Per essere sicuri che l'allarme riguardante la batteria del trasmettitore sia impostato sulla tensione corretta, nel menu System/Alert impostare la batteria del Tx come LiPo. Per maggiori dettagli si veda la sezione System.

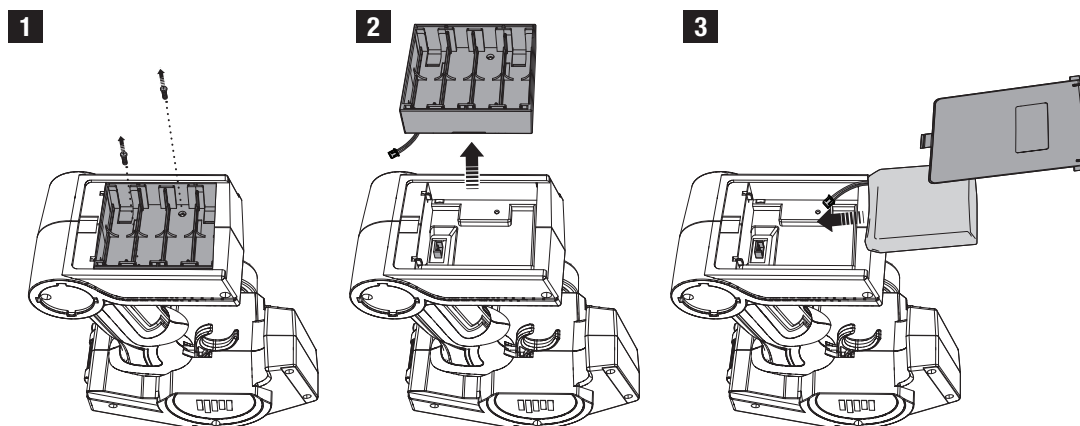

Sostituzione dell'impugnatura in Gomma

Questo trasmettitore comprende 3 impugnature di misure differenti. Quella di dimensioni medie è già installata in fabbrica. All'interno delle impugnature stesse ci sono delle lettere che servono per indicarne la dimensione: L per grande, M per media e S per piccola.

Per cambiare l'impugnatura:

1. Sollevare l'angolo dell'impugnatura e tirare per staccarla dal manico.
2. Allineare le linguette della nuova impugnatura alle fessure del manico.
3. Premere l'impugnatura sul manico.

Aggiornamento del Firmware

Il trasmettitore DX4S ha un lettore di schede SD con cui si può aggiornare il suo firmware man mano che saranno disponibili gli aggiornamenti. Registrate il trasmettitore su Community.SpektrumRC.com per ricevere le ultime informazioni sugli aggiornamenti.

Per l'installazione sul DX4S seguire la procedura:

1. Togliere l'impugnatura dalla parte posteriore del manico.
2. Scaricare l'ultimo firmware da Community.SpektrumRC.com. Il numero di serie del trasmettitore si trova andando sulla sua schermata "About".
3. Inserire la scheda SD nel lettore sul trasmettitore DX4S.
4. Accendere il trasmettitore. Si vedrà il logo Spektrum e una barra che indica il procedere dell'installazione. L'installazione è completa quando ricompare la schermata principale.
5. Togliere la scheda SD dal trasmettitore.
6. Rimettere a posto l'impugnatura di gomma sul trasmettitore.

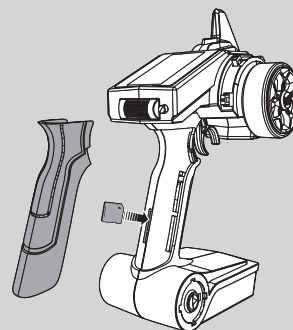
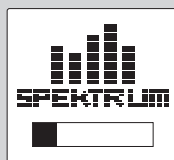

ModelMatch

Il trasmettitore Spektrum DX4S usa la tecnologia ModelMatch per evitare di mettere in funzione un certo veicolo mentre invece è stata selezionata una memoria diversa sul trasmettitore. In questo caso il ricevitore non risponderà al trasmettitore.

SCHERMATE DI ALLARME

Voltaggio Batteria Basso

Un allarme acustico e una schermata di avviso verra' visualizzata quando la carica della batteria scendera' al di sotto di un limite impostato. Questo allarme vi ricordera' di portare il modello in posizione di sicurezza, spegnere il trasmettitore e sostituire le batterie. Premere il selettore rotante per interrompere l'allarme e passare alla schermata principale. Impostare il limite minimo della batteria utilizzando la schermata di sistema.

ATTENZIONE: se si decide di usare una batteria Li-Po opzionale, non permettere che la sua tensione scenda sotto i 6,4V.

- A Tipo di Allarme
- B Voltaggio Batteria minimo
- C Freccia indicante il selettore a rullo
- D Immagine del selettore a rullo

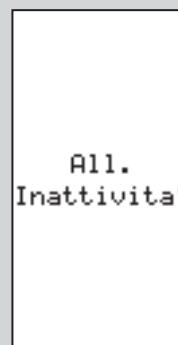

Allarme per Inattività

Questo allarme ricorda all'utente di spegnere il trasmettitore per risparmiare la carica della batteria. Se il trasmettitore resta acceso per più di 10 minuti senza che venga mosso alcun comando, l'allarme per inattività entra in funzione. Per fermarlo basta muovere un comando qualsiasi. Dopo un'ora di inattività il trasmettitore si spegne automaticamente per preservare la vita delle batterie. Per riaccenderlo di nuovo il trasmettitore, bisogna prima agire sull'interruttore per spegnerlo e poi riaccenderlo di nuovo.

SCHERMATA PRINCIPALE

Mostra le informazioni relative al modello attivo compreso il timer, se è stato attivato.

Per ritornare alla schermata principale in qualsiasi momento, tenere premuto il Selettore Rotante (Roller) per almeno 3 secondi.

- A Nome utente
- B Numero memoria del modello attivo (30 disponibili)
- C Nome assegnato alla memoria di quel modello
- D Timer (se è stato attivato)
- E Voltaggio Batteria Trasmittente
- F Percentuale S/R
- G Percentuale freno
- H Posizione del trim sterzo (ST)
- I Posizione del trim motore (TH)
- J Posizione del trim Aux 1
- K Posizione del trim Aux 2

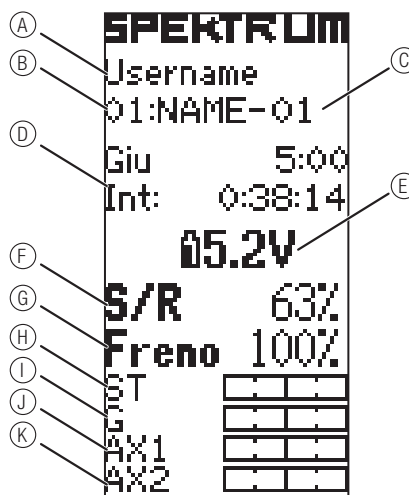

GUIDA ALLA PROGRAMMAZIONE

Usare il Selettore Rotante

Premere il selettore per confermare la funzione evidenziata.

Far ruotare il selettore per scegliere la funzione da evidenziare, o per cambiare i valori selezionati.

Tenere premuto per più di 3 secondi da qualsiasi schermata per tornare a quella principale o schermata dell'elenco (List).

Per programmare, iniziare col premere il selettore, poi ruotarlo, poi premerlo, poi ruotarlo e così via.

Premere



Conferma, Scelta o Uscita.

Ruotare

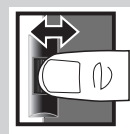

Consente di muoversi tra le varie opzioni o di cambiarne i valori.

Tenere



Tenere premuto per 3 secondi e lasciare per tornare alla schermata superiore.

Regolazione delle Singole Direzioni

In alcuni casi sarà necessario regolare le corse in modo indipendente nelle due direzioni; ad esempio se si volesse più corsa sulla sinistra dello sterzo che sulla destra, seguire questi passaggi:

1. Scorrere fino al valore che si vuole cambiare e premere il Selettore Rotante.

2. Dopo aver scelto entrambe le direzioni, muovere il controllo (sterzo o motore) verso la direzione che si vuole modificare. La casella di selezione si sposterà nella direzione desiderata. Non sarà necessario mantenere il comando in posizione.
3. Per passare nella direzione opposta, muovere semplicemente il comando in quella direzione.
4. Premere il Selettore Rotante per salvare la selezione.

LISTA

Questa schermata mostra l'elenco delle altre schermate da cui si può programmare il trasmettitore.

- Una casella nera (A) con un simbolo o un testo chiaro rappresenta la selezione evidenziata.
- Il nome (B) della schermata attiva viene mostrato nella parte alta dello schermo.
- Scegliendo questa freccia (C) si apre la schermata di livello superiore come quella principale (Main) o questo elenco.
- Una piccola barra (D) mostra il nome della posizione relativa alla schermata evidenziata nella Lista, in quel momento.

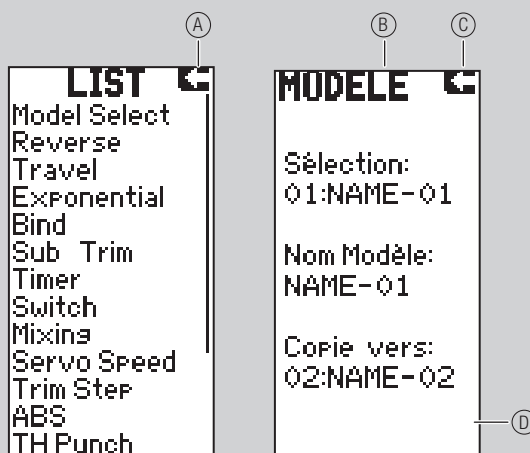

Scelta del Modello

Usare il menu Modello per cambiare il modello memorizzato, per assegnare il nome a un modello o copiare un modello. Il trasmettitore DX4S dispone di 30 memorie.



ATTENZIONE: NON cambiare mai il modello con questo menu mentre lo si usa. Il cambiamento interrompe il segnale di trasmissione per cui si può perdere il controllo del modello causando danni o lesioni.

Nome del Modello

Con il menu Nome Modello si può dare un nome al modello selezionato, usando fino a otto caratteri.

1. Usare il selettore rotante (Roller) per scegliere dalla Lista il menu Nome Modello.
2. Scegliere il carattere che si vuole cambiare. Appare un elenco dei caratteri.
3. Scegliere il carattere che si vuole usare.
4. Terminata l'attribuzione del nome al modello, selezionare la freccia per salvarlo e tornare all'elenco.

Copia

La funzione di copia trasferisce le impostazioni della memoria del modello attiva con la memoria selezionata. Si rivela particolarmente utile per salvare separatamente le regolazioni del modello per la pista o per i setup generici.

Scegliendo NO si ritorna alla schermata dell'elenco (Lista). Scegliendo si salva il modello attivo nella memoria selezionata.

- A Numero del modello attivo o sorgente
- B Numero della memoria di destinazione

IMPORTANTE: Quando si usa la funzione copia i dati nella memoria di destinazione verranno sovrascritti in modo permanente dai dati del modello attivo.

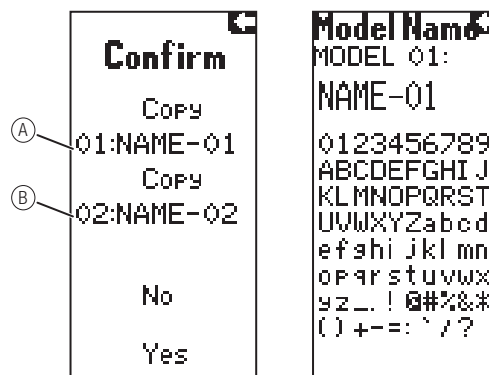
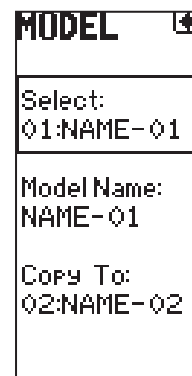

Inversione di Corsa (Reverse)

La funzione "Reverse" inverte la corsa del servo rispetto al comando di quel canale. Si usa per esempio per invertire la corsa del servo dello sterzo quando, con il volantino, si dà comando a destra e le ruote girano a sinistra. La funzione "Reverse" è disponibile su tutti i canali ed è generalmente la prima che viene controllata e regolata durante la programmazione.

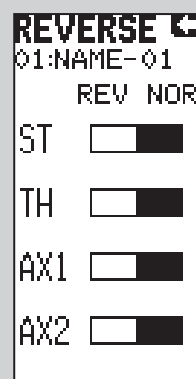

Corsa

La funzione Corsa permette la regolazione precisa dei fine corsa su tutti i canali. I valori disponibili vanno da 0% al 150% (il default è 100%).

AVVISO: Controllare sempre la direzione e l'estensione delle corse per essere certi che non ci siano forzature sui comandi meccanici. Le corse troppo ampie potrebbero far impuntare i comandi procurando danni sia alla parte elettronica che a quella meccanica del modello.

Canale	Massimo	Minimo
Sterzo	S (Sinistra)	D (Destra)
Gas	F (Freno)	A (Avanti)
Aux 1	H (Massimo)	L (Minimo)
Aux 2	H (Massimo)	L (Minimo)

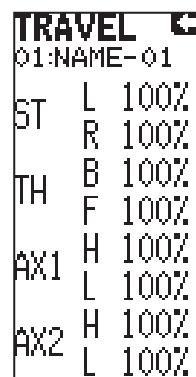

Esponenziale

La funzione esponenziale è usata per modificare il tasso di risposta del volante, del motore e/o del freno. Un valore positivo dell'esponenziale dello sterzo, ad esempio, ridurrà la sensibilità dello sterzo vicino alla posizione neutra e consentirà una migliore guida alle alte velocità e nei rettilinei, consentendo sempre il massimo raggio di sterzata. Mentre la sensibilità con valore Expo positivo si riduce vicino alla posizione neutra, aumenta vicino al finecorsa.

*Tabella di riferimento per le opzioni disponibili per ogni canale:

Canale	Massimo	Minimo
Sterzo	S (Sinistra)	D (Destra)
Gas	F (Freno)	A (Avanti)
Aux 1	H (Massimo)	L (Minimo)
Aux 2	H (Massimo)	L (Minimo)

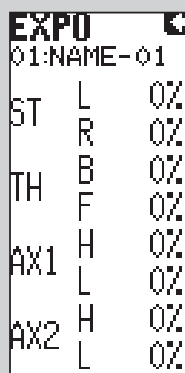

- A** Canale: (Sterzo, Motore o Aux (ausiliario))
- B** Direzione
- C** Valore regolabile (da -100% a +100% - il valore zero viene impostato in fabbrica e significa che la funzione è inibita)



IMPORTANTE: Sono disponibili valori di Esponenziale sia positivi che negativi. Un valore positivo di Expo significa che intorno al centro il comando è meno sensibile (quello maggiormente utile), mentre un valore negativo aumenta la sensibilità intorno al centro (normalmente non viene usato).

RICEVITORI COMPATIBILI

Il trasmettitore DX4S è compatibile con i ricevitori Spektrum DSMR e DSM2. Il ricevitore car Spektrum SRS4210 DSMR è compatibile con tutti i trasmettitori Spektrum DSMR ed è anche compatibile in modo retroattivo con i trasmettitori DSM2. Il ricevitore SR410 DSMR è compatibile solo con i trasmettitori DSMR.

AVC - Controllo Attivo del Veicolo

La tecnologia AVC è una novità Spektrum RC da Horizon Hobby. Questo sistema di stabilizzazione Spektrum aggiunge un nuovo livello di controllo alla vostra esperienza nel pilotaggio RC. La tecnologia AVC utilizza dei sensori per regolare sterzo e motore fornendo una guida più stabile e controllata.

AVVISO: Con il ricevitore SR4210 bisogna usare dei servi digitali. Se si usassero dei servi analogici, le prestazioni del sistema sarebbero ridotte causando anche un surriscaldamento dei servi stessi.

Collegamenti al SR410 ricevitore e installazione

Montare il ricevitore sul veicolo usando un nastro di spugna biadesiva. Questo nastro mantiene fermo il ricevitore e lo protegge dalle vibrazioni. Posizionare verticalmente l'antenna dentro un tubetto, tenendola lontana dalla struttura del veicolo. Il ricevitore SR410 ha un'antenna fatta con cavetto coassiale. La parte ricevente dell'antenna è costituita dagli ultimi 31 millimetri.

Collegamenti al SRS4210 ricevitore e installazione

Prima di connettere (binding) il trasmettitore al ricevitore, bisogna aver già installato il ricevitore sul veicolo. Il ricevitore si può montare piatto con l'etichetta rivolta verso l'alto o appoggiandolo su di un fianco. Quando si connette il ricevitore, il sistema AVC riconosce automaticamente l'orientamento del ricevitore. Quando l'etichetta è rivolta verso l'alto, il ricevitore deve essere perfettamente piatto o perfettamente perpendicolare quando è montato su di un fianco. Se il ricevitore fosse inclinato anche leggermente, l'AVC non funzionerebbe correttamente. Se si cambia l'orientamento del ricevitore dopo la connessione, bisogna rifarla per avere un funzionamento corretto.

Installare il ricevitore sul veicolo usando il nastro in spugna biadesiva fornito, in questo modo, oltre a tenere fermo il ricevitore, lo si protegge anche dalle vibrazioni.

IMPORTANTE: Per installare il ricevitore SRS4210 non usare materiale a strappo, altrimenti si andrebbe a influire sulle prestazioni del sistema AVC.

Montare l'antenna nella parte alta del veicolo usando un tubetto per tenerla lontano dal telaio, più è alta e meglio riceve il segnale.

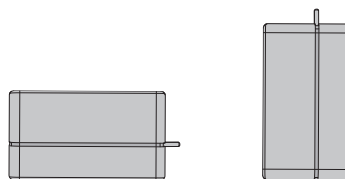

AVVISO: Non tagliare o modificare l'antenna.

Canali AUX

I canali AUX possono controllare dei servi aggiuntivi oppure alimentare un transponder personale. Se l'AVC è attivo, restano operativi solo 2 canali (sterzo e motore). I canali AUX si possono usare per alimentare un transponder personale o delle luci.

Se l'AVC non è attivo (si veda il relativo paragrafo sul manuale), i canali AUX si possono usare per comandare dei servi aggiuntivi.

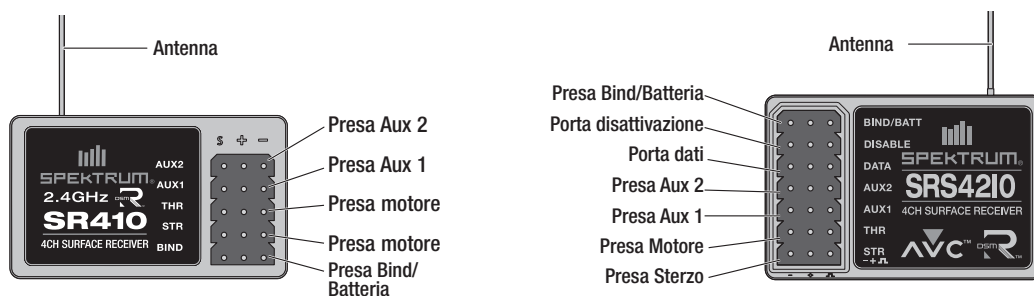

Installazione su di un Veicolo Elettrico

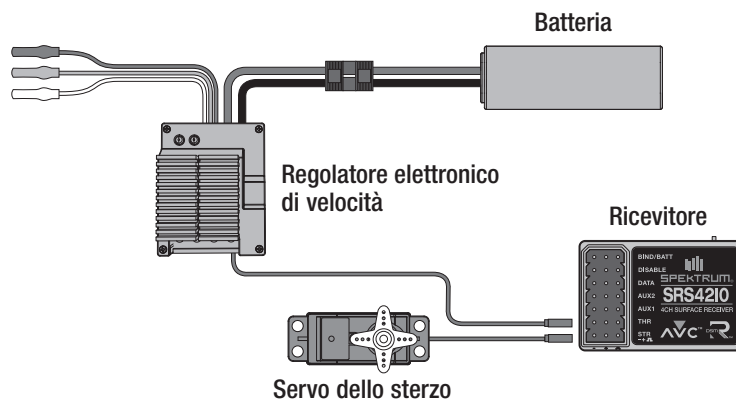

Installazione su di un Veicolo Nitro

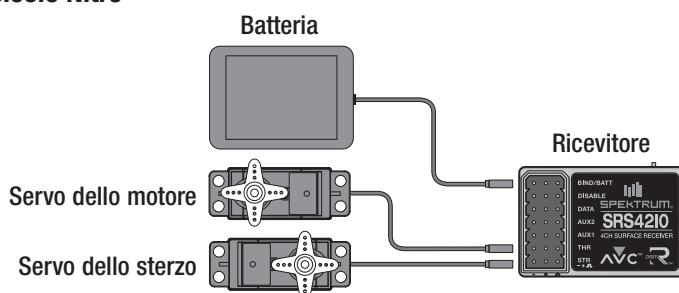

IMPORTANTE: Nel caso abbiate modificato il trim del canale dello sterzo o del gas nel vostro radiocomando, dovrete spegnere e riaccendere la ricevente in modo che possa salvare il settaggio dei vostri trim. Non effettuare questa operazione potrebbe non fare funzionare il vostro sistema AVC in maniera corretta.

Failsafe

La posizione di failsafe del motore viene impostata durante la connessione (binding). Nel caso improbabile che si perda il collegamento radio durante l'uso, il ricevitore manderà il servo del motore nella posizione di failsafe pre-programmata (normalmente con il freno al massimo) e lascerà i servi degli altri canali nella loro posizione attuale. Se il ricevitore fosse acceso prima del trasmettitore, entrerà nel modo failsafe portando il servo del motore nella sua posizione pre-programmata. Accendendo il trasmettitore si ristabilisce il controllo normale.

IMPORTANTE: Il failsafe si attiva solo nel caso che venga perso il segnale del suo trasmettitore. Non si attiverà se la batteria del ricevitore scende sotto alla sua tensione minima o se il ricevitore non è più alimentato.

La schermata "Bind" mostra il modello attivo e permette la connessione della memoria del modello attivo al ricevitore.

SUB TRIM	
01-NAME-01	
Dir	0
Gas	0
AX1	0
AX2	0

Bind

Il processo di collegamento (bind) serve a far apprendere alla ricevente il codice specifico della trasmittente chiamato GUID (Globally Unique Identifier) e per memorizzare i valori di Failsafe. Quando una ricevente è collegata ad una memoria di modello o a una trasmittente, la ricevente risponderà soltanto a quella specifica memoria di modello o trasmittente (per maggiori informazioni vedi Model-match).

Connettere (bind) il Trasmettitore al Ricevitore SR410

1. Inserire il "bind plug" nella porta BIND del ricevitore.
2. Accendere il ricevitore e attendere finché il suo LED inizia a lampeggiare.
3. Accendere il trasmettitore.
4. Scegliere dalla memoria il modello che si vuole connettere.
5. Scegliere "Bind" dall'elenco dei menu.
6. Portare il canale del motore nella posizione prevista per il failsafe.

IMPORTANTE: Il canale del motore deve stare nella posizione di failsafe per tutta la durata della procedura di connessione (binding).

7. Scorrere su Bind e premere il Selettore Rotante. Il LED arancio sul trasmettitore lampeggia.
8. Completata la procedura di connessione (binding), i LED di trasmettitore e ricevitore smettono di lampeggiare e restano accesi con luce arancio fissa.

AVVISO: quando termina la procedura di connessione, togliere sempre dal ricevitore il "bind plug". In caso contrario il ricevitore entrerà di nuovo nel modo di connessione (binding) appena lo si riaccende.

Connettere e calibrare il SRS4210 ricevitore

Tutte le volte che si entra nella procedura di connessione bisogna calibrare il ricevitore.

IMPORTANTE: Bisogna attenersi scrupolosamente alla seguente procedura per avere l'AVC che funziona correttamente.

1. Inserire il Bind Plug nella presa BIND del ricevitore.
2. Accendere il ricevitore. Il LED arancio lampeggia indicando che il ricevitore è pronto per la connessione.
3. Sul trasmettitore centrare ST TRIM e TH TRIM.
4. Mettere il trasmettitore in modalità per la connessione (bind).
5. La procedura di connessione è completa quando il LED arancio del ricevitore resta acceso fisso.
6. Con il grilletto del trasmettitore mettere il motore al massimo.
7. Portare il grilletto del trasmettitore nella posizione di massimo freno, poi riportarlo al centro.
8. Portare il volantino del trasmettitore completamente a destra.
9. Portare il volantino del trasmettitore completamente a sinistra, poi riportarlo al centro. Il LED arancio lampeggia una volta.
10. Quando la procedura di connessione e di calibrazione sono terminate, si può togliere il Bind Plug.
11. Spegnerne il trasmettitore.

IMPORTANTE: Nei seguenti casi bisogna rifare la connessione fra trasmettitore e ricevitore:

- Si è fatto un Reverse dopo la connessione
 - Si è cambiata una corsa dopo la connessione
 - Si vuole usare il ricevitore con un altro modello in memoria
- Se si cambia il Reverse di un servo o si regola una corsa, l'AVC non lavorerà correttamente.

Disabilitare la funzione di assistenza alla stabilità

Se si partecipa ad una gara, potrebbe essere richiesto di disabilitare il sistema AVC. Per disabilitare il sistema AVC, inserire un secondo Bind Plug nella porta Disable prima di fare la connessione.

IMPORTANTE: Tutte le volte che si fa la connessione (bind), bisogna calibrare il ricevitore. Per attivare l'AVC, si veda il relativo paragrafo sul manuale.

Sub-Trim

Questa funzione permette di correggere la posizione delle squadrette dei servi, con minimi spostamenti rispetto al centro. È disponibile su tutti i canali.



ATTENZIONE: Con i Sub-Trim usare solo piccoli spostamenti per non andare oltre alla massima corsa del servo. Se il servo richiedesse degli spostamenti maggiori, riportare a zero il sub-trim e centrare la squadretta spostandola manualmente sul suo albero millerighe.

* Tabella di riferimento per le opzioni disponibili su ciascun canale:

Canale	Descrizione	
Sterzo	S (Sinistra)	D (Destra)
Gas	F (Freno)	A (Avanti)
Aux 1	H (Massimo)	L (Minimo)
Aux 2	H (Massimo)	L (Minimo)

Sub Trim	
01:NAME-01	
ST	0
G	0
AX1	0
AX2	0

Timer

Il timer del trasmettitore può contare il tempo sia a salire che a scendere.

Timer a scendere (scelta di default)

Questo timer permette di impostare un tempo massimo di 21 minuti con incrementi di 10 secondi, da cui, una volta attivato il timer, inizierà il conteggio a scendere fino a "0". In genere si imposta questo timer per la durata di una corsa o per la durata di funzionamento del veicolo. Si può azzerare selezionando la voce "Timer Reset" oppure tenendo premuto per almeno 3 secondi l'interruttore assegnato a questo timer.

Timer a salire

Funziona come un cronometro ed è utile per determinare il tempo di funzionamento rimanente per un serbatoio o per una batteria.

Uso del Timer

1. Assegnare al timer un interruttore o un pulsante con il menu "Switch".
2. Per avviare o arrestare il timer, premere il pulsante assegnato.
3. Per azzerare il timer, premere il tasto assegnato per almeno 3 secondi.

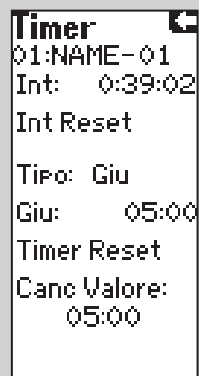

Interruttori

Il menu Interruttore permette di assegnare ognuno dei sette interruttori ad una delle seguenti funzioni. Gli interruttori che hanno un +/- vicino al nome si possono assegnare con direzioni differenti. Per esempio, ST trim+ provoca uno spostamento verso destra del trim dello sterzo. ST trim- provoca uno spostamento verso sinistra del trim dello sterzo.

Aux1 e Aux2 si possono assegnare solo ad una funzione alla volta. Per esempio, se Aux1 viene assegnato al Mix 4WS, allora non è disponibile tra le opzioni sulla schermata degli interruttori.

Interruttori A, B, C, D e E

Inibito – Canale Spento

AX1 Lin – CH 3 Lineare

AX1 2P – Ch 3 2-posizioni

AX1 3P – Ch 3 3-posizioni

AX1 MT – Ch 3 Momentary

AX2 Lin – Ch 4 Lineare

AX2 2P – Ch 4 2-posizioni

AX2 3P – Ch 4 3-posizioni

AX2 MT – Ch 4 Pulsante

ST Trim+ – Sterzo Trim

ST Trim- – Sterzo Trim

TH Trim+ – Gas Trim

TH Trim- – Gas Trim

AX1 Trim+ – Ch 3 Trim

AX1 Trim- – Ch 3 Trim

AX2 Trim+ – Ch 4 Trim

AX2 Trim- – Ch 4 Trim

Freno+ – Freno Trim

Freno- – Freno Trim

ST Rate+ – Sterzo Rate

ST Rate- – Sterzo Rate

ROSS – Accensione Remota

Timer – Timer a Scendere o a Salire

4WS Mix – 4 Ruote Sterzanti

BAK Mix – Freno Mix

Mix A – Mix A Funzione

Mix B – Mix B Funzione

Mix A Rate – Mix A Valore

Mix B Rate – Mix B Valore

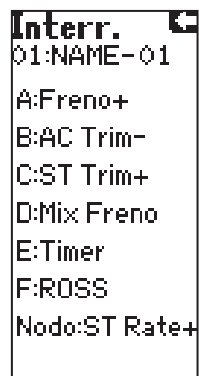
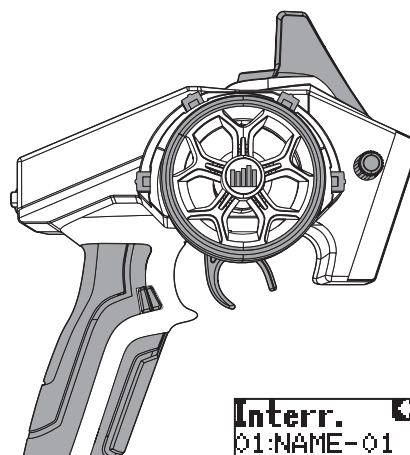

Interruttori F

Inhibit

AX1 2P

AX1 MT

AX2 2P

AX2 MT

ROSS

Timer

4WS Mix

Mix A

Mix B

Dual Rate

AX1 Lin

AX2 Lin

ST Trim+

ST Trim-

TH Trim+

TH Trim-

AX1 Trim+

AX1 Trim-

AX2 Trim+

AX2 Trim-

Freno+

Freno-

ST Valore+

St Valore-

Miscelazioni

Il trasmettitore DX4S ha un mixer per lo sterzo, uno per il freno e due mixer programmabili (Mix A e Mix B).

Mixer dello Sterzo (Steer Mix)

Per usare il menu "Steer Mix" è necessario che il veicolo abbia 4 ruote sterzanti (4WS) oppure un doppio servo per lo sterzo (Dual ST).

AVVISO: Prima di mettere in movimento il veicolo, controllare sempre i comandi del trasmettitore con le ruote del veicolo sollevate da terra.

Opzioni dei Mixer

1. Selezionare AX1 o AX2 come canali Slave. Aux1 e Aux2 si possono assegnare ad un solo mixer alla volta; se fossero assegnati ad un altro mixer, non sarebbero disponibili come canali Slave.
2. Regolare il valore A. Questo valore è la percentuale del canale Slave riferito all'ingresso del canale Master.

Per esempio, 100% significa che il movimento del canale Slave è uguale a quello del Master. Se si regola il valore al 50% il canale Slave si muoverà la metà del Master. Un valore negativo significa che il mixer si muove nella direzione opposta.



MIXER 4 RUOTE STERZANTI

Opzioni mixer:

- 4 ruote sterzanti
- Sterzo anteriore
- Sterzata a granchio
- Sterzo posteriore

1. Scorrere il menu fino a Mixing, poi scegliere Steer Mix.

2. Scegliere 4WS.

3. Scegliere Inh, poi scorrere per attivare il mixer 4WS su Aux1 o Aux2.

4. Per inibire l'opzione di miscelazione, scorrere fino all'opzione di sterzata, poi scegliere Inh. Quando l'opzione di sterzata è inibita, l'interruttore ignora l'opzione. Tutte le opzioni di sterzata sono attive di default.

5. Regolare il rateo di sterzata per le opzioni delle 4 ruote sterzanti (4WS e Granchio)

I valori visualizzati nella schermata 4WS sono riferiti al rateo di sterzata posteriore.

Per esempio, "100/100" significa che il rateo di sterzata posteriore è il 100% di quello anteriore.

"50/50" significa che il rateo di sterzata posteriore è il 50% di quello anteriore sia a destra che a sinistra.

6. Attivare/Disattivare il trim (solo 4 ruote sterzanti)

Quando il Trim è attivo, il suo interruttore permette di regolare entrambi i trim, sia anteriore che posteriore. Se il Trim fosse inibito, il pulsante del trim dello sterzo influirebbe solo sulla sterzata anteriore.

7. **Interruttore:** Assegnare l'opzione "4 ruote sterzanti" ad un interruttore. Tutte le volte che si muove questo interruttore, l'opzione "4 ruote sterzanti" appare sulla schermata principale.

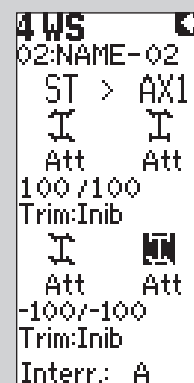
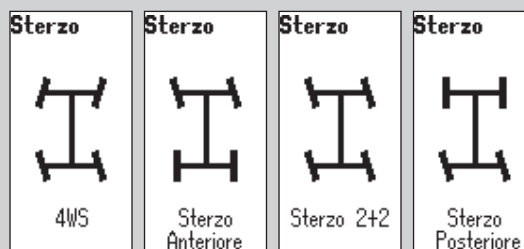

Schermata mixer sterzo

Dual ST (Doppio Sterzo)

Trim: Act (default) o Inh. Noi consigliamo di attivare il trim per entrambi i servi dello sterzo, quello di destra e quello di sinistra. Se fosse necessario fare dei piccoli aggiustamenti ai servi in modo separato, si potrebbe usare il menu "Sub-Trim".

Switch: si può assegnare il mixer Dual ST ad un interruttore, abilitando il valore B nel mixer. Assegnare un interruttore al mixer Dual ST è utile quando si vuole assegnare valori diversi allo sterzo per condizioni differenti. Per esempio, si può usare un valore piccolo quando il veicolo si muove velocemente. Quando il veicolo si muove lentamente conviene aumentare il valore per migliorare la sterzata. Se si vuole escludere il mixer basta regolare uno dei suoi due valori sullo 0%.

Mixer Freni

Il Mix freno si usa sui modelli di grosse dimensioni che richiedono una gestione separata dei freni anteriore e posteriore. I valori che si inseriscono servono per fare una parzializzazione tra freni anteriori e posteriori. Assegnando il Mix freno ad un interruttore, si possono regolare i valori da qualsiasi schermata.

1. Scegliere AX1 o AX2 come canali Slave. Se Aux1 o Aux2 fossero già assegnati ad un altro mixer, non sarebbero disponibili a questo scopo.

2. Regolare il valore del Mix freno per creare una parzializzazione tra freni anteriori e posteriori.

Switch: si può assegnare il Mix freno ad un interruttore per adattarlo alle varie necessità.

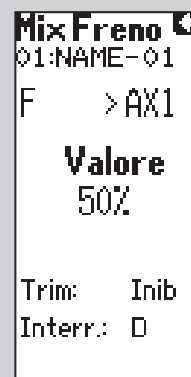

Mixer Per Motore Sull'asse (MOA)

Il mixer motore MOA si usa per regolare il bias del motore su crawler da roccia che usano la configurazione "motore sull'asse".

Opzioni mixer:

- Dig posteriore
- Dig anteriore
- 4WD

1. Scegliere MOA dal menu Throttle Mix.

2. Scorrere fino a Inh. Premere la rotella di scroll, poi scorrere per attivare il mixer. Premere di nuovo la rotella per regolare il mixer.

3. Per inibire un'opzione

Scorrere fino all'opzione MOA, poi scegliere Inh. Tutte le opzioni MOA sono attive di default. Se si inibisce una opzione, l'interruttore del mixer ignora questa opzione.

4. Regolare il bias del motore (solo 4WD)

Il valore mostrato sullo schermo è una percentuale del rateo del motore posteriore.

Per esempio, un valore del "70%" significa che la potenza del motore posteriore è il 70% della potenza di quello anteriore.

5. Regolazioni in movimento

Si può assegnare il bias del motore ai seguenti interruttori:

- A
- B
- C
- D
- E
- Dial

Assegnando il bias del motore ad un interruttore, è possibile regolarlo mentre il veicolo è in movimento.

6. Assegnare le opzioni Mix a un interruttore

Assegnare le opzioni MOA ad un interruttore. Tutte le volte che si muove l'interruttore del Mix appaiono le opzioni MOA sulla schermata principale.

Bias Step:

Il Bias Step influisce sulla quantità di miscelazione ad ogni click del comando, ma non ha effetto sull'escursione totale del mixer.

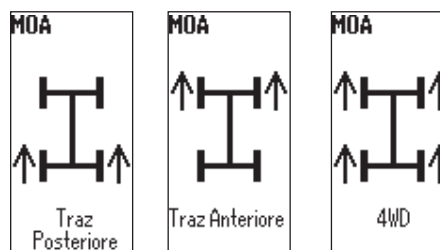

Schermata principale

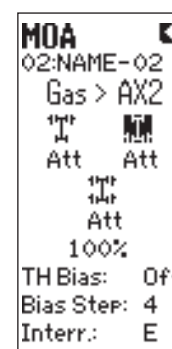

Schermata mixer MOA

AVC CONTROLLO ATTIVO DEL VEICOLO

Opzioni:

- Sensibilità ST
- Sensibilità TH
- Priorità

1. Scegliere AVC dal menu LIST.

2. Cambiare il campo State in ACT.

3. Regolare la sensibilità ST e/o TH

Il valore di default è 0% (sensibilità ST e TH OFF). Quando il valore aumenta, la stabilità AVC dello sterzo e la gestione del motore aumentano. Aumentare la sensibilità ST fino a raggiungere la quantità ottimale di controllo dello sterzo. Se le ruote anteriori iniziano a tremare, il valore della sensibilità ST è troppo alto; bisogna quindi ridurlo fino a quando le ruote smettono di tremare. Si può assegnare la sensibilità ST e TH allo stesso interruttore, potendo così controllare insieme i due valori.

4. **Interruttore:** assegnando la sensibilità ST e TH a un interruttore, permette di fare le regolazioni senza usare il menu AVC. ST GAIN e TH GAIN si possono assegnare allo stesso interruttore per regolarli insieme.

5. Regolazione Priorità dello sterzo

Il suo valore di default è 0%, il che significa che l'AVC è attivo quando lo sterzo è vicino al centro. Quando si gira il volantino da una parte o dall'altra, il controllo del trasmettitore assume la priorità sul sistema AVC. Aumentando il valore della Priorità si diminuisce l'intervento del sistema AVC quando si agisce sullo sterzo. Per esempio, se si aumenta la Priorità all'80%, si riduce il controllo dell'AVC sullo sterzo dell'80% con lo sterzo tutto a destra o tutto a sinistra. Aumentando la Priorità dello sterzo si ottengono delle curve più strette.

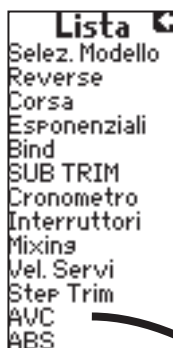

Elenco dei Menu

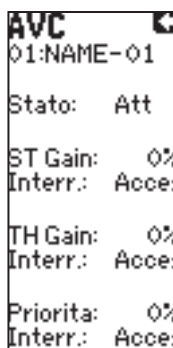

Schermata AVC

Quando è attiva la sensibilità ST, controlla Aux1

Quando è attiva la sensibilità TH, controlla Aux2

La funzione Priorità regola la sensibilità ST in base all'ingresso del comando sullo sterzo

Mixer Programmabile

Questo mixer permette di attribuire a qualsiasi canale la caratteristica di Mastro o Slave, e serve in particolare quando si vuole che un canale Aux sia Mastro.

1. Scorrere su Inh. Premere il "Roller" una volta e scegliere un canale Mastro.
2. Selezionare un canale Slave.
3. Regolare la percentuale del valore A.

Ai mixer A e B si possono assegnare nomi personalizzati per ricordare più facilmente le loro funzioni. La stessa cosa si può fare per lo "Username" (nome dell'utente) e per il Nome Modello.

Opzioni del mixer

Trim: Inh o Act. Quando il Trim è attivo, trimmando il canale Mastro si trimma anche lo Slave.

Interr: Si può assegnare questo mixer ad un interruttore, abilitando il valore B del mixer.

Per regolare il valore B:

1. Assegnare un interruttore al mixer.
2. Spingere l'interruttore in avanti o indietro. Si nota sullo schermo che il valore A si cambia nel B.
3. Scegliere il valore B e modificarlo con la rotella di scorrimento (Roller).
4. Premere il "Roller" per salvare la selezione.

AVVISO: Prima di pilotare il modello, controllare sempre la risposta dei vari canali sul modello, specialmente quelli che fanno capo ad un mixer. Tenere il veicolo sollevato da terra per evitare che si muova durante le prove.

IMPORTANTE: Un valore negativo sul canale secondario lo fa muovere nel verso opposto di quello primario.



Velocità del Servo

La funzione della velocità del servo vi consente di cambiare la velocità di uno dei 4 canali - volante, gas e Aux, da 100% (default) a 1%. La massima velocità è 100% ed è fissata dalle specifiche del servo stesso.

- Usare il selettore rotante nella schermata Velocità del Servo. Premere il selettore rotante per entrare nella funzione Velocità del servo. Appare la schermata della velocità del servo.
- Usare il selettore rotante per evidenziare il canale e poi premerlo per accedere al canale. Ruotare il selettore rotante per la velocità del servo.

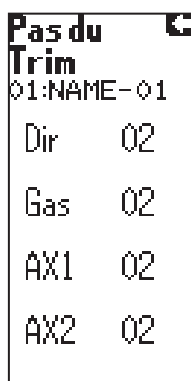

Trim piolo

Questa regolazione nel menu trim piolo influisce direttamente sulle corse dei servi per ogni click del trim, ma non ha effetto sulla corsa totale dei trim. I click di un trim vanno da 1 a 20 (default 4). Per fare questa regolazione:

1. Scegliere il menu trim piolo dall'elenco (Lista) dei menu.
2. Scorrere sul canale desiderato e premere il "Roller" per attivare il canale.
3. Girare la rotella di scorrimento (Roller) per impostare il numero di passi voluti.
4. Premere il "Roller" per salvare la selezione.

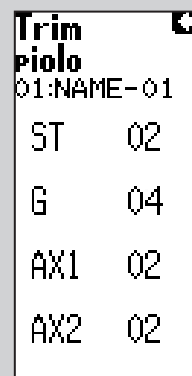

ABS (Sistema di Frenatura Automatico o Freno Pulsante)

Automatic Braking System (freni a impulsi) aiuta ad evitare il blocco dei freni migliorando le prestazioni frenanti con frenate a impulsi. È possibile programmare i seguenti parametri di ABS:

Stato: Inibito o attivo

Punto: La posizione del throttle durante le frenate a impulsi (0 a 100, default 60).

Corsa: La distanza della corsa del throttle durante la frenata a impulsi (0 a 100, default 50).

Lag: Il ritardo prima della pulsazione (0.0 a 2.0 a incrementi di .01, valore di default è 0.5).

Velocità: La velocità di pulsazione o la frequenza dell'impulso di frenata (-1 a -30, default -1).

La barra grafica in basso sullo schermo mostra i parametri e come funziona l'ABS.

IMPORTANTE: Lo stato deve essere attivo per attivare la funzione la funzione ABS.

- Usare il selettore rotante nella schermata della lista per evidenziare la funzione ABS.
- Premere il selettore rotante per entrare nella funzione ABS. Appare la schermata dell'ABS.
- Usare il selettore rotante per scegliere il parametro ABS da impostare.
- Premere il selettore rotante per evidenziare parametro e la relativa casella lampeggerà. Ruotare il selettore rotante per impostare la funzione.

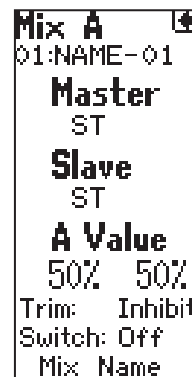

Punch Acc. (Throttle Punch)

La funzione Punch Acc serve per spostare il gas ad una posizione preprogrammata ed è attivata ogni volta che si dà il 4% della corsa del servo del gas. La funzione Punch Acc viene di solito utilizzata per le macchine a scoppio per ridurre il gioco dei rinvii del gas.

Per Accedere Alla Funzione Punch Acc.

- Nella schermata List ruotando il selettore illuminare la funzione Punch Acc.
- Premere il selettore ruotante per attivare la funzione Punch Acc. Apparirà lo schermo sopra raffigurato.
- Usare il selettore ruotante per mettere una cornice attorno a Punch Acc. Premere il selettore ruotante e la cornice inizia a lampeggiare; ruotare Premere il selettore ruotante per impostare la posizione "punch" del gas e premere il selettore ruotante.

IMPORTANTE: La funzione Punch Acc rimane attiva finché non viene settata a zero.

Per ritornare alla schermata principale, premere il selettore ruotante e tenerlo premuto per più di tre secondi.

Servo Speed	
01:NAME-01	
ST	100%
TH	100%
AX1	100%
AX2	100%

Cancellare Modello Attuale (Reset)

La funzione di reset del modello riporta la memoria del modello attiva ai valori di fabbrica.

- Scegliendo Sì verranno cancellate le impostazioni salvate nella memoria attiva e verranno riportate ai valori predefiniti di fabbrica.
- Scegliendo No si ritorna alla schermata Lista.

IMPORTANTE: Quando si copia su una memoria o la si resetta ai valori di fabbrica, le relative informazioni verranno cancellate.

Moniteur	
Dir	-55
Gas	-148
AX1	-72
AX2	0

Monitor

Il monitor del servo visualizza le posizioni di uscita del servo graficamente e digitalmente. Questo monitor può essere utile nei setup della risoluzione dei problemi, visualizzando le funzioni di mixing e il modo in cui interagiscono.

- Usare il selettore ruotante nella schermata della lista per evidenziare la funzione Monitor.
- Premere il selettore ruotante per entrare nella funzione Monitor. Vengono visualizzate le posizioni delle uscite del servo in tempo reale.

ABS	
01:NAME-01	
State:	Act
Point:	60
Stroke:	50
Las:	0.5
Speed:	-2
	

Sistema

Il menu Sistema permette di regolare le funzioni del trasmettitore.

Menu

Ci sono due modi disponibili: Esperto, Standard. Il trasmettitore DX4S di default è su Esperto, poiché qui sono disponibili tutti i menu di programmazione. Il modo Standard elimina dall'elenco tutti i menu Esperto e le relative funzioni, per usare senza problemi i modelli di base.

Display (schermo)

Contrasto

Questa funzione regola il rapporto di luminosità fra le zone chiare e quelle scure dello schermo. Lo si può impostare con un valore da 0 a 30 (0 è il più chiaro; 30 il più scuro).

Illuminazione

Si può regolare la retroilluminazione in uno dei tre modi seguenti: Timer, On, Off.

- **Timer:** La retroilluminazione si spegne dopo un tempo predeterminato.
- **On:** La retroilluminazione non si spegne mai finché il trasmettitore sta acceso.
- **Off:** La retroilluminazione sta sempre spenta.

1. Usare il "Roller" per accedere al menu "Light".
2. Premere il "Roller" e la casella circostante lampeggia.
3. Girare il "Roller" per andare sul modo di retroilluminazione preferito e premerlo per confermare.

Lang (linguaggio)

Il trasmettitore DX4S può mostrare il testo sullo schermo in una delle quattro lingue disponibili: Inglese (default), Tedesco, Francese, e Italiano. Usare il "Roller" per scegliere questo menu e la lingua voluta.

Allerta

Si può impostare un allarme che suoni quando la tensione della batteria arriva al limite impostato con allerta. La tensione della batteria viene visualizzata sulla schermata principale.

Menu: None (nessuno), Tone (tono), Vibe (vibrazione), Both (entrambi). Scegliere il tipo di allarme scorrendo con il "Roller" e selezionando quello voluto.

Tone: Si può scegliere il cicalino fra *Low* (basso) o *High* (alto).

IMPORTANTE: La precedente regolazione non modifica il livello sonoro dell'allarme per inattività o per batteria scarica.

Tensione batteria del Tx: impostare un allarme che suoni quando la tensione della batteria raggiunge il limite.

Le opzioni per la tensione della batteria sono Alcaline, NiMH o LiPo. Dopo aver scelto il tipo di batteria, si può aumentare il limite di tensione.

Tipo di allarme per la batteria Tx: None (nessuno), Tone (tono)

Timer: None (nessuno), Tone (tono), Vibe (vibrazione), Both (entrambi). Impostare gli allarmi per il timer con conteggio a scendere.

Tutti i precedenti allarmi riguardano tutti i modelli.

F Rate (Frame Rate)

Questo è il rateo di aggiornamento del pacchetto di impulsi relativi ad ogni comando. Più il numero è basso, più veloce è la risposta. Questa regolazione interessa solo il modello corrente.

IMPORTANTE: Bisognerebbe sempre usare la risposta più veloce che i servi possono sopportare; questo per avere la minima latenza e quindi la massima prontezza di risposta. Se il Frame Rate impostato non fosse compatibile con il servo in uso, questo avrebbe dei movimenti errati o addirittura potrebbe restare fermo. Se dovesse accadere questo si può cambiare il Frame Rate passando ad un valore più alto.

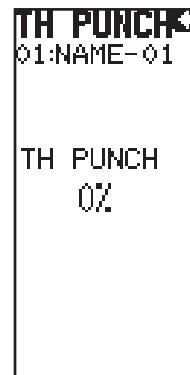

I Frame Rate disponibili dipendono da quale ricevitore è connesso al DX4S

DSMR: 11 o 22ms

DSM2: 16,5ms

1. Usare il "Roller" per evidenziare il menu F Rate.
2. Premere il "Roller".
3. Ruotare il "Roller" per scegliere il valore voluto e premere per confermare.

Porta RS (Port)

Questo imposta la porta (Bind o Aux) sul ricevitore a cui si può collegare il sistema ROSS (sistema di avviamento a bordo telecomandato). Questa scelta è specifica per ogni modello.

Utente

Si può impostare un nome dell'utente che abbia fino a 8 caratteri. Viene mostrato nella schermata principale. Dal menu Sistema evidenziare la voce User Name e premere il "Roller" per accedere a questa funzione. Usare il "Roller" per scegliere la posizione, poi premerlo per accedere al carattere. Il nome utente riguarda tutti i modelli.

Circa (About)

Questa schermata mostra il numero di serie del trasmettitore (che è necessario quando si scaricano gli aggiornamenti del firmware) e il numero della versione del software installato. Per aggiornare il trasmettitore far riferimento alle indicazioni fornite al paragrafo Memory Card (scheda di memoria).

GUIDA ALLA RISOLUZIONE DEI PROBLEMI

Problema	Possibile causa	Soluzione
Il sistema non si collega	La trasmittente e la ricevente sono troppo vicine	Spostare la trasmittente da 2,4 a 3,6 metri (8/12 piedi) dalla ricevente
	La trasmittente e la ricevente so-no troppo vicine a dei grandi oggetti metallici (veicoli, ecc.)	Allontanarsi dai grandi oggetti metallici (veicoli, ecc.)
	Il modello selezionato non è collegato alla trasmittente	Assicurarsi che sia stata selezionata la memoria di modello corretta e che la trasmittente sia collegata al modello
	La trasmittente è stata messa in modalità collegamento e la ricevente non è più collegata	Rifare il collegamento tra trasmittente e ricevente
La ricevente va in modalità Failsafe a poca distanza dalla trasmittente	Controllare l'antenna della ricevente e assicurarsi che non sia tagliata o danneggiata	Sostituirla o contattare il servizio di assistenza Horizon
		Assicurarsi che l'antenna della ricevente si trovi in un tubetto per antenne, al di sopra del veicolo
La ricevente smette di rispondere durante l'utilizzo	Tensione della batteria bassa	Ricaricare completamente le batterie
	I cavi o i connettori tra batteria e ricevente sono danneggiati o lenti	Controllare i cavi e le connessioni tra batteria e ricevente. Riparare o sostituire i cavi e/o i connettori
La ricevente perde il collegamento	La trasmittente è stata accidentalmente messa in modalità di collegamento, interrompendo il collegamento della ricevente	Collegare la trasmittente con la ricevente
Le ruote anteriori oscillano	La sensibilità dello sterzo è troppo alta	Ridurre la sensibilità dello sterzo
Quando l'auto slitta o si gira, le ruote anteriori sterzano dalla parte sbagliata	Il canale dello sterzo è stato invertito dopo la calibrazione	Rifare la connessione e calibrare
Quando l'auto slitta o si gira, il motore non si riduce	Il canale del motore è stato invertito dopo la calibrazione	Rifare la connessione e calibrare

GARANZIA

Periodo di garanzia

La garanzia esclusiva - Horizon Hobby, LLC (Horizon) garantisce che i prodotti acquistati (il "Prodotto") sono privi di difetti relativi ai materiali e di eventuali errori di montaggio. Il periodo di garanzia è conforme alle disposizioni legali del paese nel quale il prodotto è stato acquistato. Tale periodo di garanzia ammonta a 6 mesi e si estende ad altri 18 mesi dopo tale termine.

Limiti della garanzia

(a) La garanzia è limitata all'acquirente originale (Acquirente) e non è cedibile a terzi. L'acquirente ha il diritto a far riparare o a far sostituire la merce durante il periodo di questa garanzia. La garanzia copre solo quei prodotti acquistati presso un rivenditore autorizzato Horizon. Altre transazioni di terze parti non sono coperte da questa garanzia. La prova di acquisto è necessaria per far valere il diritto di garanzia. Inoltre, Horizon si riserva il diritto di cambiare o modificare i termini di questa garanzia senza alcun preavviso e di escludere tutte le altre garanzie già esistenti.

(b) Horizon non si assume alcuna garanzia per la disponibilità del prodotto, per l'adeguatezza o l'idoneità del prodotto a particolari previsti dall'utente. È sola responsabilità dell'acquirente il fatto di verificare se il prodotto è adatto agli scopi da lui previsti.

(c) Richiesta dell'acquirente - spetta soltanto a Horizon, a propria discrezione riparare o sostituire qualsiasi prodotto considerato difettoso e che rientra nei termini di garanzia. Queste sono le uniche rivalve a cui l'acquirente si può appellare, se un prodotto è difettoso. Horizon si riserva il diritto di controllare qualsiasi componente utilizzato che viene coinvolto nella rivalsa di garanzia. Le decisioni relative alla sostituzione o alla riparazione avvengono solo in base alla discrezione di Horizon. Questa garanzia non copre dei danni superficiali o danni per cause di forza maggiore, uso errato del prodotto, negligenza, uso ai fini commerciali, o una qualsiasi modifica a qualsiasi parte del prodotto. Questa garanzia non copre danni dovuti ad una installazione errata, ad un funzionamento errato, ad una manutenzione o un tentativo di riparazione non idonei a cura di soggetti diversi da Horizon. La restituzione del prodotto a cura dell'acquirente, o da un suo rappresentante, deve essere approvata per iscritto dalla Horizon.

Limiti di danno

Horizon non si riterrà responsabile per danni speciali, diretti, indiretti o consequenziali; perdita di profitto o di produzione; perdita commerciale connessa al prodotto, indipendentemente dal fatto che la richiesta si basa su un contratto o sulla garanzia. Inoltre la responsabilità di Horizon non supera mai in nessun caso il prezzo di acquisto del prodotto per il quale si chiede la responsabilità. Horizon non ha alcun controllo sul montaggio, sull'utilizzo o sulla manutenzione del prodotto o di combinazioni di vari prodotti. Quindi Horizon non accetta nessuna responsabilità per danni o lesioni derivanti da tali circostanze. Con l'utilizzo e il montaggio del prodotto l'utente acconsente a tutte le condizioni, limitazioni e riserve di garanzia citate in questa sede. Qualora l'utente non fosse pronto ad assumersi tale responsabilità associata all'uso del prodotto, si suggerisce di restituire il prodotto intatto, mai usato e immediatamente presso il venditore.

Indicazioni di sicurezza

Questo è un prodotto sofisticato di hobbistica e non è un giocattolo. Esso deve essere manipolato con cautela, con giudizio

e richiede delle conoscenze basilari di meccanica e delle facoltà mentali di base. Se il prodotto non verrà manipolato in maniera sicura e responsabile potrebbero risultare delle lesioni, dei gravi danni a persone, al prodotto o all'ambiente circostante. Questo prodotto non è concepito per essere usato dai bambini senza una diretta supervisione di un adulto. Il manuale del prodotto contiene le istruzioni di sicurezza, di funzionamento e di manutenzione del prodotto stesso. È fondamentale leggere e seguire tutte le istruzioni e le avvertenze nel manuale prima di mettere in funzione il prodotto. Solo così si eviterà un utilizzo errato e di preveniranno incidenti, lesioni o danni.

Domande, assistenza e riparazioni

Il vostro negozio locale e/o luogo di acquisto non possono fornire garanzie di assistenza o riparazione senza previo colloquio con Horizon. Questo vale anche per le riparazioni in garanzia. Quindi in tali casi bisogna interpellare un rivenditore, che si metterà in contatto subito con Horizon per prendere una decisione che vi possa aiutare nel più breve tempo possibile.

Manutenzione e riparazione

Se il prodotto deve essere ispezionato o riparato, si prega di rivolgersi ad un rivenditore specializzato o direttamente ad Horizon. Il prodotto deve essere Imballato con cura. Bisogna far notare che i box originali solitamente non sono adatti per effettuare una spedizione senza subire alcun danno. Bisogna effettuare una spedizione via corriere che fornisce una tracciabilità e un'assicurazione, in quanto Horizon non si assume alcuna responsabilità in relazione alla spedizione del prodotto. Inserire il prodotto in una busta assieme ad una descrizione dettagliata dei problemi e ad una lista di tutti i singoli componenti spediti. Inoltre abbiamo bisogno di un indirizzo completo, di un numero di telefono per rivolgere ulteriori domande e di un indirizzo e-mail.

Garanzia a riparazione

Le richieste in garanzia verranno elaborate solo se è presente una prova d'acquisto in originale proveniente da un rivenditore specializzato autorizzato, nella quale è ben visibile la data di acquisto. Se la garanzia viene confermata, allora il prodotto verrà riparato o sostituito. Questa decisione spetta esclusivamente a Horizon Hobby.

Riparazioni a pagamento

Se bisogna effettuare una riparazione a pagamento, effettueremo un preventivo che verrà inoltrato al vostro rivenditore. La riparazione verrà effettuata dopo l'autorizzazione da parte del vostro rivenditore. La somma per la riparazione dovrà essere pagata al vostro rivenditore. Le riparazioni a pagamento avranno un costo minimo di 30 minuti di lavoro e in fattura includeranno le spese di restituzione. Qualsiasi riparazione non pagata e non richiesta entro 90 giorni verrà considerata abbandonata e verrà gestita di conseguenza.

Attenzione: Le riparazioni a pagamento sono disponibili solo sull'elettronica e sui motori. Le riparazioni a livello meccanico, soprattutto per gli elicotteri e le vetture RC sono molto costose e devono essere effettuate autonomamente dall'acquirente.

GARANZIA E ASSISTENZA INFORMAZIONI PER I CONTATTI

Paese di acquisto	Horizon Hobby	Telefono/Indirizzo e-mail	Indirizzo
Germania	Horizon Technischer Service	service@horizonhobby.de	Christian-Junge-Straße 1 25337 Elmshorn, Germania
	Sales: Horizon Hobby GmbH	+49 (0) 4121 2655 100	

INFORMAZIONI SULLA CONFORMITÀ PER L'UNIONE EUROPEA

Dichiarazione di conformità

(in conformità con ISO/IEC 17050-1)

No. HH2012111801U1

Prodotto(i): DX4S DSMR 4Ch AVC System

Numero(i) articolo: SPM4010W

Classe dei dispositivi: 1

Gli oggetti presentati nella dichiarazione sopra citata sono conformi ai requisiti delle specifiche elencate qui di seguito, seguendo le disposizioni della direttiva europea R&TTE 1999/5/EC

EN 300-328 V1.8.1

EN 301 489-1 V1.9.2: 2012

EN 301 489-17 V2.1.1: 2009

EN 60950-1:2006+A11:2009+A1:2010+A12: 2011

EN 62311: 2008



Firmato per conto di:
Horizon Hobby, LLC
Champaign, IL USA
20.11.2014

Mike Dunne
Executive Vice President
Product Divisions
Horizon Hobby, LLC



Smaltimento all'interno dell'Unione Europea

Questo prodotto non deve essere smaltito assieme ai rifiuti domestici. Al contrario, è responsabilità dell'utente lo smaltimento di tali rifiuti, che devono essere portati in un centro di raccolta designato per il riciclaggio di rifiuti elettrici e apparecchiature elettroniche. La raccolta differenziata e il riciclaggio di tali rifiuti provenienti da apparecchiature nel momento dello smaltimento aiuteranno a preservare le risorse naturali e garantiranno un riciclaggio adatto a proteggere il benessere dell'uomo e dell'ambiente. Per maggiori informazioni sui punti di riciclaggio si prega di contattare il proprio ufficio locale, il servizio di smaltimento rifiuti o il negozio presso il quale è stato acquistato il prodotto.

©2015 Horizon Hobby, LLC
DSM, DSM2, DSMR, ModelMatch, Active Vehicle Control, AVC
and the Horizon Hobby logo are trademarks
or registered trademarks of Horizon Hobby, LLC
The Spektrum trademark is used with permission of Bachmann Industries, Inc.
The SD Logo is a trademark of SD-3C, LLC. Patents pending.
Created 01/15 43707.4 SPM4010