

SONIC WAKE™

36-INCH SELF-RIGHTING DEEP-V BRUSHLESS RTR

PRB08032

Owners Manual • Bedienungsanleitung • Manuel de l'utilisateur • Manuale dell'utente



Battery and Charger Not Included

AVVISO

Tutte le istruzioni, le garanzie e gli altri documenti pertinenti sono soggetti a cambiamenti a totale discrezione di Horizon Hobby, LLC. Per una documentazione aggiornata sul prodotto, visitare il sito horizonhobby.com e fare clic sulla sezione Support del prodotto.

SIGNIFICATO DEI TERMINI USATI

Nella documentazione relativa al prodotto vengono utilizzati i seguenti termini per indicare i vari livelli di pericolo potenziale durante l'uso del prodotto: **AVVERTENZA:** indica procedure che, se non debitamente seguite, determinano il rischio di danni alle cose, danni collaterali e gravi lesioni alle persone o il rischio elevato di lesioni superficiali alle persone.

ATTENZIONE: indica procedure che, se non debitamente seguite, determinano il rischio di danni alle cose e di gravi lesioni alle persone.

AVVISO: indica procedure che, se non debitamente seguite, possono determinare il rischio di danni alle cose e il rischio minimo o nullo di lesioni alle persone.

 **AVVERTENZA:** leggere TUTTO il manuale di istruzioni e familiarizzare con le caratteristiche del prodotto prima di farlo funzionare. Un uso improprio del prodotto può causare danni al prodotto stesso e alle altre cose e gravi lesioni alle persone.

Questo è un prodotto sofisticato per appassionati di modellismo. Deve essere azionato in maniera attenta e responsabile e richiede alcune conoscenze basilari di meccanica. L'uso improprio o irresponsabile di questo prodotto può causare lesioni alle persone e danni al prodotto stesso o alle altre cose. Questo prodotto non deve essere utilizzato dai bambini senza la diretta supervisione di un adulto. Non tentare di smontare, utilizzare componenti incompatibili o modificare il prodotto in nessun caso senza previa approvazione di Horizon Hobby, LLC. Questo manuale contiene le istruzioni per la sicurezza, l'uso e la manutenzione del prodotto. È fondamentale leggere e seguire tutte le istruzioni e le avvertenze del manuale prima di montare, impostare o utilizzare il prodotto, al fine di utilizzarlo correttamente e di evitare di causare danni alle cose o gravi lesioni alle persone.

Limite minimo di età consigliato: non deve essere utilizzato dai minori di 14 anni. Non è un giocattolo.

Precauzioni di sicurezza e avvertenze

L'utente di questo prodotto è l'unico responsabile del corretto utilizzo del medesimo affinché non arrechi pericolo per sé e per gli altri e non danneggi il prodotto stesso o cose di altri.

- Maneggiare/trasportare il vostro scafo con cura prendendolo per la parte frontale in modo che tutte le parti mobili siano lontane da voi.
- Mantenere sempre un perimetro di sicurezza intorno al modello per evitare collisioni o lesioni. Questo modello funziona con comandi radio soggetti all'interferenza di altri dispositivi non controllabili dall'utente. L'interferenza può provocare una momentanea perdita di controllo.
- Utilizzare sempre il modello in spazi aperti liberi da veicoli, traffico e persone.

- Seguire sempre scrupolosamente le istruzioni e le avvertenze relative al modello e a tutti gli accessori (caricabatterie, pacchi batteria ricaricabili, ecc.).
- Tenere sempre le sostanze chimiche, i componenti di piccole dimensioni e i componenti elettrici fuori dalla portata dei bambini.
- Evitare sempre il contatto con l'acqua di tutti i dispositivi che non sono stati specificatamente progettati per funzionare in acqua e non sono adeguatamente protetti. L'umidità danneggia le parti elettroniche non protette.
- Non mettere in bocca alcun componente del modello poiché potrebbe causare lesioni gravi o persino la morte.
- Non azionare il modello se le batterie del trasmettitore sono poco cariche.

Scafo resistente all'acqua con elettronica waterproof

Il vostro nuovo scafo Horizon Hobby è stato sviluppato e costruito con una combinazione di componenti resistenti all'acqua ed impermeabili in modo da rendere il vostro scafo adatto per l'uso in acque calme e dolci.

L'intero scafo è resistente all'acqua, ma questo non significa che sia del tutto impermeabile e quindi NON deve essere usato come un sottomarino. Le diverse componenti tecniche dello scafo, come il regolatore di velocità (ESC), i servocomandi e la ricevente sono waterproof, mentre la maggior parte della meccanica è resistente all'acqua ma non impermeabile e quindi necessita di manutenzione aggiuntiva dopo l'uso dello scafo.

Le parti metalliche incluso i cuscinetti, perni, viti e dadi come anche l'elica, il timone, il supporto timone, i montanti elica ed i contatti elettrici sono suscettibili alla corrosione se non si esegue una manutenzione particolare dopo l'uso dello scafo in condizioni umide. Per prolungare la longevità del vostro scafo e per mantenere valida la garanzia bisogna effettuare regolarmente le procedure elencate sotto il punto "Manutenzione in condizioni umide."

 **ATTENZIONE:** L'uso incauto di questo prodotto o il mancato rispetto delle seguenti precauzioni può portare ad un malfunzionamento del prodotto e/o invalidare la garanzia.

Precauzioni generali

- Leggere attentamente le procedure per la manutenzione in condizioni umide ed assicurarsi che tutti gli attrezzi necessari per la manutenzione corretta del vostro scafo siano a vostra disposizione.
- Non tutte le batterie sono adatte all'uso in condizioni umide. Consultare il produttore delle batterie prima dell'uso. Fare attenzione nell'uso di batterie LiPo in condizioni umide.
- La maggior parte delle trasmissioni non sono resistenti all'acqua. Consultare il manuale della trasmittente o il produttore prima dell'uso.
- Non usare mai la trasmittente o lo scafo nell'eventuale presenza di fulmini.
- L'acqua salata è molto conduttiva ed altamente corrosiva. Se usate il vostro scafo in acqua salata, sciacquare lo scafo direttamente dopo l'uso con acqua dolce. L'uso dello scafo in acqua salata sta alla discrezionalità del modellista stesso.

Manutenzione in condizioni umide

- Far defluire l'acqua dall'interno dello scafo rimuovendo il tappo di scarico o la capottina girando la barca nella direzione giusta per far defluire l'acqua.

 **ATTENZIONE:** Allontanare sempre le mani, le dita, gli attrezzi o qualsiasi oggetto pendente o mobile dalle parti rotanti.

- Togliere il pacco / i pacchi batteria e disconnettere l'ESC e il motore. Asciugare i contatti. Se avete a disposizione un compressore d'aria o una bomboletta d'aria compressa, rimuovere tutti i residui d'acqua dai connettori e dalla scatola radio.
- Rimuovere l'albero flessibile e tutte le parti mobili. Asciugare e lubrificare le parti dopo ogni 30 minuti d'uso o quando lo scafo è stato sommerso in acqua.

AVVISO: Non usare mai un'idropulitrice per pulire lo scafo.

- Usare un compressore d'aria o una bomboletta d'aria compressa per asciugare lo scafo e provare a rimuovere tutta l'acqua in piccole fessure o angoli.
- Spruzzare dell'olio leggero idrorepellente o del lubrificante sui cuscinetti, i supporti ed altre parti metalliche. Non spruzzarlo sul motore.
- Lasciare asciugare lo scafo all'aria prima di riporlo. Acqua (e olio) potrebbero continuare a gocciolare dallo scafo per alcune ore.

Contenuto della scatola

- Pro Boat Sonicwake 36-Inch Self-Righting Deep V RTR (PRB08032T1/T2)
- Dynamite ESC marino 120A BL 2-6S (DYNM3875)
- Spektrum Ricevitore marino MRX200 2 canali FHSS (SPMMRX200)
- Spektrum Servocomando 9kg, WP, ingranaggio in metallo, 23T (SPMS605)
- Spektrum Système radio FHSS STX2 2 canaux de 2,4 GHz (SPMSTX200)

Attrezzatura e materiali consigliati

- Pinze a becchi stretti
- Fazzoletto di carta
- Alcool denaturato
- Chiave aperta: 10mm (2)
- Chiave per dadi: 4mm, 5,5mm, 8mm
- Chiave esagonale: 1,5mm, 2mm, 2,5mm, 3mm
- Nastro trasparente (DYNM0102)
- Pro Boat grasso marino con pistola
- Nastro a strappo, WP, 4 pezzi
- Tovaglioli puliti
- Colla CA o epoxy
- Chiave per sfere: 2,5mm

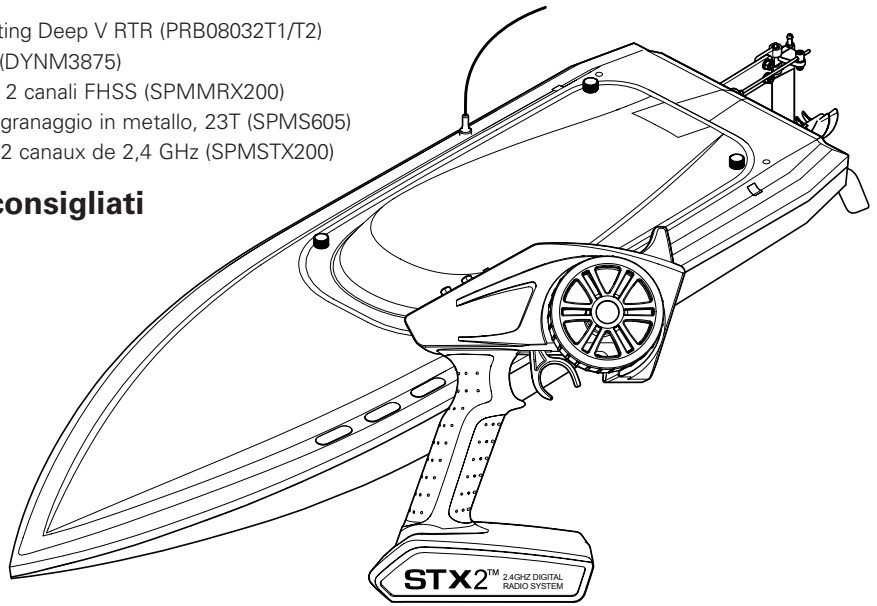

Caratteristiche

Lunghezza 914.4mm

Larghezza 279.4mm

Materiale scafo Policarbonato

Batteria 7.4V 50C LiPos (vendute separatamente) 11.1V 50C LiPos (vendute separatamente) sono necessari per far funzionare la barca.

Per far funzionare il trasmettitore si necessita di 4 pile AA (vendute separatamente).

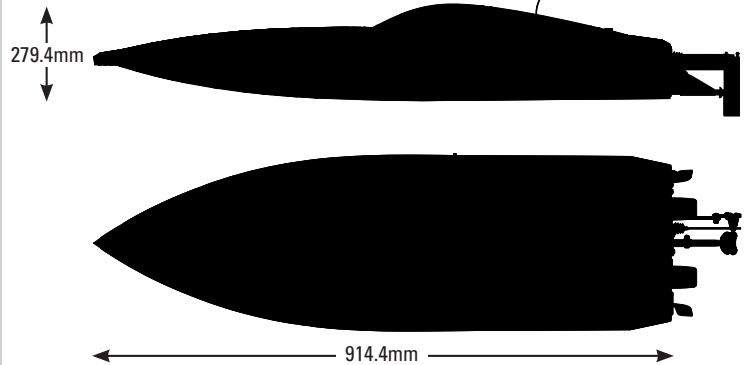

Indice

Precauzioni di sicurezza e avvertenze.....	38	Manutenzione dell'elica	44
Scafo resistente all'acqua con elettronica waterproof	38	Regolazione trim stabilizzatore.....	44
Precauzioni Generali	38	Lubrificazione della trasmissione	45
Manutenzione in condizioni umide	38	Sistema di raffreddamento ad acqua	45
Contenuto della scatola	39	Informazioni generali	46
Attrezzatura e materiali consigliati	39	Connessione	46
Caratteristiche	39	Failsafe	46
Controlli del trasmettitore.....	40	Calibrazione canale motore.....	46
Installazione tubo antenna.....	40	Procedura di programmazione ESC	46
Spegnimento per bassa tensione (LVC).....	41	Programmazione dell'ESC	
Tipo di batteria	41	(controllo di velocità elettronico)	47
Installazione della batteria	41	Guida alla risoluzione dei problemi.....	47
Controlli di verifica	42	Periodo di Garanzia	48
Per iniziare	42	Garanzia e Assistenza Informazioni per i Contatti	49
Quando si finisce.....	42	Dichiarazione di Conformità EU	49
Consigli per la navigazione	43	Smaltimento all'interno dell'Unione Europea	49
Auto raddrizzamento.....	43	Pezzi di ricambio	50
Manutenzione	43	Pezzi opzionali.....	51
Regolazione angolo dei montanti.....	43		

Controlli del trasmettitore

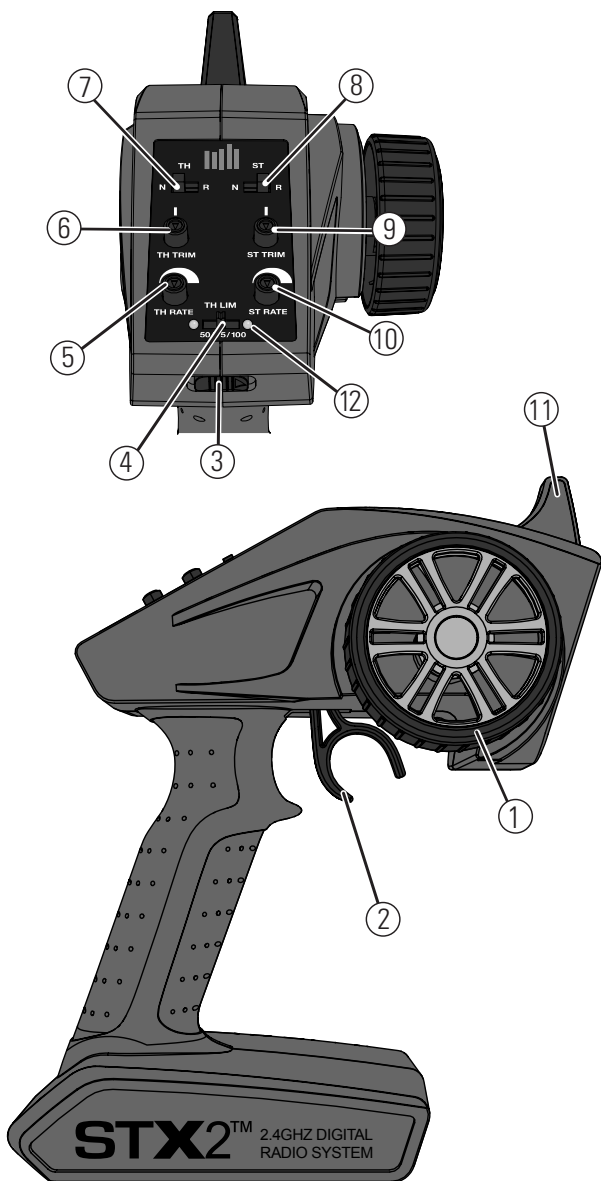

1. **Volantino** Controlla la direzione (destra/sinistra) del modello
2. **Grilletto** Comando motore, controlla la velocità e il senso di marcia (avanti/freno/indietro) del modello
3. **Interruttore ON/OFF** Accende o spegne la trasmittente
4. **Interruttore limitazione motore** Limita la potenza massima del motore al 50%, 75%, e 100%
5. **TH Rate** Regola il fine corsa del motore
6. **TH Trim** Regola il punto neutrale del motore
7. **TH REV** Inverte la funzione del regolatore avanti/indietro e viceversa
8. **ST REV** Inverte il movimento dello sterzo da destra a sinistra e viceversa
9. **ST Trim** Regola il punto centrale dello sterzo
10. **ST Rate** Regola il fine corsa dello sterzo
11. **Antenna** Trasmette il segnale al modello
12. **Luci di indicazione**
 - **Rosso fisso**—Indica la connettività della trasmittente e che le batterie forniscono un'alimentazione adeguata
 - **Rosso lampeggiante**—Segnala che le batterie sono quasi scariche. Sostituire le batterie

Installare le batterie del trasmettitore

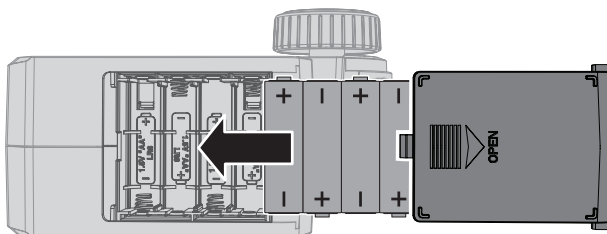

Per questo trasmettitore servono 4 pile AA.

1. Togliere il coperchio del portapile dal trasmettitore.
2. Inserire le pile come illustrato.
3. Rimettere a posto il coperchio del portapile.

⚠ ATTENZIONE: non rimuovere mai le batterie dal trasmettitore mentre il modello è acceso. Una perdita di controllo del modello, danni o lesioni potrebbe verificare.

⚠ ATTENZIONE: se si usano anche le batterie ricaricabili, si raccomanda di caricare solo queste. È pericoloso caricare le pile a secco perché potrebbero esplodere causando lesioni e/o danni.

⚠ ATTENZIONE: se le batterie vengono sostituite con tipi non adatti, potrebbero esplodere. Le batterie si devono smaltire nel modo corretto secondo le disposizioni locali.

Installazione tubetto antenna

Inserire l'antenna del ricevitore nel suo tubetto come illustrato. Non piegare la punta dell'antenna sul tubetto dell'antenna e mettere il tappo del tubetto. L'antenna non deve stare al di fuori del tubetto per funzionare regolarmente.

Mantenere il terminale dell'antenna sopra alla linea di galleggiamento dello scafo per avere la migliore ricezione. Se lo si desidera, si può mettere del nastro trasparente (DYNAM0102).

AVVISO: non tagliare o piegare l'antenna del ricevitore altrimenti si potrebbero fare dei danni.

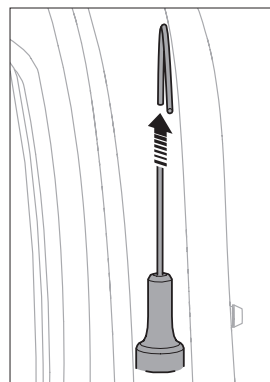

Spegnimento per bassa tensione (LVC)

Le impostazioni predefinite in fabbrica per la funzione LVC nell'ESC incluso con la tua imbarcazione sono impostate su 3,2V per cella. Una batteria si può danneggiare se viene scaricata al di sotto di 3V per cella. L'ESC fornito protegge la batteria dello scafo da una sovra scarica usando la funzione LVC. Prima che la carica della batteria si riduce troppo, lo spegnimento per bassa tensione (LVC) interrompe l'alimentazione fornita al motore.

L'imbarcazione rallenta rapidamente o si arresta completamente una volta attivata la funzione LVC. Rilasciare la manetta e riapplicarla fornirà una quantità limitata di potenza per tornare in modo sicuro l'imbarcazione a riva. Un uso ripetuto dopo che la funzione LVC è attivata danneggerà le batterie.

Una volta attivata la funzione LVC, la spia di stato rossa dell'ESC lampeggia per allertare che l'ESC è in modalità LVC.

AVVISO: se l'LVC interviene ripetutamente, la batteria si potrebbe danneggiare.

La funzione LVC può attivarsi prematuramente se si usa (1) batterie a lento scaricamento, di tipo C o vecchie (2), usate e/o deboli.

Il tempo di funzionamento medio, usando le batterie consigliate (**DYNB3810EC** or **DYNB3811EC**)—è tra 3-4 minuti a manetta aperta, non stop. Un tempo di funzionamento limitato può indicare batterie usate o deboli.

Consiglio: Se sono appena state installate batterie cariche, e la funzione LVC si attiva entro il primo minuto di funzionamento, sostituire le batterie usate o deboli con le batterie consigliate.

Consiglio: conviene controllare la tensione della batteria prima e dopo la navigazione usando un misuratore di tensione per batterie LiPo come il DYN4071 (venduto a parte).

Dopo l'uso bisogna scollegare la batteria LiPo dallo scafo per evitare che si scarichi lentamente. Prima di mettere via la batteria conviene caricarla con metà della sua capacità. Ogni tanto bisogna però controllare che la tensione dei singoli elementi non scenda al di sotto dei 3V perché in questo caso l'LVC non può intervenire.

Tipo di batteria

L'ESC viene fornito in modalità Li-Po. Per cambiare il tipo di batteria:

1. Accendere l'ESC con il comando motore al punto neutro.
2. All'accensione tenere premuto per 3 secondi il tasto per il tipo di batteria. I LED lampeggiano a seconda del tipo di batteria selezionato (rosso = Ni-MH o Ni-Cd; verde = Li-Po).
3. Continuare a tenere premuto il tasto di prima per altri 6 secondi. L'ESC cambia il tipo di batteria e i LED lampeggiano di conseguenza.
4. Spegner l'ESC che conserva la nuova impostazione fino alla prossima modifica.

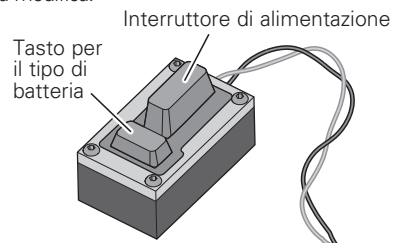

Installazione della batteria

1. Allentare le 4 viti della capottina.
2. Sollevare con cautela la capottina dallo scafo.
3. Installare le batterie nel vano batteria.
4. Collegare la batteria ai connettori di alimentazione dell'ESC.
5. Prima di mettere lo scafo in acqua, fissare bene la capottina

allo scafo. Se necessario mettere del nastro adesivo trasparente (DYNM0102).

Consiglio: iniziare sistemando le batterie il più avanti possibile, spostandole indietro di 13 mm (½ pollici) alla volta verso poppa fino a quando la barca raggiunge la velocità massima.

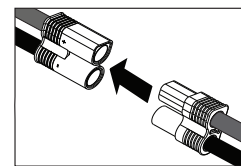
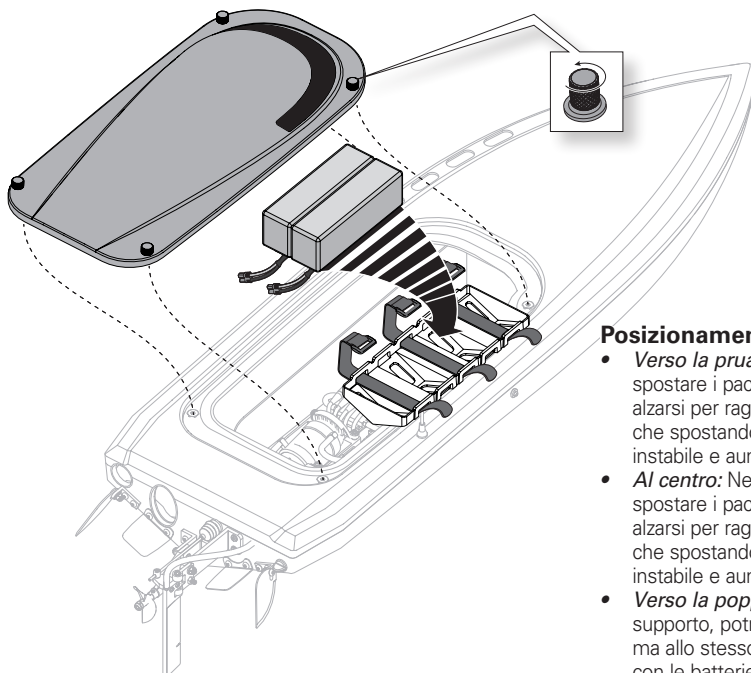

Posizionamento dei pacchi batteria

- **Verso la prua:** Nelle condizioni di acque calme e vento calmo potreste spostare i pacchi batteria un po' indietro per permettere alla prua di alzarsi per raggiungere velocità elevate. Bisogna però tenere presente che spostando le batterie più indietro, lo scafo potrebbe diventare instabile e aumenta la possibilità di un capovolgimento ad alta velocità.
- **Al centro:** Nelle condizioni di acque calme e vento calmo potreste spostare i pacchi batteria un po' indietro per permettere alla prua di alzarsi per raggiungere velocità elevate. Bisogna però tenere presente che spostando le batterie più indietro, lo scafo potrebbe diventare instabile e aumenta la possibilità di un capovolgimento ad alta velocità.
- **Verso la poppa:** Spostando le batterie completamente indietro al loro supporto, potrete raggiungere una velocità massima ancora più alta, ma allo stesso tempo lo scafo diventa meno stabile. Guidare lo scafo con le batterie in questa posizione soltanto in condizioni molto calme, convegliando attentamente il comportamento dello scafo mentre state aumentando la velocità.

Controlli di verifica

IMPORTANTE: eseguire i controlli di verifica all'inizio di ogni sessione di navigazione e dopo eventuali riparazioni o installazione di batterie nuove.

Accertarsi che l'antenna del ricevitore sia estesa correttamente e che tutte le batterie siano completamente cariche.

1. Accendere la trasmittente e lo scafo.
Non installare la capottina dello scafo.

2. Collocare lo scafo in sicurezza sul suo supporto.

AVVISO: Non azionare il motore per più di 20 secondi senza il ricircolo dell'acqua di raffreddamento per evitare di danneggiarlo.

3. Controllare sterzo e motore sul trasmettitore.

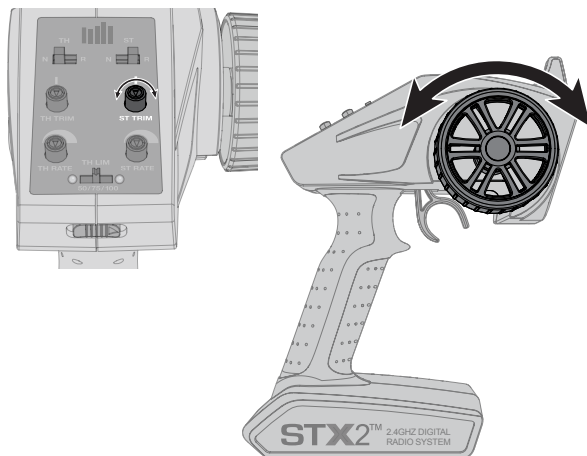

Per iniziare

1. Accendere il trasmettitore.
2. Collegare le due batterie ai connettori EC5 dell'ESC.
3. Accendere l'ESC con il suo interruttore. L'ESC emette dei suoni per segnalare che il regolatore si sta armando.
4. Appoggiando lo scafo sul suo supporto, controllare che tutti i comandi funzionino regolarmente.

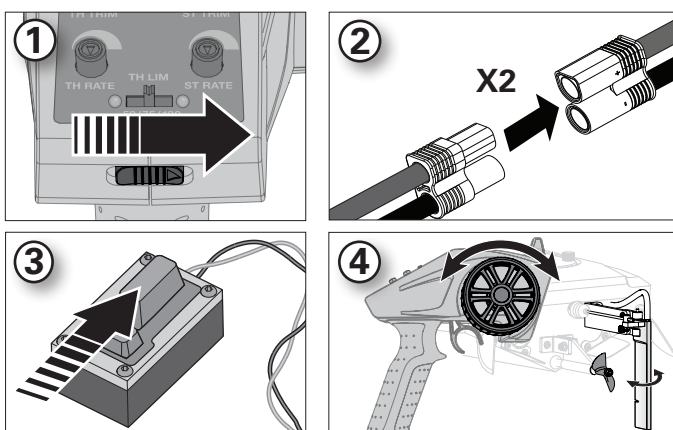

Quando si finisce

1. Spegnerne l'ESC.
 2. Spegnerne il trasmettitore.
 3. Scollegare la batteria e toglierla dallo scafo.
- Consiglio:** togliere sempre la capottina prima di riporre lo scafo, altrimenti l'umidità consentirebbe la formazione di muffa e funghi al suo interno.
4. Scaricare l'acqua dall'interno della carena togliendo il tappo di scarico.
 5. Asciugare completamente l'interno e l'esterno dello scafo, compreso il sistema di raffreddamento. Asciugare attentamente tutti i connettori di batteria, motore e ricevente togliendo e installandoli di nuovo uno alla volta.
 6. Togliere la capottina prima di riporre lo scafo.

7. Riparare eventuali danni o segni di usura sull'imbarcazione.
8. Lubrificare l'albero flessibile usando del grasso marino tipo ProBoat (DYNE4200, DYNE4201).
9. Prendersi nota di quanto appreso dalle regolazioni dell'imbarcazione, incluse le condizioni dell'acqua e del vento.

AVVISO: quando si termina di navigare, non lasciare lo scafo al sole. Non riporre lo scafo in un ambiente caldo e ristretto come l'interno di un'auto, in caso contrario potrebbe subire dei danni.

AVVISO: Usando un elica più grande o con un passo maggiore di quella inclusa nella confezione, su 6S (22,2V), si danneggeranno l'elettronica e i pacchi batteria.

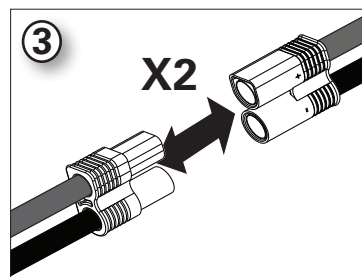
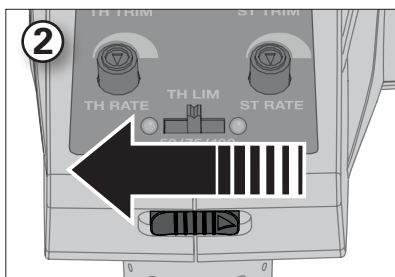
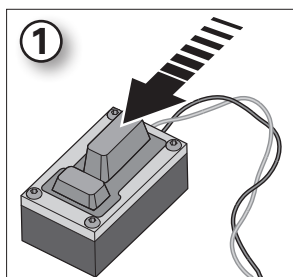

Consigli per la navigazione

Per un primo utilizzo, conviene provare lo scafo in condizioni di acque calme e vento calmo per assicurarsi che lo scafo sia impostato bene. La velocità massima di 80.5km/h+ potrà essere raggiunta una volta che avete impostato lo scafo per le condizioni specifiche. La velocità massima sarà determinata anche dalla capacità della batteria di fornire con efficienza energia al motore tramite l'ESC.

Prima di scegliere il luogo in cui far navigare il modello, è opportuno informarsi sulle leggi e le ordinanze locali.

1. Appoggiare lo scafo in acqua con attenzione.
2. Azionare lo scafo a basse velocità vicino alla riva. Evitare sempre eventuali oggetti presenti nell'acqua. Quando lo scafo procede in avanti, accertarsi che ci sia l'uscita di acqua dallo scarico del raffreddamento posto sullo scafo.
3. Dopo aver acquisito padronanza nell'azionamento dello scafo a basse velocità, potete azionare lo scafo con velocità più elevate lontano dalla riva.
4. Riportare lo scafo alla riva, quando il motore inizia a pulsare.

AVVISO: non utilizzare lo scafo in acqua troppo bassa, inferiore a 30,5cm.



ATTENZIONE: non tentare di recuperare a nuoto uno scafo rovesciato. Per recuperare lo scafo dall'acqua, si può usare una attrezzatura da pesca o un altro scafo.

AVVISO: durante la navigazione alla massima velocità in acque increspate, l'elica potrebbe fuoriuscire e rientrare in acqua ripetutamente e molto rapidamente, sottoponendo l'elica stessa e l'albero di trasmissione a sollecitazioni. Sollecitazioni frequenti potrebbero danneggiare l'elica e l'albero di trasmissione.

In condizioni di acque mosse e vento bisogna ricordare di:

- montare le batterie più in avanti per maggiore stabilità
- regolare i montanti più in basso per evitare il capovolgimento dello scafo

Evitare di navigare vicino a:

- natanti
- persone (aree dedicate ai bagnanti o ai pescatori)
- oggetti fermi
- onde o scie
- acqua con forte corrente
- animali selvatici
- detriti galleggianti
- alberi sporgenti
- vegetazione

Auto raddrizzamento

Il sistema di raddrizzamento automatico del modello utilizza un sistema a cassa di zavorra. La cassa di zavorra lavora come fosse una falla controllata nello scafo. Quando la cassa si riempie d'acqua, il peso dell'acqua forza il modello ad affondare, mentre l'aria intrappolata nello scafo genera sufficiente galleggiamento da raddrizzare il motoscafo.

Il modello si raddrizza quindi da solo, sfruttando l'acqua nella cassa di zavorra.

Una volta in verticale, il motoscafo si inclina di lato. Dare piena potenza. L'acqua intrappolata viene forzata ad uscire dalla cassa di zavorra tramite il moto in avanti dell'imbarcazione.

IMPORTANTE: dare potenza durante il movimento di raddrizzamento automatico può impedire al modello di rigirarsi.

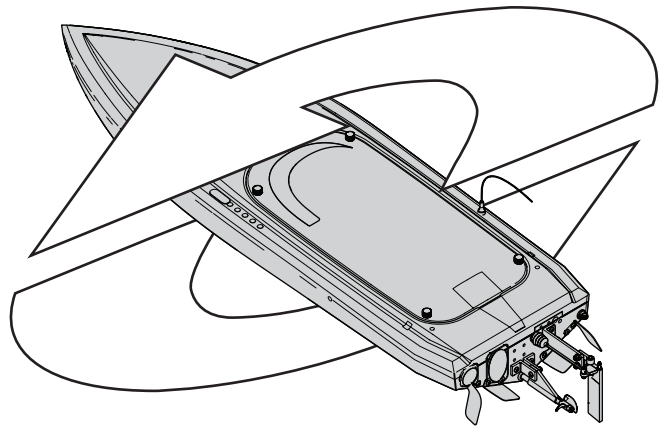

Manutenzione

Regolazione angolo dei montanti

Alzare il piede dell'elica aumenta la velocità, però diminuisce la risposta del timone e aumenta la cavitazione. Abbassare il piede dell'elica aumenta la risposta del timone ma ne aumenta anche la sensibilità diminuendo la velocità.



AVVERTENZA: Non provare mai a regolare i montanti dell'elica con l'elica installata o mentre lo scafo è acceso. Potrebbe portare a lesioni severe.

Usare due righelli per regolare il supporto dell'elica:

1. Rimuovere le batterie e assicurarsi che lo scafo sia spento.
2. Con la capottina assente, ribaltare la barca a testa in giù facendo attenzione a non danneggiarne la finitura.

3. Posizionare un righello lungo la chiglia in modo che si estenda oltre lo specchio di poppa parallelamente al supporto dell'elica.
4. Usare il secondo righello per misurare la distanza tra il primo righello e il punto più lontano del supporto dell'elica. Prendere nota della distanza.
5. Utilizzare un cacciavite esagonale da 2,5 mm e una piccola chiave esagonale regolabile (chiave a mezzaluna) per allentare il bullone che fissa il supporto dell'elica alla staffa del supporto dell'elica.

Conseil: Commencer avec les batteries aussi éloignées que possible, en les déplaçant de 6.5 mm (1/4 pol) à chaque fois vers la poupe jusqu'à ce que le bateau atteigne la vitesse maximale.

Regolazione angolo dei montanti, cont.

6. Posizionare un righello lungo la chiglia della barca in modo che si estenda oltre lo specchio di poppa. Regolare l'angolo dell'elica.
7. Posizionare un secondo righello perpendicolarmente al primo, formando un angolo di 90° rispetto al supporto dell'elica.
8. Misurare e prendere nota della distanza tra il secondo righello e il supporto dell'elica, in corrispondenza del punto più lontano del supporto dalla chiglia.
9. Serrare nuovamente il bullone del supporto dopo.

Tip: Consigliamo di appuntarsi i vari settaggi dei montanti dell'elica in base alle condizioni dell'acqua, peso delle batterie etc.

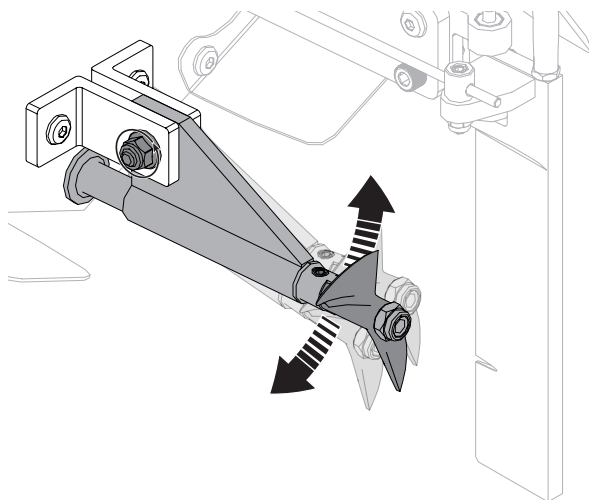

Manutenzione dell'elica

1. Usare una chiave da 5,5mm per allentare il dado (A) sull'albero di trasmissione (B).
2. Togliere dado ed elica (C) dall'albero di trasmissione.
3. Controllare l'elica per eventuali danni o usura. Sostituirla se necessario.
4. Rimontare seguendo l'ordine inverso. Allineare correttamente sull'albero l'elica e il suo trascinatore (drive dog).

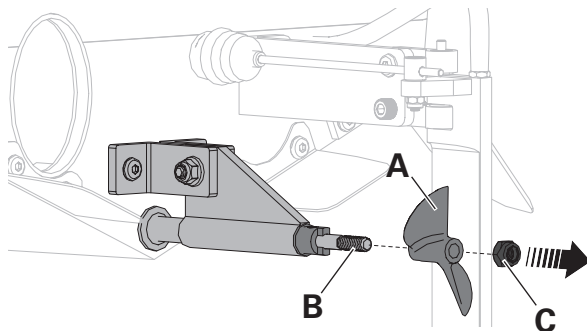

Regolazione trim stabilizzatore

I correttori di assetto vengono installati in fabbrica per stabilizzare l'imbarcazione mentre fende l'acqua. Sono impostati per assicurare prestazioni e stabilità costante nella maggior parte delle condizioni nautiche. È possibile tuttavia regolare l'oscillazione laterale della poppa e l'oscillazione in avanti e all'indietro dell'imbarcazione impostando i correttori di assetto in modo che si trovino ad almeno 1-1,5 mm sotto la superficie di moto dell'imbarcazione.

La regolazione dei correttori di assetto verso l'alto o verso il basso consente all'imbarcazione di entrare più o meno a contatto con l'acqua, risultando in una corsa più dolce e pianeggiante oppure più veloce e libera.

1. Posizionare un righello parallelamente alla chiglia sul lato destro del correttore di assetto destro, consentendo al righello di estendersi oltre il correttore.
2. Per regolare l'angolo di compensatore, piegare delicatamente il compensatore oltre il righello. Usa un secondo righello o un profondimetro per misurare quanto hai piegato il compensatore oltre il primo righello.

3. Utilizzare un righello per misurare e registrare la piegatura di compensatore.
4. Notare la posizione di compensatore contro il bordo destro del righello dopo aver impostato del compensatore.
5. Ripetere la procedura sul correttore di assetto a sinistra, assicurandosi che i pannelli del correttore siano perpendicolari o paralleli al fondo della barca.

AVVISO: i correttori di assetto devono trovarsi alla stessa distanza sopra o sotto la superficie di moto dell'imbarcazione. La regolazione asimmetrica dei correttori di assetto può portare l'imbarcazione ad assumere un assetto irregolare.

AVVISO: se l'imbarcazione rolla o gira a piena velocità, i correttori di assetto o le alette di virata potrebbero essersi mossi o piegati. Riportare immediatamente la barca a riva per l'ispezione.

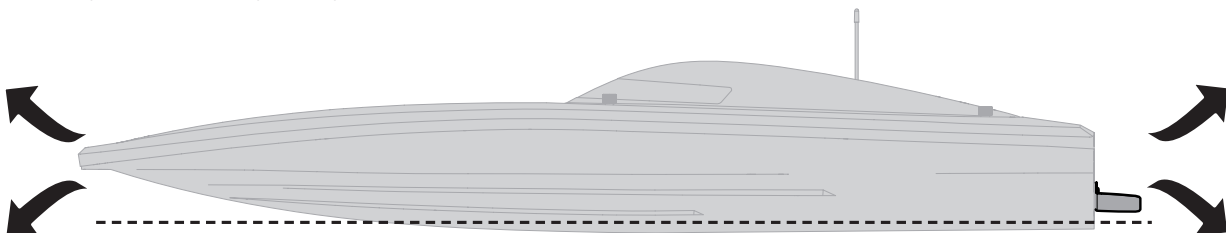

Lubrificazione della trasmissione

Sostituire sempre l'albero flessibile quando è danneggiato o mostra evidenti segni di usura, altrimenti si potrebbero fare danni maggiori.

La lubrificazione dell'albero flessibile è di importanza vitale per la durata della trasmissione. Il lubrificante agisce anche come guarnizione per impedire l'ingresso dell'acqua nello scafo attraverso il premistoppa.

Lubrificare l'albero flessibile e tutte le parti in movimento ogni 20 minuti di funzionamento.

1. Dentro lo scafo, usare due chiavi aperte da 10mm per allentare l'accoppiatore del motore.
2. Estrarre il giunto flessibile della guaina ed il trascinatore posti posteriormente allo scafo.
3. Togliere il vecchio lubrificante e altri residui dall'albero di trasmissione.

AVVISO: non lubrificare i primi 20mm dell'albero flessibile. Se entra del grasso all'interno dell'accoppiatore del motore, l'albero flessibile potrebbe scivolare dentro, danneggiando l'accoppiatore e di seguito causando la necessità di sostituirlo

4. Installare nuovamente l'albero di trasmissione con attenzione, assicurando che ci sia uno spazio di 1-2mm tra il montante dell'elica e il trascinatore. Così c'è più spazio per l'albero, visto che si ritira quando sotto carica. Senza questo spazio il trascinatore potrebbe danneggiare il montante dell'elica in alluminio.

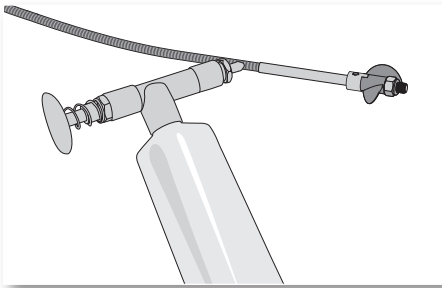

AVVISO: Assicurarsi che l'albero flessibile sia installato correttamente. Un'installazione errata dell'albero flessibile potrebbe causare danni irreparabili allo scafo.

5. Spingere con attenzione l'albero flessibile dentro l'accoppiatore del motore, assicurandosi che il grasso non entri nell'accoppiatore.
6. Stringere l'accoppiatore con due chiavi aperte da 10mm.

AVVISO: Se si usa lo scafo in acqua salata ci potrebbe essere della corrosione da qualche parte. In questo caso, dopo l'uso, occorre risciacquare lo scafo in acqua fresca e lubrificare il sistema di trasmissione.

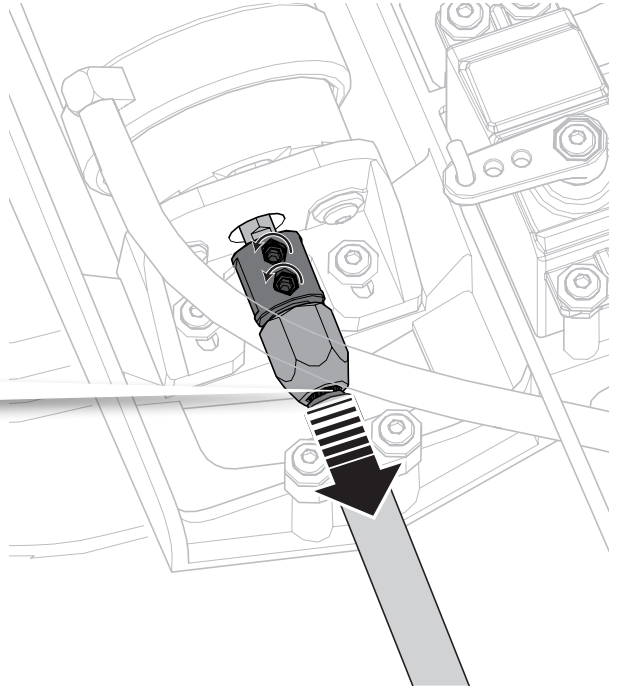

Sistema di raffreddamento ad acqua

Se l'acqua non fuoriesce dallo scarico sul lato destro mentre l'imbarcazione procede in avanti, fermarla immediatamente e liberare l'impianto di raffreddamento dall'ostruzione.

1. Smontare e pulire il sistema di raffreddamento per evitare le ostruzioni ed il surriscaldamento.
2. Sostituire le parti danneggiate.

ATTENZIONE: l'uso di una batteria con meno di 11,1 V non fornisce abbastanza spinta per attivare il sistema di raffreddamento ad acqua e provocherà danni all'elettronica dovuti al calore eccessivo.

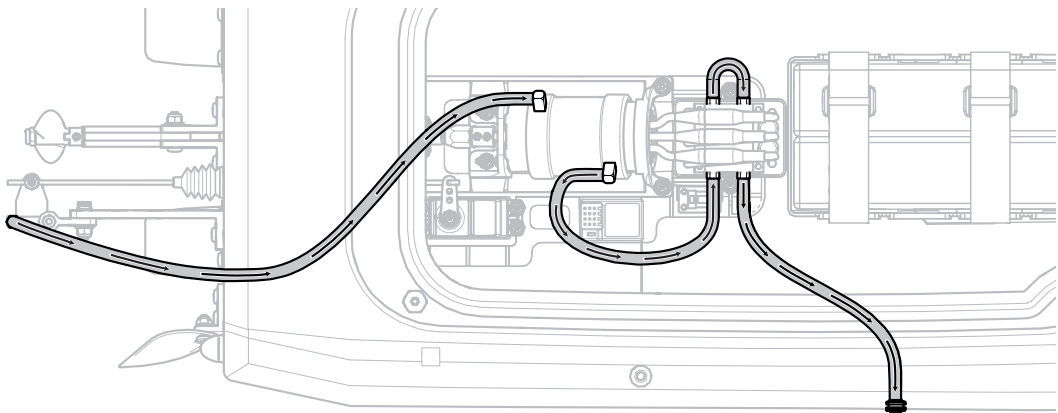

Informazioni generali

Connessione

La connessione (binding) è la procedura che serve a programmare il ricevitore per fargli riconoscere il codice unico (GUID) del trasmettitore. **La connessione della trasmittente STX2 alla ricevente SPMMRX200 è stata effettuata in fabbrica.** Se fosse necessario rifare la connessione, procedere come segue:

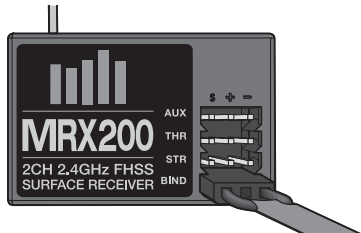

1. Inserire il connettore bind nella presa BIND sull'ESC.
2. Collegare una batteria completamente carica all'ESC.
3. Accendere l'ESC. Il LED rosso della ricevente lampeggia, indicando che la ricevente è in modalità Bind.
4. Centrare i pommelli ST TRIM e TH TRIM sul trasmettitore.

5. Girare il volantino completamente a destra e accendere contemporaneamente la trasmittente (ON).
6. Rilasciare il volantino quando il LED della ricevente diventa fisso.
7. Togliere il connettore "bind plug" e riporlo in un luogo sicuro.
8. Spegner l'ESC per salvare le impostazioni.
9. Spegner il trasmettitore.

Bisogna rifare la connessione (rebind) quando:

- Si vogliono cambiare le posizioni di failsafe, per esempio quando si applica il Reverse a sterzo o motore.
- Si vuole connettere il ricevitore ad un altro trasmettitore.

AVVISO: non cercare di connettere il trasmettitore e il ricevitore se ci sono altri trasmettitori compatibili in questa modalità entro un raggio di 120m. Facendo ciò si potrebbe avere una connessione imprevista.

Failsafe

Nell'improbabile evento che il collegamento radio venga perso durante l'uso, il ricevitore porta i servi nelle rispettive posizioni failsafe preprogrammate, corrispondenti, in genere, al livello minimo del motore e allo sterzo diritto. Se il ricevitore viene acceso prima del trasmettitore, il ricevitore entra in

modalità failsafe e porta i servi nelle rispettive posizioni failsafe preimpostate. Quando si accende il trasmettitore, viene ripristinato il controllo normale. Le posizioni failsafe dei servi vengono impostate durante il collegamento.

Calibrazione canale motore

1. Accendere la trasmittente e spostare il TRIM del motore al centro.
2. Installare le batterie nello scafo e connetterle l'ESC.
3. Con il ESC spento, tirare il grilletto del motore al massimo e premere il tasto d'accensione dell' ESC. L'ESC emetterà due beep. Il LED verde lampeggerà ad ogni beep.

4. Portare il motore di nuovo in posizione neutrale. L'ESC emetterà un beep e il LED verde lampeggerà una volta.

La procedura di calibrazione adesso è completata. L'ESC si armerà. Emetterà dei beep e lampeggeranno per indicare il numero delle celle di batterie che hanno individuato. La calibrazione del reverse non è necessaria.

Procedura di programmazione ESC

1. Premere e tenere premuto il grilletto del motore al massimo e accendere l'ESC.
2. Dopo 2 secondi suonerà un "B-B". Aspettare altri 5 secondi e l'ESC emetterà un suono ascendente, indicando di essere entrato nella modalità di programmazione.
3. Dopo essere entrato nella modalità di programmazione, si sentiranno 4 suoni ciclici, che indicheranno le funzioni programmabili. Spingere il grilletto motore a tutto freno entro 3 secondi dopo aver sentito il suono della funzione che volete selezionare.
4. Dopo aver selezionato una funzione programmabile, sentirete diversi suoni ciclici, che indicheranno i valori programmabili. Premere il grilletto motore al massimo per selezionare il valore desiderato, indicato dal suono corrispondente. L'ESC emetterà un suono alternante per indicare che il valore è stato selezionato.
5. Mantenere il grilletto del motore al massimo per tornare allo **step 3** e continuare con la selezione delle funzioni. Spostare il grilletto di nuovo a tutto freno entro 2 secondi per uscire dalla modalità di programmazione.

L'impostazione nero sfumato è l'impostazione predefinita di fabbrica

Articoli programmabili	Valore programmabile				-B Beep singolo		B— Beep lungo	
	-B	-B-B	-B-B-B	-B-B-B-B	B—	B— -B	B— -B-B	B— -B-B-B
Running Mode -B	Solo Avanti	Avanti/Indietro						
Celle LiPo -B-B	Auto Calc.	2s	3s					
Spegnimento per bassa tensione -B-B-B	None	2.8V/cella	3.0V/cella	3.2V/cella	3.4V/cella			
Timing -B-B-B-B	0.00°	3.75°	7.50°	11.25°	15.00°	18.75°	22.50°	26.25°

Programmazione dell'ESC (controllo di velocità elettronico)

STEP 1: Entrare in modalità di programmazione

1. Accendere la trasmittente e mettere il motore al massimo.
2. Connettere il pacco batterie all'ESC. Dopo 2 secondi, l'ESC emetterà due beep.
3. Aspettare 5 secondi e l'ESC emetterà un suono musicale.

STEP 2: Selezionare funzione da programmare

L'ESC emetterà quattro gruppi sonori diversi in continuazione.

Mettere il motore in posizione centrale entro 3 secondi, quando sentite il gruppo sonoro della funzione che volete selezionare.

Beep	Modalità di corsa
Beep Beep	Celle LiPo
Beep Beep Beep	Soglia LVC
Beep Beep Beep Beep	Timing

STEP 3: Impostare il valore della funzione

Dopo aver selezionato la funzione che volete programmare, sentirete una serie di suoni diversi.

1. Mettere il motore al massimo per selezionare il valore corrispondente al suono. L'ESC emetterà un suono alternato per indicare la selezione.
2. Mantenere il motore al massimo per tornare allo Step 2 e continuare la selezione delle funzioni. Mettere il motore in posizione neutrale entro 2 secondi per uscire dalla modalità di programmazione.

STEP 4: Uscire dalla modalità di programmazione

1. Durante lo Step 3, dopo aver sentito un suono alternato, spostare il motore in posizione neutrale entro 2 secondi.

—0—

2. Sconnettere il pacco batterie dall'ESC.

Guida alla risoluzione dei problemi

Problema	Possibile causa	Soluzione
La barca non risponde al motore, ma risponde agli altri comandi	Il canale del motore è invertito	Invertire il canale del motore sul trasmettitore
Rumore o vibrazioni fuori dal comune	Elica, albero o motore danneggiati	Sostituire le parti danneggiate
	L'elica è sbilanciata	Bilanciare o sostituire l'elica
Tempo di funzionamento ridotto o barca sottopotenziata	Lo scafo sgomma o si sente un suono alto quando si da motore	Lubrificare gli alberi flessibili
	La batteria della barca è quasi scarica	Ricaricare la batteria
	La batteria della barca è danneggiata	Sostituire la batteria della barca seguendo le istruzioni
	Qualche impedimento o attrito sull'albero o sull'elica	Smontare, lubrificare e riallineare le parti
	La temperatura ambientale è troppo bassa	Verificare che la batteria sia calda prima dell'uso (tenere in tasca)
	La capacità della batteria potrebbe essere troppo bassa	Prima dell'uso accertarsi che la batteria sia tiepida (almeno 10° C)
	Il trascinatore è troppo vicino al piede dell'elica	Allentare l'accoppiamento del motore con l'albero flessibile per poterlo muovere leggermente
	Albero flessibile poco lubrificato	Lubrificare completamente l'albero flessibile
La barca non si connette (bind) al trasmettitore (durante il "binding")	Vegetazione o altri ostacoli bloccano il timone o l'elica	Togliere dal timone o dall'elica la vegetazioni o gli altri impedimenti
	Gli accoppiatori motore sono allentati	Fissare gli accoppiatori motore e assicurarsi che non ci siano residui del lubrificante
	Il trasmettitore è troppo vicino alla barca	Allontanare il trasmettitore dalla barca e rifare la procedura di connessione
	La barca o il trasmettitore sono troppo vicini ad oggetti metallici o ad altre fonti di disturbo	Allontanare il trasmettitore dalla barca e rifare la procedura di connessione
	Il "bind plug" non è installato correttamente	Installare il "bind plug" e rifare la procedura di connessione
Le batterie della barca o del trasmettitore sono quasi scariche	Sostituire/ricaricare le batterie	
L'interruttore dell'ESC è su OFF	Mettere l'interruttore dell'ESC su ON	



Problema	Possibile causa	Soluzione
La barca non si connette (bind) al trasmettitore (dopo il "binding")	Il trasmettitore è troppo vicino alla barca	Allontanare il trasmettitore dalla barca e rifare la procedura di connessione
	La barca o il trasmettitore sono troppo vicini ad oggetti metallici o ad altre fonti di disturbo	Allontanare il trasmettitore dalla barca e rifare la procedura di connessione
	Le batterie della barca o del trasmettitore sono quasi scariche	Sostituire/ricaricare le batterie
	L'interruttore dell'ESC è su OFF	Mettere l'interruttore dell'ESC su ON
La barca tende a tuffarsi in acqua o imbarca acqua	La copertura dello scafo non è completamente chiusa	Asciugare l'interno della barca e accertarsi che la copertura sia completamente chiusa prima di rimettere la barca in acqua
	Il centro di gravità è troppo in avanti	Spostare la batteria indietro
La barca tende ad andare in una direzione	Il timone o il suo trim non sono centrati	Sistemare il timone o centrare il suo trim in modo che la barca vada dritta quando il comando è al centro
	L'ESC necessita la calibrazione del canale motore	Calibrare l'ESC
Il timone non si muove	Comandi, timone o servo danneggiati	Sostituire o riparare le parti danneggiate
	I fili sono danneggiati o i collegamenti sono allentati	Controllare i fili e le connessioni, collegare o sostituire se necessario
	Il trasmettitore non è connesso correttamente o è stato scelto il modello sbagliato	Controllare la connessione o scegliere il modello corretto
	Il BEC del regolatore è danneggiato	Sostituire il regolatore (ESC)
Comandi invertiti	L'interruttore dell'ESC è su OFF	Mettere l'interruttore dell'ESC su ON
	Le impostazioni sul trasmettitore sono invertite	Fare una verifica dei comandi e sistemarli nel modo corretto
Il motore o il regolatore surriscaldano	Tubi del raffreddamento ad acqua bloccati	Pulire o sostituire i tubi
La potenza del motore pulsa e quindi si perde potenza	Sul regolatore è attivo il sistema LVC	Ricaricare la batteria o sostituirla se non è più in grado di dare la giusta potenza
	La temperatura ambientale è troppo fredda	Rimandare finché il clima non si riscalda
	La batteria è vecchia usurata o danneggiata	Sostituire la batteria
Lo scafo si rovescia quando si accelera	Le batterie sono installate troppo indietro al supporto batteria	Spostare le batterie in avanti per regolare il baricentro dello scafo
	I montanti hanno un angolo troppo positivo, causando l'alzamento della prua e di seguito il rovesciamento	Regolare l'angolo del montante in maniera più neutra o negativa
	Le acque sono troppo mosse o increspate	Regolare i montanti verso giù per abbassare la prua o spostare le batterie più in avanti per una distribuzione del peso migliore



Periodo di Garanzia

Periodo di garanzia

Garanzia esclusiva - Horizon Hobby, LLC (Horizon) garantisce che il prodotto acquistato (il "Prodotto") sarà privo di difetti relativi ai materiali e di eventuali errori di montaggio alla data di acquisto. Il periodo di garanzia è conforme alle disposizioni legali del paese nel quale il prodotto è stato acquistato. Tale periodo di garanzia ammonta a 6 mesi e si estende ad altri 18 mesi dopo tale termine.

Limiti della garanzia

(a) La garanzia è limitata all'acquirente originale (Acquirente) e non è cedibile a terzi. L'acquirente ha il diritto a far riparare o a far sostituire la merce durante il periodo di questa garanzia. La garanzia copre solo quei prodotti acquistati presso un rivenditore autorizzato Horizon. Altre transazioni di terze parti non sono coperte da questa garanzia. La prova di acquisto è necessaria per far valere il diritto di garanzia. Inoltre, Horizon si riserva il diritto di cambiare o modificare i termini di questa garanzia senza alcun preavviso e di escludere tutte le altre garanzie già esistenti.

(b) Horizon non si assume alcuna garanzia per la disponibilità del prodotto, per l'adeguatezza o l'idoneità del prodotto a particolari previsti dall'utente. È sola responsabilità dell'acquirente il fatto di verificare se il prodotto è adatto agli scopi da lui previsti.

(c) Richiesta dell'acquirente – spetta soltanto a Horizon, a propria discrezione riparare o sostituire qualsiasi prodotto considerato

difettoso e che rientra nei termini di garanzia. Queste sono le uniche rivedute a cui l'acquirente si può appellare, se un prodotto è difettoso.

Horizon si riserva il diritto di controllare qualsiasi componente utilizzato che viene coinvolto nella rivalsa di garanzia. Le decisioni relative alla sostituzione o alla riparazione sono a discrezione di Horizon. Questa garanzia non copre dei danni superficiali o danni per cause di forza maggiore, uso errato del prodotto, un utilizzo che viola qualsiasi legge, regolamentazione o disposizione applicabile, negligenza, uso ai fini commerciali, o una qualsiasi modifica a qualsiasi parte del prodotto.

Questa garanzia non copre danni dovuti ad un'installazione errata, ad un funzionamento errato, ad una manutenzione o un tentativo di riparazione non idonei a cura di soggetti diversi da Horizon. La restituzione del prodotto a cura dell'acquirente, o da un suo rappresentante, deve essere approvata per iscritto dalla Horizon.

Limiti di danno

Horizon non si riterrà responsabile per danni speciali, diretti, indiretti o consequenziali; perdita di profitto o di produzione; perdita commerciale connessa al prodotto, indipendentemente dal fatto che la richiesta si basa su un contratto o sulla garanzia. Inoltre la responsabilità di Horizon non supera mai in nessun caso il prezzo di acquisto del prodotto per il quale si chiede la responsabilità. Horizon non ha alcun controllo sul montaggio, sull'utilizzo o sulla manutenzione del prodotto o di combinazioni di

vari prodotti. Quindi Horizon non accetta nessuna responsabilità per danni o lesioni derivanti da tali circostanze. Con l'utilizzo e il montaggio del prodotto l'utente acconsente a tutte le condizioni, limitazioni e riserve di garanzia citate in questa sede.

Qualora l'utente non fosse pronto ad assumersi tale responsabilità associata all'uso del prodotto, si suggerisce di restituire il prodotto intatto, mai usato e immediatamente presso il venditore.

Indicazioni di sicurezza

Questo è un prodotto sofisticato di hobbistica e non è un giocattolo. Esso deve essere manipolato con cautela, con giudizio e richiede delle conoscenze basilari di meccanica e delle facoltà mentali di base. Se il prodotto non verrà manipolato in maniera sicura e responsabile potrebbero risultare delle lesioni, dei gravi danni a persone, al prodotto o all'ambiente circostante. Questo prodotto non è concepito per essere usato dai bambini senza una diretta supervisione di un adulto. Il manuale del prodotto contiene le istruzioni di sicurezza, di funzionamento e di manutenzione del prodotto stesso. È fondamentale leggere e seguire tutte le istruzioni e le avvertenze nel manuale prima di mettere in funzione il prodotto. Solo così si eviterà un utilizzo errato e si preveniranno incidenti, lesioni o danni.

Domande, assistenza e riparazioni

Il vostro negozio locale e/o luogo di acquisto non possono fornire garanzie di assistenza o riparazione senza previo colloquio con Horizon. Questo vale anche per le riparazioni in garanzia. Quindi in tali casi bisogna interpellare un rivenditore, che si metterà in contatto subito con Horizon per prendere una decisione che vi possa aiutare nel più breve tempo possibile.

Manutenzione e riparazione

Se il prodotto deve essere ispezionato o riparato, si prega di rivolgersi ad un rivenditore specializzato o direttamente ad Horizon. Il prodotto deve essere imballato con cura. Bisogna

far notare che i box originali solitamente non sono adatti per effettuare una spedizione senza subire alcun danno. Bisogna effettuare una spedizione via corriere che fornisca una tracciabilità e un'assicurazione, in quanto Horizon non si assume alcuna responsabilità in relazione alla spedizione del prodotto. Inserire il prodotto in una busta assieme ad una descrizione dettagliata degli errori e ad una lista di tutti i singoli componenti spediti. Inoltre abbiamo bisogno di un indirizzo completo, di un numero di telefono per chiedere ulteriori domande e di un indirizzo e-mail.

Garanzia e riparazione

Le richieste in garanzia verranno elaborate solo se è presente una prova d'acquisto in originale proveniente da un rivenditore specializzato autorizzato, nella quale è ben visibile la data di acquisto. Se la garanzia viene confermata, allora il prodotto verrà riparato o sostituito. Questa decisione spetta esclusivamente a Horizon Hobby.

Riparazioni a pagamento

Se bisogna effettuare una riparazione a pagamento, effettueremo un preventivo che verrà inoltrato al vostro rivenditore. La riparazione verrà effettuata dopo l'autorizzazione da parte del vostro rivenditore. La somma per la riparazione dovrà essere pagata al vostro rivenditore. Le riparazioni a pagamento avranno un costo minimo di 30 minuti di lavoro e in fattura includeranno le spese di restituzione. Qualsiasi riparazione non pagata e non richiesta entro 90 giorni verrà considerata abbandonata e verrà gestita di conseguenza.



ATTENZIONE: Le riparazioni a pagamento sono disponibili solo sull'elettronica e sui motori. Le riparazioni a livello meccanico, soprattutto per gli elicotteri e le vetture RC, sono molto costose e devono essere effettuate autonomamente dall'acquirente.

10/15.

Garanzia e Assistenza Informazioni per i Contatti

Stato in Cui il Prodotto e Stato Acquistato	Horizon Hobby	Indirizzo E-mail / Telefono	Indirizzo
EU	Horizon Technischer Service Sales: Horizon Hobby GmbH	service@horizonhobby.eu +49 (0) 4121 2655 100	Hanskampring 9 D 22885 Barsbüttel, Germany

CE Dichiarazione di Conformità EU: Horizon Hobby, LLC con la presente dichiara che il prodotto è conforme ai requisiti essenziali e ad altre disposizioni rilevanti delle direttive RED e EMC.

Una copia della dichiarazione di conformità per l'Unione Europea è disponibile a: <http://www.horizonhobby.com/content/support-render-compliance>.



Smaltimento all'interno dell'Unione Europea

Questo prodotto non deve essere smaltito assieme ai rifiuti domestici. Invece è responsabilità dell'utente lo smaltimento di tali rifiuti, che devono essere portati in un centro di raccolta designato per il riciclaggio di rifiuti elettronici. Con tale procedimento si aiuterà preservare l'ambiente e le risorse non verranno sprecate. In questo modo si proteggerà il benessere dell'umanità. Per maggiori informazioni sui punti di riciclaggio si prega di contattare il proprio ufficio locale o il servizio di smaltimento rifiuti.

Replacement Parts / Ersatzteile / Pièces de rechange / Pezzi di ricambio

Part #	English	Deutsch	Français	Italiano
DYNAM3875	120A BL Marine ESC 2-6S	120A bürstenloser Marine-Geschwindigkeitsregler 2-6S	Variateur ESC 120A BL 2-6 S	ESC marino 120A BL 2-6S
DYNAM3915	3674 4-pole BL Motor 1730Kv	3674 4-poliger BL Motor 1730 KV	Moteur sans balais 3674 4 pôles 1 730 Kv	Motore 3674 4 poli BL 1730 Kv
PRB28167T1	Hull	Schiffskörper	Coque	Scafo
PRB281068T1	Canopy	Verdeck	Verrière	Capottina
PRB281073T2	Hull	Schiffskörper	Coque	Scafo
PRB281074T2	Canopy	Verdeck	Verrière	Capottina
PRB281069	Rudder	Seitenruder	Gouverne de direction	Timone
PRB281070	Trim Tab and Turn Fins	Trimmkappen und Drehflossen	Volet compensateur et dérives de rotation	Correttori di assetto e alette di virata
PRB281073	Hull, Black	Schiffskörper, Schwarz	Coque, noir	Scafo, nero
PRB282055	Propeller, 1.73 x 1.6: 3/16 Shaft	Propeller, 1,73 x 1,6: 3/16 Welle	Hélice, 1,73 x 1,6 : Arbre 3/16	Elica 1,73 x 1,6: Albero 3/16
PRB282056	Flex Shaft	Flexwelle	Arbre flexible	Albero flessibile
PRB282057	Stuffing Tube	Füllrohr	Tube de remplissage	Tubo ingrassatore
PRB282058	Motor Mount	Motorhalterung	Support moteur	Montante motore
PRB286055	Propeller Strut	Propellerstange	Hauban de l'hélice	Supporto elica
PRB286056	Motor Coupler: 5mm (Motor) 4.7mm (Flexshaft)	Motorkupplung: 5 mm (Motor) 4,7 mm (Flexwelle)	Coupleur du moteur : 5 mm (moteur) 4,7 mm (arbre flexible)	Accoppiamento motore: 5 mm (motore) 4,7mm (albero flessibile)
PRB286058	Miscellaneous Hardware	Diverse Hardware	Matériel divers	Hardware vario
SPMS605	9KG Servo, WP, Metal, 23T	Spektrum S605 9KG WP-Metall-Servo 23T	Servo 9Kg à pignons métal, étanche, tête 23T	Servocomando 9kg, WP, ingranaggio in metallo, 23T
SPMMRX200	MRX200 Marine 2CH FHSS Receiver	MRX200 Marine 2CH FHSS Empfänger	Récepteur FHSS 2 canaux marin MRX200	Ricevitore marino MRX200 2 canali FHSS
SPMSTX200	STX2 2CH 2.4 GHz FHSS Radio System	STX2 2 Kanal 2,4 GHz FHSS-Funksystem	Sistema radio FHSS STX2 2 canali 2,4 GHz	Système radio FHSS STX2 2 canaux de 2,4 GHz

Optional Parts / Diverse Teile / Pièces optionnelles / Pezzi opzionali

Part #	English	Deutsch	Français	Italiano
DYN2803	Nut Driver: 5.5mm	Dynamite Steckschlüssel:5.5mm	Clé à écrou 5,5mm	Chiave per dadi: 5,5mm
DYN2805	Nut Driver: 8mm	Dynamite Steckschlüssel:8mm	Clé à écrou 8mm	Chiave per dadi: 8mm
DYN2819	5 pc Metric Hex Driver Assortment	Dynamite metrischer Inbusschlüsselsatz 1,5-4 mm (5 Stk)	Assortiment de 5 clé hexagonales métriques	Set chiavi esagonali metrici (5 pz)
DYN4071	Li-Po Cell Voltage Checker	Dynamite LiPo-Zellspannungsmessgerät	Testeur de tension d'élément Li-Po	Li-Po Cell Voltage Checker
DYN4401	GPS Speed Meter	Dynamite GPS-Geschwindigkeitsmesser	Tachymètre GPS	GPS Speed Meter
DYNB3810EC	Reaction HD 7.4V 5000mAh 2S 50C LiPo, Hardcase: EC5	Dynamite Reaction 2S 7,4V 5000mAh 50C LiPo-Akku im Hard Case m. EC5-Anschluss	Batterie Reaction Li-Po 2S 7,4V 5000mA 50C, boîtier rigide, prise EC5	Reaction HD 7,4V 5000mAh 2S 50C LiPo,Hardcase: EC5
DYNB3811EC	Reaction HD 11.1V 5000mAh 3S 50C LiPo, Hardcase: EC5	Dynamite Reaction 3S 11,1V 5000mAh 50C LiPo-Akku im Hard Case m. EC5-Anschluss	Batterie Reaction Li-Po 3S 11,1V 5000mA 50C, boîtier rigide, prise EC5	Reaction HD 11,1V 5000mAh 3S 50C LiPo,Hardcase: EC5
DYNC0073	Charge Adapter: Banana to EC5	Ladeadapter: Bananenstecker bis EC5	Adaptateur de charge : Banane vers EC5	Adattatore carica batteria: da banana a EC5
DYNC3005	Passport Duo 400W Dual AC/DC Charger	Passport Duo 400 W Duales Wechsel-/Gleichstrom-Ladegerät	Chargeur double CA/CC Passport Duo 400 W	Caricabatterie Passport Duo 400 W Dual CA/CC
DYNE4200	Grease Gun with Marine Grease 5 oz	Dynamite Fettpresse m. Marinefett 141 g	Pistolet avec graisse marine 140g	Grasso marino con pistola 5 oz
DYNE4201	Marine Grease 5 oz	Dynamite Marinefett 141 g	Graisse marine 140g	Grasso marino 5 oz
DYNF1055	Infrared Temp Gun with Laser	Infrarotmesspistole mit Laser	Détecteur infrarouge de température avec laser	Pistola misuratrice temperatura a infrarossi con puntamento laser
DYNK0300	Hook and Loop Tape Set, Waterproof 75 x 25mm 4pcs	Dynamite Klettbandset 75 x 25mm (4 Stk)	Adhésif auto-agrippant 75 x 25mm (4pcs)	Set nastro a strappo, WP 75 x 25mm 4pz
DYNM0102	Clear Flexible Marine Tape (18M)	Dynamite transparentes Marineklebeband 18 m	Adhésif Marin transparent flexible (18M)	Nastro marino trasparente flessibile (18M)
DYNT0502	Start Up Tool Set: Proboat	Dynamite Startup Werkzeugset: Pro Boat	Proboat - Set d'outils de démarrage	Start Up Tool Set: Proboat
DYNS3005	Dynamite LED Program Card	Dynamite LED Programmierkarte: Marine DYNM3875	Carte de programmation à DELs pour bateau	Dynamite scheda programmazione LED
KXSC1004	KX50D Duo 2 x 50W AC/DC Charger	KX50D Duo 2 x 50 W Wechsel-/ Gleichstrom-Ladegerät	KX50D Duo 2 x Chargeur CA/CC 50 W	Caricabatterie KX50D Duo 2 x 50W CA/CC
PRB282028	Propeller, CCW, 1.4 x 1.65: 3/16 Shaft	Propeller, CCW 1,4 x 1,65: 3/16 Welle	Hélice, CCW, 1,4 x 1,65 : Arbre 3/16	Elica, rotazione antioraria, 1,4 x 1,65: Albero 3/16
PRB282047	Propeller, 1.7 x 1.6: 3/16 Shaft	Propeller, 1,7 x 1,6: 3/16 Welle	Hélice, 1,7 x 1,6 : Arbre 3/16	Elica 1,7 x 1,6: Albero 3/16
SPM2335	DX2E ACTIVE 2CH DSMR Radio w/SR310	DX2E ACTIVE 2-Kanal DSMR Funkgerät mit SR310	Radio DX2E ACTIVE 2 canaux DSMR avec SR310	Radiocomando DX2E ACTIVE 2 canali DSMR con SR310
SPM5000	DX5R 5CH DSMR Transmitter w/SR6000T	DX5R 5 Kanal DSMR Sender mit SR6000T	Émetteur DX5R 5 canaux DSMR avec SR6000T	Trasmittente DX5R 5 canali DSMR con SR6000T
SPM6410	DX6R 6CH Smart Radio w WIFI/BT	DX6R 6 Kanal Smart-Funkgerät mit WIFI/BT	Radio intelligente DX6R 6 canaux avec WI-FI/BLUETOOTH	Radiocomando Smart DX6R 6 canali con WI-FI/Bluetooth
SPMMR4000	MR4000 DSMR 4CH Marine Receiver	MR4000 DSMR 4 Kanal Bootsempfänger	Récepteur marin MR4000 DSMR 4 canaux	Ricevitore marino MR4000 4 canali DSMR
SPMMRX200	MRX200 Marine 2CH FHSS Receiver	MRX200 Marine 2CH FHSS Empfänger	Ricevitore marino MRX200 2 canali FHSS	Récepteur FHSS 2 canaux marin MRX200
SPMSS6170	S6170 M-T / M-S Digital WP Servo	S6170 M-T / M-S Digitaler WP Servo	Servo impermeabile digitale M-S / S6170 M-T	Servo numérique étanche S6170 M-T/M-S
SPMSS6250	S6250 U-T / H-S Digital HV WP Servo	S6250 U-T / H-S Digitaler HV WP Servo	Servo numérique étanche S6250 U-T / H-S HV	Servo impermeabile digitale HV H-S / S6250 U

56885 Created: 06/2017

©2018 Horizon Hobby, LLC.

Pro Boat, the Pro Boat logo, Sonicwake, Dynamite, EC5, DSMR, and the Horizon Hobby logo are trademarks or registered trademarks of Horizon Hobby, LLC. The Spektrum trademark is used with permission of Bachmann Industries, Inc. Patents pending.

PRB08032