



PROBOAT™  
ProBoatModels.com

# Blackjack™ 29

29-INCH BRUSHLESS RTR CATAMARAN

PRB08011

**Owners Manual • Bedienungsanleitung  
Manuel de l'utilisateur • Manuale dell'utente**

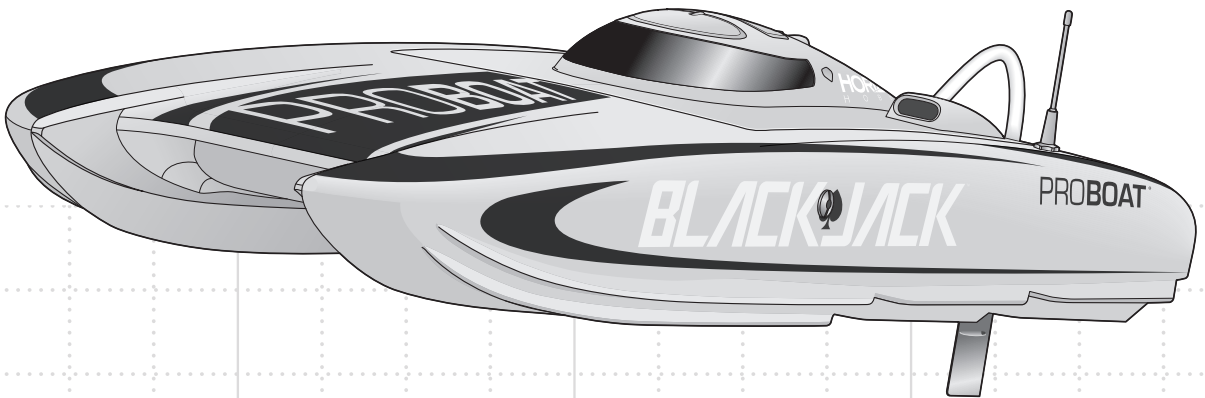

## AVVISO

Tutte le istruzioni, le garanzie e gli altri documenti pertinenti sono soggetti a cambiamenti a totale discrezione di Horizon Hobby, LLC. Per una documentazione aggiornata sul prodotto, visitare il sito [horizonhobby.com](http://horizonhobby.com) e fare clic sulla sezione Support del prodotto.

### Significato dei termini usati

Nella documentazione relativa al prodotto vengono utilizzati i seguenti termini per indicare i vari livelli di pericolo potenziale durante l'uso del prodotto:

**AVVISO:** indica procedure che, se non debitamente seguite, possono determinare il rischio di danni alle cose E il rischio minimo o nullo di lesioni alle persone.

**ATTENZIONE:** indica procedure che, se non debitamente seguite, determinano il rischio di danni alle cose E di gravi lesioni alle persone.

**AVVERTENZA:** indica procedure che, se non debitamente seguite, determinano il rischio di danni alle cose, danni collaterali e gravi lesioni alle persone O il rischio elevato di lesioni superficiali alle persone.

**AVVERTENZA:** leggere TUTTO il manuale di istruzioni e familiarizzare con le caratteristiche del prodotto prima di farlo funzionare. Un uso improprio del prodotto può causare danni al prodotto stesso e alle altre cose e gravi lesioni alle persone.

Questo è un prodotto sofisticato per appassionati di modellismo. Deve essere azionato in maniera attenta e responsabile e richiede alcune conoscenze basilari di meccanica. L'uso improprio o irresponsabile di questo prodotto può causare lesioni alle persone e danni al prodotto stesso o alle altre cose. Questo prodotto non deve essere utilizzato dai bambini senza la diretta supervisione di un adulto. Non tentare di smontare, utilizzare componenti incompatibili o modificare il prodotto in nessun caso senza previa approvazione di Horizon Hobby, LLC. Questo manuale contiene le istruzioni per la sicurezza, l'uso e la manutenzione del prodotto. È fondamentale leggere e seguire tutte le istruzioni e le avvertenze del manuale prima di montare, impostare o utilizzare il prodotto, al fine di utilizzarlo correttamente e di evitare di causare danni alle cose o gravi lesioni alle persone.

### ATTENZIONE AI PRODOTTI CONTRAFFATTI:

Dovete avere bisogno di rimpiazzare una ricevente Spektrum, magari acquistata assieme ad una nostra radio, affidate la vostra sicurezza di volo solo ai prodotti originali Horizon Hobby che potrete trovare presso i nostri rivenditori autorizzati. Horizon Hobby LLC declina ogni responsabilità, servizio tecnico e garanzia per l'uso di materiale non originale o che dichiara di essere compatibile con la tecnologia DSM o con Spektrum.

**Limite minimo di età consigliato: non deve essere utilizzato dai minori di 14 anni. Non è un giocattolo.**

## Precauzioni di sicurezza e avvertenze

L'utente di questo prodotto è l'unico responsabile del corretto utilizzo del medesimo affinché non arrechi pericolo per sé e per gli altri e non danneggi il prodotto stesso o cose di altri.

- Maneggiare/trasportare il vostro scafo con cura prendendola per la parte frontale in modo che tutte le parti mobile siano lontane da voi.
- Mantenere sempre un perimetro di sicurezza intorno al modello per evitare collisioni o lesioni. Questo modello funziona con comandi radio soggetti all'interferenza di altri dispositivi non controllabili dall'utente. L'interferenza può provocare una momentanea perdita di controllo.
- Utilizzare sempre il modello in spazi aperti liberi da veicoli, traffico e persone.

- Seguire sempre scrupolosamente le istruzioni e le avvertenze relative al modello e a tutti gli accessori (caricabatterie, pacchi batteria ricaricabili, ecc.).
- Tenere sempre le sostanze chimiche, i componenti di piccole dimensioni e i componenti elettrici fuori dalla portata dei bambini.
- Evitare sempre il contatto con l'acqua di tutti i dispositivi che non sono stati specificatamente progettati per funzionare in acqua e non sono adeguatamente protetti. L'umidità danneggia le parti elettroniche non protette.
- Non mettere in bocca alcun componente del modello poiché potrebbe causare lesioni gravi o persino la morte.
- Non azionare il modello se le batterie del trasmettitore sono poco cariche.

## Indice

Scafo resistente all'acqua con elettronica waterproof ..	48	Test dell'imbarcazione in acqua.....	54
Precauzioni Generali .....	48	Manutenzione del motore .....	55
Manutenzione in condizioni umide.....	48	Quando si finisce.....	55
Introduzione.....	49	After Boating and Maintenance.....	56
Caratteristiche.....	49	Rudder Service .....	56
Attrezzi e materiali consigliati.....	49	Sistema di raffreddamento ad acqua.....	56
Controllo del prodotto.....	49	Manutenzione del timone.....	56
Montaggio del supportoper lo scafo .....	50	Regolazione angolo dell'elica.....	57
Installazione tubetto antenna.....	50	Lubrificazione della trasmissione.....	57
Rimozione della capottina.....	50	Guida alla risoluzione dei problemi.....	58
Caricabatterie.....	51	Durata della Garanzia.....	59
Spegnimento per bassa tensione (LVC).....	51	Informazioni sui contatti per garanzia e assistenza .....	61
Installazione delle batterie .....	51	Informazioni sulla conformità per l'Unione Europea.....	61
Connessione .....	53	Pezzi di ricambio .....	62
Per iniziare .....	53	Pezzi opzionali.....	62

## Scafo resistente all'acqua con elettronica waterproof

Il vostro nuovo scafo Horizon Hobby è stato sviluppato e costruito con una combinazione di componenti resistenti all'acqua ed impermeabili in modo da rendere il vostro scafo adatto per l'uso in acque calme e dolci.

L'intero scafo è resistente all'acqua, ma questo non significa che sia del tutto impermeabile e quindi NON deve essere usato come un sottomarino. Le diverse componenti tecniche dello scafo, come il regolatore di velocità (ESC), i servocomandi e la ricevente sono waterproof, mentre la maggior parte della meccanica è resistente all'acqua ma non impermeabile e quindi necessita di manutenzione aggiuntiva dopo l'uso dello scafo.

Le parti metalliche incluso i cuscinetti, perni, viti e dadi come anche l'elica, il timone, il supporto timone, i montanti elica ed i contatti elettrici sono suscettibili alla corrosione se non si esegue una manutenzione particolare dopo l'uso dello scafo in condizioni umide. Per prolungare la longevità del vostro scafo e per mantenere valida la garanzia bisogna effettuare regolarmente le procedure elencate sotto il punto "Manutenzione in condizioni umide".

**ATTENZIONE:** L'uso incauto di questo prodotto o il mancato rispetto delle seguenti precauzioni può portare ad un malfunzionamento del prodotto e/o invalidare la garanzia.

### Precauzioni Generali

- Leggere attentamente le procedure per la manutenzione in condizioni umide ed assicurarsi che tutti gli attrezzi necessari per la manutenzione corretta del vostro scafo siano a vostra disposizione.
- Non tutte le batterie sono adatte all'uso in condizioni umide. Consultare il produttore delle batterie prima dell'uso. Fare attenzione nell'uso di batterie LiPo in condizioni umide.
- La maggior parte delle trasmettenti non sono resistenti all'acqua. Consultare il manuale della trasmettente o il produttore prima dell'uso.
- Non usare mai la trasmettente o lo scafo nell'eventuale presenza di fulmini.
- L'acqua salata è molto conduttiva ed altamente corrosiva. Se usate il vostro scafo in acqua salata, sciacquare lo scafo direttamente dopo l'uso con acqua dolce. L'uso dello scafo in acqua salata sta alla discrezionalità del modellista stesso.
- Ogni minimo contatto con l'acqua di un motore non certificato resistente all'acqua o waterproof può ridurre la longevità del vostro motore. Se il motore dovesse essere bagnato in maniera eccessiva dare solo poco gas fin quando il motore vi risulta quasi interamente privo di acqua. L'uso del motore bagnato ad alta velocità può velocemente danneggiare il motore.
- L'uso in condizioni umide può ridurre la longevità del motore. La resistenza elevata durante l'uso in acqua causa un maggiore carico.

### Manutenzione in condizioni umide

- Far defluire l'acqua dall'interno dello scafo rimuovendo il tappo di scarico o la capottina girando la barca nella direzione giusta per far defluire l'acqua.

**ATTENZIONE:** Allontanare sempre le mani, le dita, gli attrezzi o qualsiasi oggetto pendente o mobile dalle parti rotanti.

- Togliere il pacco / i pacchi batteria e disconnettere l'ESC e il motore. Asciugare i contatti. Se avete a disposizione un compressore d'aria o una bomboletta d'aria compressa, rimuovere tutti i residui d'acqua dai connettori e dalla scatola radio.
- Rimuovere l'albero flessibile e tutte le parti mobili. Asciugare e lubrificare le parti dopo ogni 30 minuti d'uso o quando lo scafo è stato sommerso in acqua.

**AVVISO:** Non usare mai un'idropulitrice per pulire lo scafo.

- Usare un compressore d'aria o una bomboletta d'aria compressa per asciugare lo scafo e provare a rimuovere tutta l'acqua in piccole fessure o angoli.
- Spruzzare dell'olio leggero idrorepellente o del lubrificante sui cuscinetti, i supporti ed altre parti metalliche. Non spruzzarlo sul motore.
- Lasciare asciugare lo scafo all'aria prima di riporlo. Acqua (e olio) potrebbero continuare a gocciolare dallo scafo per alcune ore.

## Introduzione

I modelli Pro Boat RC sono belli da vedere e navigano bene. I nostri scafi, che spaziano dalle barche a vela fino ai motoscafi a motore costruiti su licenza, vanno oltre le aspettative e garantiscono anni di divertimento eccitante nel modellismo radiocomandato. Se la vostra passione vi spinge verso la serenità della navigazione a vela o verso l'alta velocità del Deep-V, i modelli Pro Boat soddisfano tutti i gusti, gli stili di vita e le disponibilità finanziarie. Potete contare sulla nostra presenza quando vi serve aiuto - questo marchio si appoggia ad Horizon Hobby, uno dei maggiori distributori mondiali di modellismo RC. Il marchio Pro Boat vi aiuta a realizzare i vostri sogni nella passione per la navigazione, sia che siate nuovo in questo hobby oppure un grande esperto.

Vi preghiamo di leggere attentamente questo manuale per un uso e una manutenzione ottimale del prodotto.

**Registrate online la vostra imbarcazione su [www.proboatmodels.com](http://www.proboatmodels.com).**

## Caratteristiche

<b>Lunghezza</b>	736mm
<b>Larghezza</b>	273mm
<b>Materiale scafo</b>	Composito in fibra di vetro
<b>Motore</b>	Dynamite® 2000Kv, 6-pole, Marine
<b>ESC</b>	Dynamite 120-amp brushless, raffreddato ad acqua
<b>Trasmettitore</b>	Spektrum DX2E V3 2.4GHz con impugnatura a pistola
<b>Ricevitore</b>	Spektrum SR410
<b>Batteria</b>	Per far funzionare il trasmettitore ci vogliono 4 pile AA (vendute a parte) Due batterie LiPo Reaction® 7.4V 5000mAh 2S 50C (vendute a parte)

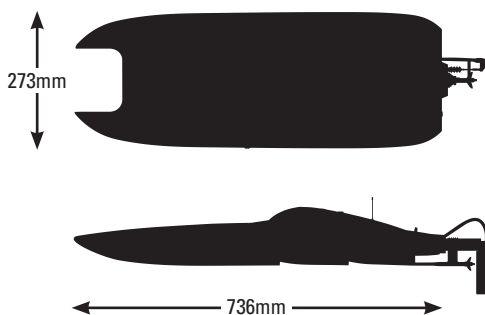

## Attrezzi e materiali consigliati

- Pinze a becchi stretti
- Fazzoletto di carta
- Alcol denaturato
- Chiave aperta: 10mm (2)
- Chiave per dadi: 4mm, 5,5mm, 8mm
- Cacciavite Phillips #1
- Chiave esagonale: 1,5mm, 2mm, 2,5mm, 3mm
- Nastro trasparente (DYNM0102)
- Grasso Marino Pro Boat® con pistola
- Set nastro a strappo, WP 4 pezzi

## Controllo del prodotto

Estrarre attentamente dalla confezione l'imbarcazione e il trasmettitore radio. Verificare l'eventuale presenza di danni nell'imbarcazione. Se viene riscontrato un danno, contattare il negozio di modellismo presso il quale è stata acquistata l'imbarcazione.

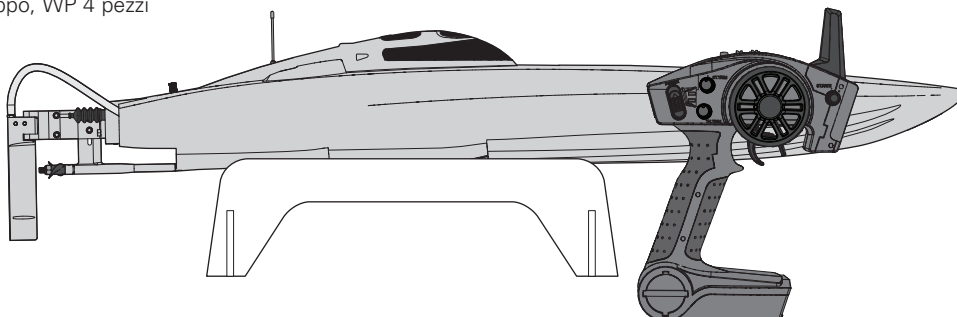



## Montaggio del supporto per lo scafo

1. Inserire le linguette nelle fessure sui supporti terminali. Le scritte sui pezzi laterali devono essere rivolte all'esterno delle fiancate del supporto.
2. Tenendo il supporto ben livellato su di una superficie piana, applicare colla CA media o epossidica per fissare il montaggio.
3. Prima di appoggiarvi sopra lo scafo aspettare che la colla si asciughi.

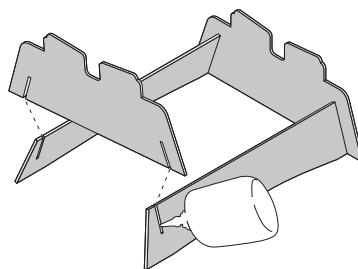

## Installazione tubetto antenna

1. Inserire il terminale dell'antenna ricevente attraverso il gommino dall'interno dello scafo.
2. Tirare il filo dell'antenna fuori dal gommino verso l'esterno dello scafo e inserirlo nel tubo guida.
3. Inserire il tubo nel gommino e mettere il suo tappo.
4. Fissare l'antenna con del nastro trasparente.

Bisogna installare l'antenna al di sopra della linea di galleggiamento dello scafo per ricevere il segnale del trasmettitore nel migliore dei modi.

**AVVISO:** non tagliare o piegare l'antenna del ricevitore altrimenti si potrebbero fare dei danni.

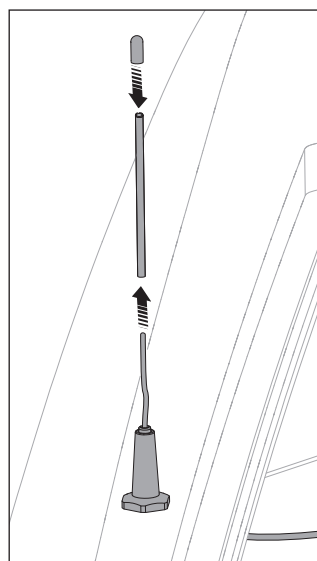

## Rimozione della capottina

1. Premere verso il basso il pulsante di chiusura ruotandolo di un quarto di giro per sganciare il perno dallo scafo.
2. Sollevare con attenzione il retro della capottina e tirarla indietro per disimpegnare il perno anteriore dalla carena.

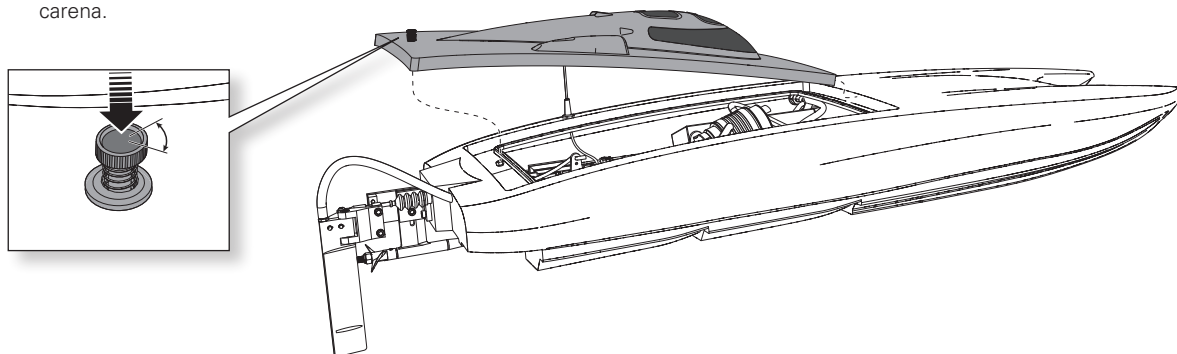

## Caricabatterie

Scegliere un caricatore progettato per caricare la batteria LiPo Dynamite® Reaction 7,4V 5000mAh 2S 50C consigliata. Noi consigliamo di scegliere il caricatore Dynamite Prophet Sport Plus 50W AC/DC, oppure Dynamite Prophet Sport Duo 2 X 50W. Si faccia riferimento al manuale del caricatore per le informazioni sulla carica e la sicurezza.

**AVVISO:** non caricare le batterie mentre stanno all'interno dello scafo perché si potrebbero fare dei danni.

## Spegnimento per bassa tensione (LVC)

Una batteria si può danneggiare se viene scaricata al di sotto di 3V per cella. L'ESC fornito protegge la batteria dello scafo da una sovra scarica usando la funzione LVC. Prima che la carica della batteria scenda troppo, la funzione LVC toglie l'alimentazione al motore. Prima di ciò il motore pulsa per avvisare che è rimasta solo la carica per controllare lo scafo e riportarlo a riva in sicurezza.

Dopo l'uso bisogna scollegare la batteria LiPo dallo scafo per evitare che si scarichi lentamente. Prima di mettere via la batteria conviene caricarla con metà della sua capacità. Ogni tanto bisogna però controllare che la tensione dei singoli elementi non scenda al di sotto dei 3V perché in questo caso l'LVC non può intervenire.

**AVVISO:** se l'LVC interviene ripetutamente, la batteria si potrebbe danneggiare.

**Consiglio:** conviene controllare la tensione della batteria prima e dopo la navigazione usando un misuratore di tensione per batterie LiPo come il DYN4071 (venduto a parte).

## Installazione delle batterie

1. Installare le due batterie nel loro compartimento l'una opposta all'altra. Fissarle con fascette a strappo. In condizione di acque agitate bisognerebbe usare del nastro a strappo impermeabile (DYNK0300) per fissare le batterie con maggior sicurezza.

**Consiglio:** per regolare il baricentro del modello si possono muovere le batterie un po' avanti o indietro. In avanti la prua si abbassa sull'acqua mentre indietro la prua si alza.

2. Collegare ciascuna batteria ai connettori di alimentazione dell'ESC.

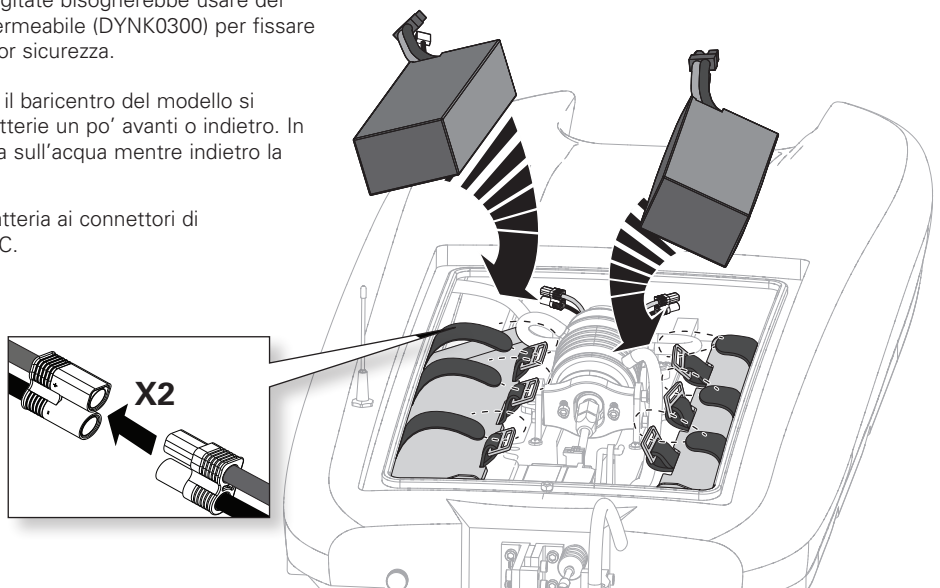

## SISTEMA RADIO SPEKTRUM DX2E

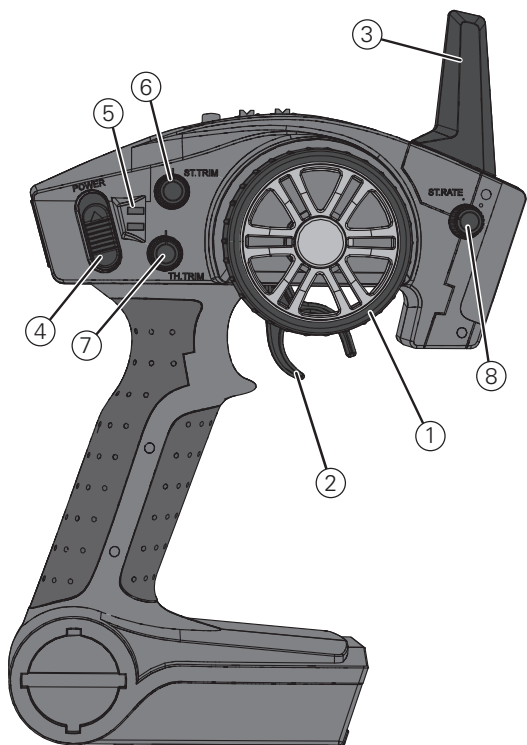

Per maggiori informazioni sul trasmettitore, andare su [www.spektrumrc.com](http://www.spektrumrc.com) e cliccare sulla voce "Support" per trovare il manuale completo del trasmettitore DX2E.

- Volantino** controlla la direzione (destra/sinistra) del modello.
- Grilletto** comando motore controlla la velocità e il senso di marcia del modello.
- Antenna** trasmette i segnali al modello.
- Interruttore ON/OFF** accende o spegne il trasmettitore.
- Luci di indicazione**
  - La luce verde fissa a destra - indica che la batteria fornisce un'alimentazione adeguata.
  - La luce verde lampeggiante - segnala che la batteria è quasi scarica e che conviene sostituirla.
- ST . Trim** corregge la traiettoria del veicolo quando il volantino è al centro.
- TH. Trim** corregge la velocità del motore in modo che si fermi quando il grilletto è a riposo.
- Il riduttore corsa sterzo** regola l'ampiezza del movimento del timone quando il volantino viene girato a destra o a sinistra.
- Il tasto Bind** predispose il trasmettitore per la connessione (bind) con il suo ricevitore e per avviare e spegnere il motore usando il sistema R.O.S.S.
- ST. REV** inverte il movimento dello sterzo da destra a sinistra e viceversa.
- TH. REV** inverte la funzione del regolatore avanti/indietro e viceversa.

### Installare le pile del trasmettitore

- Premere leggermente il coperchio delle pile per sganciarlo e toglierlo.
- Inserire 4 pile AA facendo attenzione a rispettare le polarità indicate nel portapile.
- Rimettere a posto il coperchio facendo attenzione a inserirlo correttamente nelle sue guide.

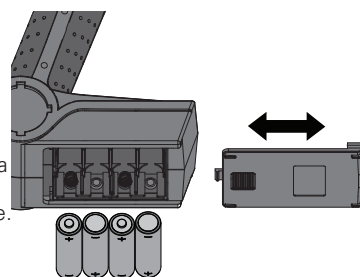

**ATTENZIONE:** non togliere le pile dal trasmettitore mentre il veicolo è acceso perché si perderebbe il controllo causando facilmente danni e lesioni.

## Connessione

Il collegamento è il processo di programmazione del ricevitore dell'unità di controllo per il riconoscimento del codice univoco di identificazione (GUID, Globally Unique Identifier) di un trasmettitore specifico. Il collegamento tra il trasmettitore e ricevitore viene eseguito in fabbrica. Se è necessario ripetere il collegamento, attenersi alle istruzioni riportate di seguito.

1. Accertarsi che trasmettitore e veicolo siano entrambi spenti.
2. Installare il "bind plug" nella presa BIND/Battery del ricevitore. Alimentare il ricevitore attraverso una qualsiasi altra presa.
3. Accendere il veicolo. Il LED del ricevitore lampeggia in verde.
4. Stare a circa 2,5-3 metri dal veicolo. Con il volante e il grilletto nella posizione di failsafe (al centro), tenere premuto il tasto "bind" mentre si accende il trasmettitore. Il LED verde del trasmettitore inizia a lampeggiare dopo 3 secondi per indicare che si trova in modalità connessione (bind).
5. Quando il LED verde lampeggia, rilasciare il tasto "bind". Continuare a mantenere la posizione di failsafe finché il processo di connessione non è terminato.
6. Quando la connessione fra trasmettitore e ricevitore è avvenuta, il LED del ricevitore resta fisso.
7. Spegnerne prima il veicolo e poi il trasmettitore.
8. Togliere la spinetta "bind plug" e conservarla con cura.

Il ricevitore mantiene i dati di connessione del trasmettitore finché non si fa una nuova connessione.

Se si incontrano problemi, seguire scrupolosamente le istruzioni e fare riferimento alla guida per la soluzione dei problemi per ulteriori indicazioni. Se necessario contattare il servizio assistenza Horizon.

**AVVISO:** non cercare di connettere il trasmettitore e il ricevitore se ci sono altri trasmettitori compatibili in questa modalità entro un raggio di 120m. Facendo ciò si potrebbe avere una connessione imprevista.

## Failsafe

Nell'improbabile evento che il collegamento radio venga perso durante l'uso, il ricevitore porta i servi nelle rispettive posizioni failsafe preprogrammate, corrispondenti, in genere, al livello minimo del motore e allo sterzo diritto. Se il ricevitore viene acceso prima del trasmettitore, il ricevitore entra in modalità failsafe e porta i servi nelle rispettive posizioni failsafe preimpostate. Quando si accende il trasmettitore, viene ripristinato il controllo normale. Le posizioni failsafe dei servi vengono impostate durante il collegamento.

**IMPORTANTE:** il Failsafe si attiva solo se viene perso il segnale del trasmettitore. Il Failsafe NON si attiva se la batteria del ricevitore scende al di sotto della soglia minima consigliata o si scarica completamente.

## Per iniziare

1. Accendere il trasmettitore.
2. Collegare le due batterie ai connettori EC5 dell'ESC.
3. Accendere l'ESC con il suo interruttore.
4. Appoggiando lo scafo sul suo supporto, controllare che tutti i comandi regolino regolarmente.

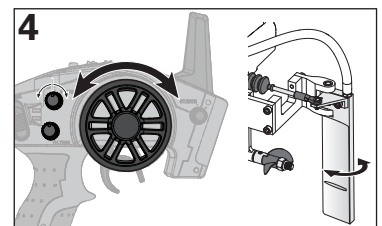
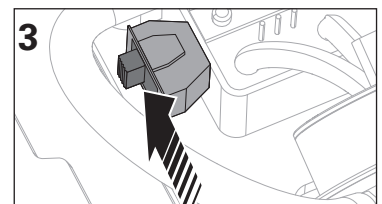
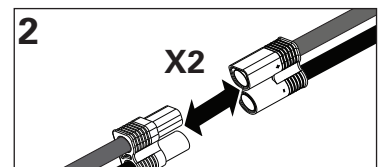
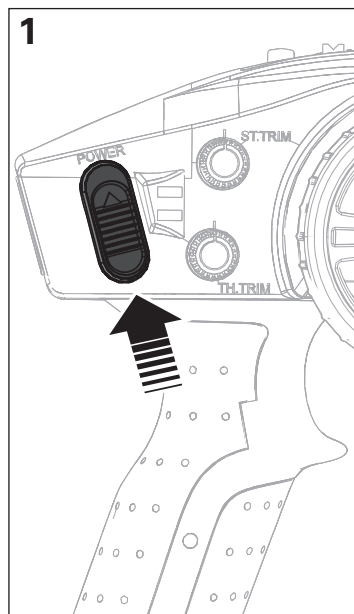

## Prova della portata

**IMPORTANTE:** si raccomanda di fare una prova della portata all'inizio di ogni sessione di utilizzo o dopo una riparazione o una installazione di nuove batterie.

Accertarsi che l'antenna del ricevitore sia estesa correttamente e che tutte le batterie siano completamente cariche.

1. Con il radiocomando acceso e connesso, allontanarsi dallo scafo di circa 30m.
2. Lasciare un assistente vicino allo scafo per controllare che il timone risponda correttamente ai comandi impartiti dal trasmettitore.
3. Se sembra che tutto funzioni bene, ci si può preparare a mettere lo scafo in acqua.

**AVVISO:** non far funzionare il motore senza il sistema di raffreddamento ad acqua.

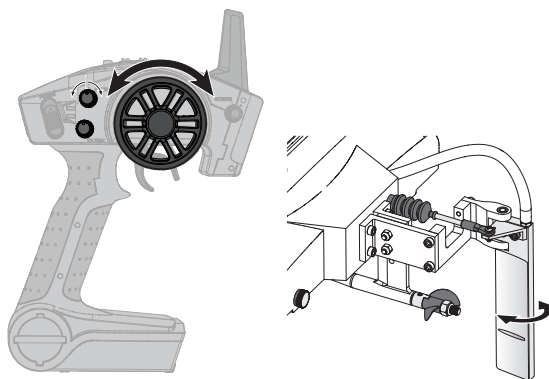

## Test dell'imbarcazione in acqua

**Consiglio:** Prima di mettere il Blackjack 29 in acqua, fissare bene la capottina allo scafo. Se necessario mettere del nastro adesivo trasparente (DYNAM0102).

1. Collocare l'imbarcazione in acqua prestando attenzione.
2. Azionare l'imbarcazione a basse velocità vicino a riva. Evitare sempre eventuali oggetti presenti nell'acqua. Quando la barca procede in avanti, accertarsi che ci sia l'uscita di acqua dallo scarico del raffreddamento posto sullo scafo. Se l'acqua non uscisse, eliminare l'ostruzione dalla presa d'acqua posteriore, altrimenti il motore si potrebbe surriscaldare.
3. Dopo aver acquisito padronanza nell'azionamento dell'imbarcazione a basse velocità, è sicuro azionare l'imbarcazione lontano da riva.
4. Se lo scafo non andasse dritto, regolare il trim del timone sul trasmettitore.

**Consiglio:** Se si dovesse usare troppo trim sul trasmettitore per far procedere la barca dritta, riportare il trim al centro e centrare il timone meccanicamente. Per fare questo allentare il grano sulla barretta di comando, poi muovere a mano il timone finché risulta centrato correttamente. Stringere di nuovo il grano.

5. Quando si nota che l'imbarcazione inizia a perdere velocità, riportarla a riva.
6. Spegnerne l'ESC e scollegare la batteria.
7. Lasciare raffreddare il motore, l'ESC e i pacchi batteria prima di caricare o azionare di nuovo l'imbarcazione.

**AVVISO:** non spegnere il trasmettitore per primo, altrimenti il ricevitore potrebbe captare segnali parassiti e andare fuori controllo.

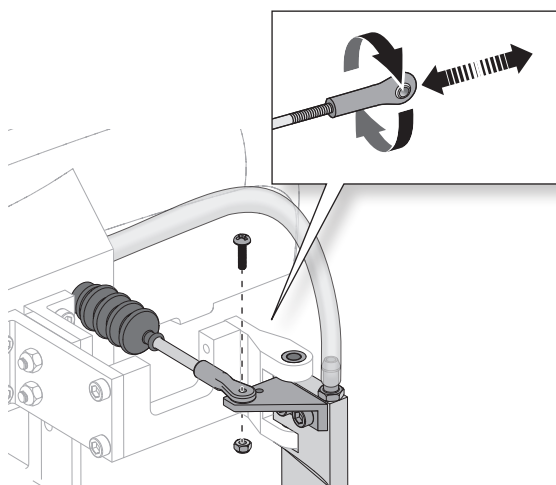

## Suggerimenti per la navigazione

Quando si usa lo scafo per la prima volta è consigliabile attendere una condizione di calma atmosferica per poter capire bene le risposte dello scafo ai comandi. La velocità massima si può raggiungere solo quando le acque non sono agitate e c'è un vento leggero. Quando lo scafo si muove velocemente, una virata stretta con vento e onde potrebbe far rovesciare lo scafo, quindi bisogna sempre regolarsi in base alle condizioni atmosferiche. Prima di scegliere un posto per far navigare lo scafo, consultare sempre le leggi e le ordinanze locali.

### Evitare di stare vicino a:

- altre imbarcazioni
- luoghi affollati (aree riservate al nuoto o alla pesca)
- oggetti immobili
- onde e scie
- acqua con una forte corrente
- fauna selvatica
- detriti galleggianti
- alberi sporgenti
- vegetazione

Se l'elica o il timone venissero bloccati da detriti o vegetazione, togliere subito lo scafo dall'acqua per rimuovere l'impedimento prima di continuare.

Quando si eseguono delle virate, ridurre il motore per evitare che lo scafo si rovesci. Non usare lo scafo se l'acqua è profonda meno di 30cm.

Per recuperare lo scafo dall'acqua usare l'attrezzatura per la pesca o un altro scafo.

**AVVISO:** durante la navigazione alla massima velocità in acque increspate, l'elica potrebbe fuoriuscire e rientrare in acqua ripetutamente e molto rapidamente, sottoponendo l'elica stessa a sollecitazioni. Sollecitazioni frequenti potrebbero danneggiare l'elica.



**ATTENZIONE:** non recuperare mai l'imbarcazione dall'acqua in condizioni di temperature estreme, turbolenza o senza supervisione.



**ATTENZIONE:** non tentare di recuperare la barca a nuoto.

## Manutenzione del motore

- Consentire il corretto posizionamento delle spazzole del motore guidando in modo uniforme su acque calme durante l'utilizzo della prima carica della batteria.
- Evitare le condizioni che possono portare ad un surriscaldamento del motore, come otturazione dei tubi di raffreddamento, forte resistenza all'avanzamento o detriti nella trasmissione.

## Quando si finisce

1. Spegnerne il ricevitore.
2. Spegnerne il trasmettitore.
3. Scollegare la batteria e toglierla dallo scafo.

**Consiglio:** togliere sempre la capottina prima di riporre lo scafo, altrimenti l'umidità consentirebbe la formazione di muffa e funghi al suo interno.

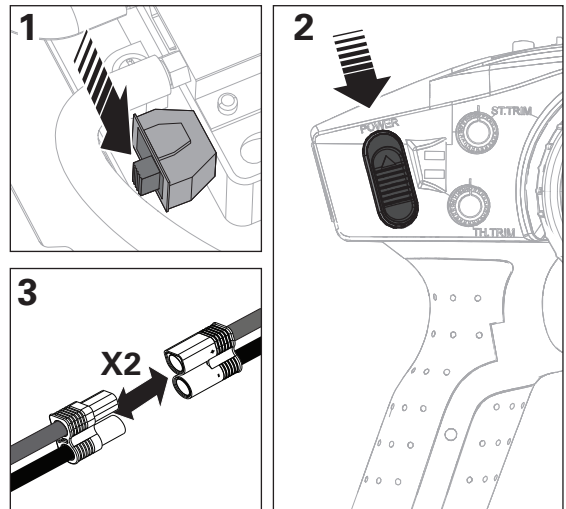

## After Boating and Maintenance

- Scaricare l'acqua dall'interno della carena togliendo il tappo di scarico
- Asciugare completamente l'interno e l'esterno dello scafo, compreso il sistema di raffreddamento. Togliere la capottina prima di riporre lo scafo. Togliere la capottina prima di riporre lo scafo
- Riparare eventuali danni o segni di usura sull'imbarcazione
- Lubrificare l'albero flessibile usando del grasso marino tipo Pro Boat (PRB0100)
- Prendersi nota di quanto appreso dalle regolazioni dell'imbarcazione, incluse le condizioni dell'acqua e del vento

**Consiglio:** Le fascette a strappo all'interno dello scafo trattengono l'acqua. Per asciugarle, premere contro un panno asciutto.

**AVVISO:** quando si termina di navigare, non lasciare lo scafo al sole. Non riporre lo scafo in un ambiente caldo e ristretto come l'interno di un'auto, in caso contrario potrebbe subire dei danni.

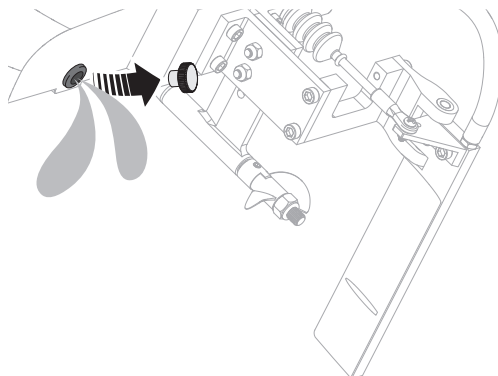

## Sistema di raffreddamento ad acqua

Se l'acqua non uscisse dalle prese del raffreddamento mentre lo scafo naviga, spegnere immediatamente il motore e pulire le ostruzioni nel sistema di raffreddamento. Il motore e il silenziatore hanno sistemi di circolazione collegati separatamente.

1. Smontare e pulire il sistema di raffreddamento per evitare le ostruzioni ed il surriscaldamento.
2. Sostituire le parti danneggiate.

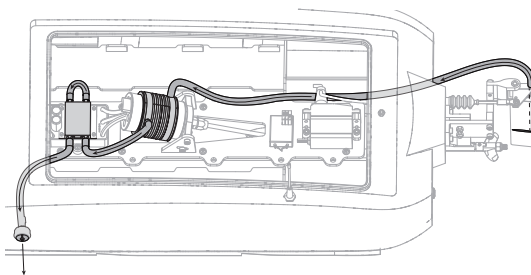

## Manutenzione del timone

1. Scollegare dal timone il tubo dell'acqua.
2. Togliere dado, vite e rinvio dalla squadretta del timone.
3. Girare il timone e allentare il grano dal perno.
4. Girare lo scafo e dare qualche colpo al timone per togliere il perno.
5. Rimontare in ordine inverso.

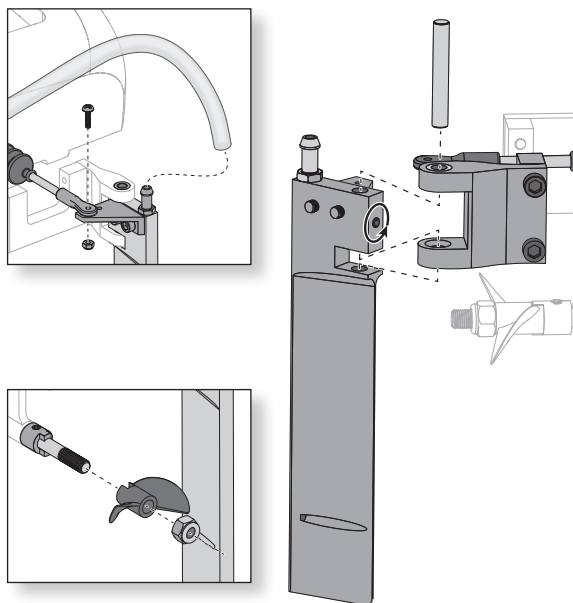

## Manutenzione elica

1. Per allentare il dado sull'albero usare una chiave da 8mm (DYN2805).
2. Togliere dado ed elica dall'albero.
3. Rimontare seguendo l'ordine inverso. Allineare correttamente sull'albero l'elica e il suo trascinatore (drive dog).



## Regolazione angolo dell'elica

Alzare il piede dell'elica aumenta la velocità, però diminuisce la risposta del timone e aumenta la cavitazione.

Abbassare il piede dell'elica aumenta la risposta del timone ma ne aumenta anche la sensibilità diminuendo la velocità.

1. Allentare i 2 bulloni e i 2 dadi che si trovano sul piede dell'elica.
2. Far scorrere il piede in su o in giù per cambiare l'angolazione dell'elica rispetto alla carena.
3. Regolare secondo quanto voluto e stringere le 3 viti con i loro dadi.

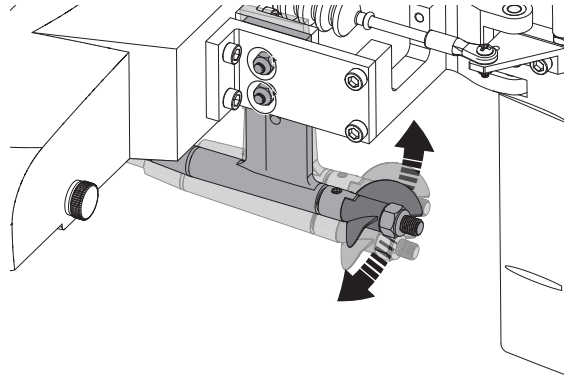

## Lubrificazione della trasmissione

Sostituire sempre l'albero flessibile quando è danneggiato o mostra evidenti segni di usura, altrimenti si potrebbero fare danni maggiori.

La lubrificazione dell'albero flessibile è di importanza vitale per la durata della trasmissione. Il lubrificante agisce anche come guarnizione per impedire l'ingresso dell'acqua nello scafo attraverso il premistoppa.

Lubrificare l'albero flessibile e tutte le parti in movimento ogni 30 minuti di funzionamento. Lubrificare l'albero dell'elica ogni 90 minuti di funzionamento.

1. Dentro lo scafo, usare due chiavi aperte da 10mm per allentare il dado sull'albero flessibile.
2. Sfilare l'albero flessibile dalla sua guaina facendolo uscire dal retro dello scafo.

**Consiglio:** Toccare l'albero flessibile e le altre parti lubrificate solo con un fazzoletto di carta o uno straccio.

3. Pulire l'albero flessibile da sporco e lubrificante vecchio.
4. Lubrificare l'albero flessibile su tutta la sua lunghezza fino al trascinatore dell'elica usando del grasso marino (PRB0101 o PRB0100). Mettere del grasso anche sui filetti della pinza.
5. Rimontare l'albero flessibile nella sua guaina attraverso al piede dell'elica e alla pinza. Se facesse difficoltà ad entrare o uscire dalla pinza, usare un cacciavite piatto per allargarla.

Accertarsi che ci sia uno spazio di 1-2mm tra il piede dell'elica e il suo trascinatore per consentire all'albero flessibile di ritirarsi sotto sforzo.

**AVVISO:** Se si usa lo scafo in acqua salata ci potrebbe essere della corrosione da qualche parte. In questo caso, dopo l'uso, occorre risciacquare lo scafo in acqua fresca e lubrificare il sistema di trasmissione.

**AVVISO:** A causa dell'effetto corrosivo, l'uso degli scafi RC in acqua salata è a discrezione del modellista.

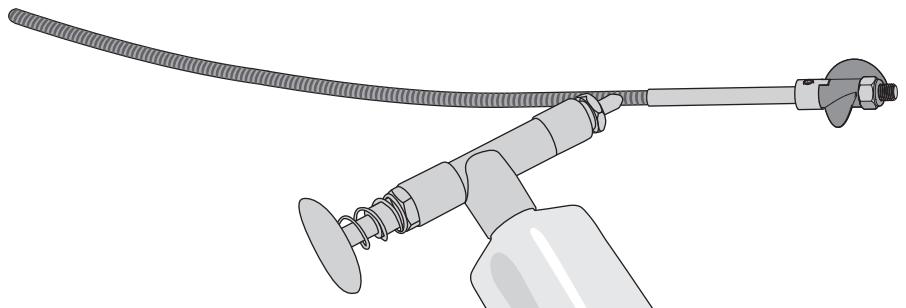
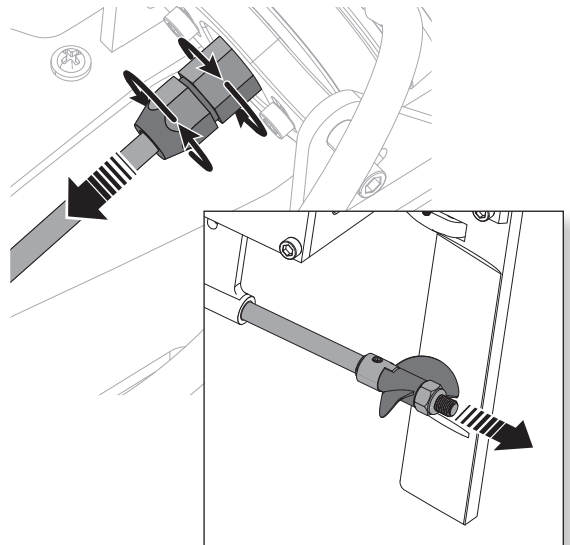



## Guida alla risoluzione dei problemi

Problema	Possibile causa	Soluzione
La barca non risponde al motore, ma risponde agli altri comandi	Il canale del motore è invertito	Invertire il canale del motore sul trasmettitore
Rumore o vibrazioni fuori dal comune	Elica, albero o motore danneggiati	Sostituire le parti danneggiate
	L'elica è sbilanciata	Bilanciare o sostituire l'elica
Tempo di funzionamento ridotto o barca sottopotenziata	La batteria della barca è quasi scarica	Ricaricare la batteria
	La batteria della barca è danneggiata	Sostituire la batteria della barca seguendo le istruzioni
	Qualche impedimento o attrito sull'albero o sull'elica	Smontare, lubrificare e riallineare le parti
	La temperatura ambientale è troppo bassa	Verificare che la batteria sia calda prima dell'uso (tenere in tasca)
	La capacità della batteria potrebbe essere troppo bassa	Prima di usare la batteria, accertarsi che abbia una temperatura superiore a 10°C
	Il trascinatore dell'elica è troppo vicino al piede	Muovere di poco l'albero flessibile dopo aver allentato il suo collegamento al motore
	Albero flessibile poco lubrificato	Lubrificare completamente l'albero flessibile
La barca non si connette (bind) al trasmettitore (durante il "binding")	Vegetazione o altri ostacoli bloccano il timone o l'elica	Pulire il timone e l'elica dalla vegetazione o da altri detriti
	Il trasmettitore è troppo vicino alla barca	Allontanare il trasmettitore dalla barca e rifare la procedura di connessione
	La barca o il trasmettitore sono troppo vicini ad oggetti metallici o ad altre fonti di disturbo	Allontanare il trasmettitore dalla barca e rifare la procedura di connessione
	Il "bind plug" non è installato correttamente	Installare il "bind plug" e rifare la procedura di connessione
	Le batterie della barca o del trasmettitore sono quasi scariche	Sostituire/ricaricare le batterie
La barca non risponde al motore, ma risponde agli altri comandi	L'interruttore dell'ESC è su OFF	Mettere l'interruttore dell'ESC su ON
La barca non risponde al motore, ma risponde agli altri comandi	Il canale del motore è invertito	Invertire il canale del motore sul trasmettitore
Rumore o vibrazioni fuori dal comune	Elica, albero o motore danneggiati	Sostituire le parti danneggiate
	L'elica è sbilanciata	Bilanciare o sostituire l'elica
Tempo di funzionamento ridotto o barca sottopotenziata	La batteria della barca è quasi scarica	Ricaricare la batteria
	La batteria della barca è danneggiata	Sostituire la batteria della barca seguendo le istruzioni
	Qualche impedimento o attrito sull'albero o sull'elica	Smontare, lubrificare e riallineare le parti
	La temperatura ambientale è troppo bassa	Verificare che la batteria sia calda prima dell'uso (tenere in tasca)
	La capacità della batteria potrebbe essere troppo bassa	Sostituire la batteria o usarne una con maggiore capacità
	Il trascinatore è troppo vicino	Allentare di poco l'accoppiamento con l'albero flessibile
	Albero flessibile poco lubrificato	Lubrificare completamente l'albero flessibile
La barca non si connette (bind) al trasmettitore (durante il "binding")	Vegetazione o altri ostacoli bloccano il timone o l'elica	Togliere la barca dall'acqua e ripulirla
	Il trasmettitore è troppo vicino alla barca	Allontanare il trasmettitore dalla barca e rifare la procedura di connessione
	La barca o il trasmettitore sono troppo vicini ad oggetti metallici o ad altre fonti di disturbo	Allontanare il trasmettitore dalla barca e rifare la procedura di connessione
	Il "bind plug" non è installato correttamente	Installare il "bind plug" e rifare la procedura di connessione
	Le batterie della barca o del trasmettitore sono quasi scariche	Sostituire/ricaricare le batterie
La barca non si connette (bind) al trasmettitore (durante il "binding")	L'interruttore dell'ESC è su OFF	Mettere l'interruttore dell'ESC su ON

La barca tende a tuffarsi in acqua o imbarca acqua	La copertura dello scafo non è completamente chiusa	Asciugare l'interno della barca e accertarsi che la copertura sia completamente chiusa prima di rimettere la barca in acqua
	Il centro di gravità è troppo in avanti	Spostare la batteria indietro
La barca tende ad andare in una direzione	Il timone o il suo trim non sono centrati	Sistemare il timone o centrare il suo trim in modo che la barca vada dritta quando il comando è al centro
	Comandi, timone o servo danneggiati	Sostituire o riparare le parti danneggiate
Il timone non si muove	I fili sono danneggiati o i collegamenti sono allentati	Controllare i fili e le connessioni, collegare o sostituire se necessario
	Il trasmettitore non è connesso correttamente o è stato scelto il modello sbagliato	Controllare la connessione o scegliere il modello corretto
	Il BEC del regolatore è danneggiato	Sostituire il regolatore (ESC)
	L'interruttore dell'ESC è su OFF	Mettere l'interruttore dell'ESC su ON
Comandi invertiti	Le impostazioni sul trasmettitore sono invertite	Fare una verifica dei comandi e sistemarli nel modo corretto
Il motore o il regolatore surriscaldano	Tubi del raffreddamento ad acqua bloccati	Pulire o sostituire i tubi
La potenza del motore pulsa e quindi si perde potenza	Sul regolatore è attivo il sistema LVC	Ricaricare la batteria o sostituirla se non è più in grado di dare la giusta potenza
	La temperatura ambientale è troppo fredda	Rimandare finché il clima non si riscalda
	La batteria è vecchia usurata o danneggiata	Sostituire la batteria

## Durata della Garanzia

### Periodo di garanzia

Garanzia esclusiva - Horizon Hobby, LLC, (Horizon) garantisce che i prodotti acquistati (il "Prodotto") sono privi di difetti relativi ai materiali e di eventuali errori di montaggio. Il periodo di garanzia è conforme alle disposizioni legali del paese nel quale il prodotto è stato acquistato. Tale periodo di garanzia ammonta a 6 mesi e si estende ad altri 18 mesi dopo tale termine.

### Limiti della garanzia

(a) La garanzia è limitata all'acquirente originale (Acquirente) e non è cedibile a terzi. L'acquirente ha il diritto a far riparare o a far sostituire la merce durante il periodo di questa garanzia. La garanzia copre solo quei prodotti acquistati presso un rivenditore autorizzato Horizon. Altre transazioni di terze parti non sono coperte da questa garanzia. La prova di acquisto è necessaria per far valere il diritto di garanzia. Inoltre, Horizon si riserva il diritto di cambiare o modificare i termini di questa garanzia senza alcun preavviso e di escludere tutte le altre garanzie già esistenti.

(b) Horizon non si assume alcuna garanzia per la disponibilità del prodotto, per l'adeguatezza o l'idoneità del prodotto a particolari previsti dall'utente. È sola responsabilità dell'acquirente il fatto di verificare

se il prodotto è adatto agli scopi da lui previsti.

(c) Richiesta dell'acquirente – spetta soltanto a Horizon, a propria discrezione riparare o sostituire qualsiasi prodotto considerato difettoso e che rientra nei termini di garanzia. Queste sono le uniche rivele a cui l'acquirente si può appellare, se un prodotto è difettoso.

Horizon si riserva il diritto di controllare qualsiasi componente utilizzato che viene coinvolto nella rivalsa di garanzia. Le decisioni relative alla sostituzione o alla riparazione avvengono solo in base alla discrezione di Horizon. Questa garanzia non copre dei danni superficiali o danni per cause di forza maggiore, uso errato del prodotto, negligenza, uso ai fini commerciali, o una qualsiasi modifica a qualsiasi parte del prodotto.

Questa garanzia non copre danni dovuti ad una installazione errata, ad un funzionamento errato, ad una manutenzione o un tentativo di riparazione non idonei a cura di soggetti diversi da Horizon. La restituzione del prodotto a cura dell'acquirente, o da un suo rappresentante, deve essere approvata per iscritto dalla Horizon.

### Limiti di danno

Horizon non si riterrà responsabile per danni speciali, diretti, indiretti o consequenziali; perdita di profitto o di produzione; perdita commerciale connessa al prodotto, indipendentemente dal fatto che la richiesta si basa su un contratto o sulla garanzia. Inoltre la responsabilità di Horizon non supera mai in nessun caso il prezzo di acquisto del prodotto per il quale si chiede la responsabilità. Horizon non ha alcun controllo

sul montaggio, sull'utilizzo o sulla manutenzione del prodotto o di combinazioni di vari prodotti. Quindi Horizon non accetta nessuna responsabilità per danni o lesioni derivanti da tali circostanze. Con l'utilizzo e il montaggio del prodotto l'utente acconsente a tutte le condizioni, limitazioni e riserve di garanzia citate in questa sede.

Qualora l'utente non fosse pronto ad assumersi tale responsabilità associata all'uso del prodotto, si suggerisce di restituire il prodotto intatto, mai usato e immediatamente presso il venditore.

## Indicazioni di sicurezza

Questo è un prodotto sofisticato di hobbistica e non è un giocattolo. Esso deve essere manipolato con cautela, con giudizio e richiede delle conoscenze basilari di meccanica e delle facoltà mentali di base. Se il prodotto non verrà manipolato in maniera sicura e responsabile potrebbero risultare delle lesioni, dei gravi danni a persone, al prodotto o all'ambiente circostante. Questo prodotto non è concepito per essere usato dai bambini senza una diretta supervisione di un adulto. Il manuale del prodotto contiene le istruzioni di sicurezza, di funzionamento e di manutenzione del prodotto stesso. È fondamentale leggere e seguire tutte le istruzioni e le avvertenze nel manuale prima di mettere in funzione il prodotto. Solo così si eviterà un utilizzo errato e di preverranno incidenti, lesioni o danni.

## Domande, assistenza e riparazioni

Il vostro negozio locale e/o luogo di acquisto non possono fornire garanzie di assistenza o riparazione senza previo colloquio con Horizon. questo vale anche per le riparazioni in garanzia. Quindi in tali casi bisogna interpellare un rivenditore, che si metterà in contatto subito con Horizon per prendere una decisione che vi possa aiutare nel più breve tempo possibile.

## Manutenzione e riparazione

Se il prodotto deve essere ispezionato o riparato, si prega di rivolgersi ad un rivenditore specializzato o direttamente ad Horizon. il prodotto deve essere Imballato con cura.

Bisogna far notare che i box originali solitamente non sono adatti per effettuare una spedizione senza subire alcun danno. Bisogna effettuare una spedizione via corriere che fornisce una tracciabilità e un'assicurazione, in quanto Horizon non si assume alcuna responsabilità in relazione alla spedizione del prodotto. Inserire il prodotto in una busta assieme ad una descrizione dettagliata degli errori e ad una lista di tutti i singoli componenti spediti. Inoltre abbiamo bisogno di un indirizzo completo, di un numero di telefono per chiedere ulteriori domande e di un indirizzo e-mail.

## Garanzia a riparazione

Le richieste in garanzia verranno elaborate solo se è presente una prova d'acquisto in originale proveniente da un rivenditore specializzato autorizzato, nella quale è ben visibile la data di acquisto. Se la garanzia viene confermata, allora il prodotto verrà riparato o sostituito. Questa decisione spetta esclusivamente a Horizon Hobby.

## Riparazioni a pagamento

Se bisogna effettuare una riparazione a pagamento, effettueremo un preventivo che verrà inoltrato al vostro rivenditore. La riparazione verrà effettuata dopo l'autorizzazione da parte del vostro rivenditore. La somma per la riparazione dovrà essere pagata al vostro rivenditore. Le riparazioni a pagamento avranno un costo minimo di 30 minuti di lavoro e in fattura includeranno le spese di restituzione. Qualsiasi riparazione non pagata e non richiesta entro 90 giorni verrà considerata abbandonata e verrà gestita di conseguenza.



**ATTENZIONE:** Le riparazioni a pagamento sono disponibili solo sull'elettronica e sui motori.

Le riparazioni a livello meccanico, soprattutto per gli elicotteri e le vetture RC sono molto costose e devono essere effettuate autonomamente dall'acquirente.

## GARANZIA E ASSISTENZA INFORMAZIONI PER I CONTATTI

Paese di acquisto	HORIZON HOBBY	Telefono/Indirizzo e-mail	Indirizzo
Germania	Horizon Technischer Service	service@horizonhobby.de	Christian-Junge-Straße 1 25337 Elmshorn, Germany
	Sales: Horizon Hobby GmbH	+49 (0) 4121 2655 100	

# Informazioni sulla conformità per l'Unione Europea

AT	BE	BG	CZ	CY	DE	DK
EE	ES	FI	FR	GR	HR	HU
IE	IT	LT	LU	LV	MT	NL
PL	PT	RO	SE	SI	SK	UK
IS	LI	NO	CH			

## Dichiarazione di conformità

(in conformità con ISO/IEC 17050-1)

No. HH2014061903

Prodotto: Blackjack 29 (Radio Spektrum DX2E e ricevitore SR410 inclusi)

Numero(i) articolo: PRB08011

Classe dei dispositivi: 2

Gli oggetti presentati nella dichiarazione sopra citata sono conformi ai requisiti delle specifiche elencate qui di seguito, seguendo le disposizioni delle direttive europea ARTT 1999/5/EC, CEM 2004/108/EC e LVD 2006/95/EC:

**EN 300-328 V1.7.1: 2006**

**EN301 489-1 V1.9.2: 2012**

**EN301 489-17 V2.1.1: 2009**

**EN60950-1:2006+A11:2009+A1:2010+A12: 2011**

**EN55022:2010 + AC:2011**

**EN55024:2010**



Firmato a nome e per conto di:  
Horizon Hobby, LLC  
Champaign, IL USA  
19.06.2014

Robert Peak  
Chief Financial Officer  
Horizon Hobby, LLC

## Smaltimento all'interno dell'Unione Europea



Questo prodotto non deve essere smaltito assieme ai rifiuti domestici. Invece è

responsabilità dell'utente lo smaltimento di tali rifiuti, che devono essere portati in un centro di

raccolta designato per il riciclaggio di rifiuti elettronici.

Con tale procedimento si aiuterà preservare l'ambiente

e le risorse non verranno sprecate. In questo modo

si proteggerà il benessere dell'umanità. Per maggiori

informazioni sui punti di riciclaggio si prega di contattare il proprio ufficio locale o il servizio di smaltimento rifiuti.

## Replacement Parts / Ersatzteile / Pièces de rechange / Pezzi di ricambio

Part #	English	Deutsch	Français	Italiano
DYNM3875	120A BL Marine ESC: Dual Battery	Dynamite 120A BL Marine Regler ESC 2-6S	Contrôleur marine brushless 120A double batterie	ESC marino 120A BL: Doppia batteria
DYNM3910	A3650-2000kv, 6-pole, Marine	Dynamite 3650, 6 Pol- BL Marine Motor 2000kv	Moteur brushless A3650-2000kv, 6 pôles pour bateau	A3650-2000kv, 6 poli, marino
PRB281006	Hull and Decals: Blackjack 29	ProBoat Blackjack 29: Rumpf und Dekorbogen	Coque avec décoration	Scafo e adesivi: Blackjack 29
PRB281007	Canopy: Blackjack 29	ProBoat Blackjack 29: Kabinenhaube	Cockpit	Capottina: Blackjack 29
PRB281008	Rudder: Blackjack 29	ProBoat Blackjack 29: Ruder	Gouvernail	Timone: Blackjack 29
PRB282005	Flex Shaft, Drive Dog, liner & Nut: Blackjack 29	ProBoat Blackjack 29: Flexwelle, Mitnehmer, Dichtung, Mutter	Flexible/gaine/entraîneur/écrou	Albero flessibile, trascinatore, guaina e dado: Blackjack 29
PRB282006	Propeller: 1.6" x 2.5"	ProBoat Propeller: 1.6" x 2.5"	Hélice 1.6" x 2.5	Elica: 1.6" x 2.5"
PRB286007	Prop Strut: Blackjack 29	ProBoat Blackjack 29: Flexwelle, Mitnehmer, Dichtung	Chaise d'hélice	Piede dell'elica: Blackjack 29
PRB286008	Motor Coupler: 5mm motor shaft, 5mm flex shaft	Kupplung: 5mm Motorwelle und Stevenrohr	Accouplement 5mm	Giunto motore: albero motore 5mm, albero flessibile 5mm
SPMS603	Surface Servo, Plastic Gear WP, 3kg, 23-Spline	Surface Servo, Kunststoffgetriebe WP, 23 Kg 23 Zähne	Servo standard 3kg étanche	Servo, ingranaggi in plastica, 3kg, 23 scanalature
SPMS2322	DX2E 2-Channel DSMR Surface Radio	Spektrum DX2E 2-Kanal DSMR Surface Fernsteuerung	Émetteur DX2E 2 voies DSMR	Radio car DX2E 2 canali DSMR
SPMSR410	SR410 4-Channel DSMR Sport Surface Receiver	SR410 4-Kanal DSMR Sport Surface Empfänger	Récepteur SR410 4 voies DSMR	Ricevitore sport SR410 4-canali DSMR

## Optional Parts / Diverse Teile / Pièces optionnelles / Pezzi opzionali

Part #	English	Deutsch	Français	Italiano
DYN2801	4mm Nut Driver	Dynamite Steckschlüssel 4mm	Clé à écrou 4mm	Chiave per dado 4mm
DYN2803	5.5mm Nut Driver	Dynamite Steckschlüssel 5.5 mm	Clé à écrou 5.5mm	Chiave per dado 5,5mm
DYN2805	8mm Nut Driver	Dynamite Steckschlüssel 8 mm	Clé à écrou 8mm	Chiave per dado 8mm
DYN2819	Hex Wrench 1.5mm, 2mm, 2.5mm, 3mm	Dynamite Inbusschlüsselsatz 1.5-4mm, 5 Stk metrisch	Clés BTR 1.5mm, 2mm, 2.5mm et 3mm	Chiave esagonale 1.5mm, 2mm, 2.5mm, 3mm
DYN2828	Phillips screwdriver: #1	Dynamite Schraubendreher Kreuz #1	Tournevis cruciforme #1	Cacciavite Phillips: #1
DYN3748	ESC Programming Box	Dynamite Programmierbox für FUZE Regler	Boîtier de programmation du contrôleur	Scatola programmazione ESC
DYN4071	Cell Voltage Checker	Dynamite LiPo Cell Volt- Checker	Contrôleur de tension	Misuratore di tensione celle
DYNB3810EC	Reaction 7.4V 5000mAh 2S 50C LiPo, Hardcase: EC5	Dynamite Reaction 7.4V 5000mAh 2S 50C LiPo, Hardcase: EC5	Batterie Reaction Li-PO 2S 7.4V 5000mA 50C, coque rigide, prise EC5	Batteria LiPo Reaction 7.4V 5000mAh 2S 50C, Contenitore rigido: EC5
DYNB3811EC	Reaction 11.1V 5000mAh 3S 50C LiPo, Hardcase: EC5	Dynamite Reaction 11.1V 5000mAh 3S 50C LiPo, Hardcase: EC5	Batterie Reaction Li-PO 3S 11.1V 5000mA 50C, coque rigide, prise EC5	Batteria LiPo Reaction 11.1V 5000mAh 3S 50C, Contenitore rigido: EC5
DYNC0029	EC5 Device To EC3 Battery	Dynamite Adapter EC5 Stecker auf EC3 Buchse	Adaptateur Prise EC5 contrôleur vers EC3 batterie	Adatt. dispositivo con EC5 alla batteria con EC3
DYNC2010CA, DYNC2010EU, DYNC2010UK	Prophet Sport Plus 50W AC/DC Charger	Dynamite Ladegerät Prophet Sport Plus 50W AC/DC EU	Chargeur Prophet Sport Plus 50W AC/DC	Caricatore Prophet Sport Plus 50W AC/DC
DYNC2020, DYNC2020EU, DYNC2020UK,	Prophet Sport Duo 50Wx2 AC Battery Charger	Dynamite Prophet Sport Duo 50Wx2 AC Ladegerät, EU	Chargeur Prophet Sport Duo 50Wx2 AC	Caricatore Prophet Sport Duo 50Wx2 AC
DYNK0300	Hook and Loop Tape Set, WP 4pcs	Dynamite Klettband Set 75x25 4 Stk	Bande auto-agrippante adhésive, résistante à l'eau (4pcs)	Set nastro a strappo. WP 4 pz.
DYNM0102	waterproof tape	Dynamite transparentes Marineklebeband (18m)	Adhésif transparent résistant à l'eau	Nastro impermeabile
PRB0100	Marine Grease	Proboat Marine Fett m. Applikator 5 oz	Graisse marine	Grasso marino



42699 Created: 06/2014

©2014 Horizon Hobby, LLC.

Pro Boat, the Pro Boat logo, Blackjack, Dynamite, Reaction, Prophet, EC3, EC5 and the Horizon Hobby logo are trademarks or registered trademarks of Horizon Hobby, LLC.

The Spektrum trademark is used with permission of Bachmann Industries, Inc.

**PRB08011**