

# SIVET<sup>®</sup>

1/5-SCALE 4WD OFF-ROAD RACING TRUCK



## NOTICE

All instructions, warranties and other collateral documents are subject to change at the sole discretion of Horizon Hobby, LLC. For up-to-date product literature, visit [horizonhobby.com](http://horizonhobby.com) and click on the support tab for this product.

## MEANING OF SPECIAL LANGUAGE

The following terms are used throughout the product literature to indicate various levels of potential harm when operating this product:

- NOTICE:** Procedures, which if not properly followed, create a possibility of physical property damage AND a little or no possibility of injury.  
**CAUTION:** Procedures, which if not properly followed, create the probability of physical property damage AND a possibility of serious injury.  
**WARNING:** Procedures, which if not properly followed, create the probability of property damage, collateral damage, serious injury or death OR create a high probability of superficial injury.

 **WARNING:** Read the ENTIRE instruction manual to become familiar with the features of the product before operating. Failure to operate the product correctly can result in damage to the product, personal property and cause serious injury.

This is a sophisticated hobby product. It must be operated with caution and common sense and requires some basic mechanical ability. Failure to operate this Product in a safe and responsible manner could result in injury or damage to the product or other property. Do not use with incompatible components or alter this product in any way outside of the instructions provided by Horizon Hobby, LLC. This manual contains instructions for safety, operation and maintenance. It is essential to read and follow all the instructions and warnings in the manual, prior to assembly, setup or use, in order to operate correctly and avoid damage or serious injury.

## GENERAL SAFETY PRECAUTIONS AND GUIDELINES

**Age Recommendation: Not for Children under 14 years. This is not a toy.**

 **WARNING:** This vehicle is only intended for advanced RC drivers capable of operating large-scale model vehicles.

 **WARNING:** Failure to follow all instructions can lead to damage to your vehicle, property damage and bodily injury or death.

 **CAUTION:** If you make changes or adjustments not shown in the instruction manual, your vehicle may be damaged. To prevent any serious personal injury and/or damage to property, please be responsible when operating all remote controlled models.

This model is controlled by a radio signal subject to interference from many sources outside your control. This interference may cause momentary loss of control, so it is advisable to always keep some distance in all directions around your model as a safety margin to avoid collisions.

- Always ensure all screws and nuts are tightened.
- Always carefully follow the directions and warnings for this and any optional support equipment.
- Always keep all chemicals, small parts and anything electrical out of the reach of children.
- Always ensure the failsafe is properly set during binding.
- Always operate your model in an open area away from cars, traffic and people.
- When operating your vehicle, always keep it at least 20 feet from spectators, especially small children.
- Never run your vehicle in or through water.
- Never run your model in a public street where damage can occur.
- Never run your model with low transmitter batteries.
- When finished operating, always power off the engine first, then the receiver, then the transmitter.
- Always perform maintenance on your vehicle after each and every use. Due to engine vibration, all screws and nuts will need to be checked to ensure they are tight.

## HINWEIS

Alle Anweisungen, Garantien und dazugehörigen Dokumente können ohne Ankündigung von Horizon Hobby, LLC geändert werden. Eine aktuelle Version ersehen Sie bitte im Support Feld unter: <http://www.horizonhobby.com>.

## ERKLÄRUNG DER BEGRIFFE

Die folgenden Begriffe werden in der gesamten Produktliteratur verwendet, um auf unterschiedlich hohe Gefahrenrisiken beim Betrieb dieses Produkts hinzuweisen:

- HINWEIS:** Wenn diese Verfahren nicht korrekt befolgt werden, können sich möglicherweise Sachschäden UND geringe oder keine Gefahr von Verletzungen ergeben.  
**ACHTUNG:** Wenn diese Verfahren nicht korrekt befolgt werden, ergeben sich wahrscheinlich Sachschäden UND die Gefahr von schweren Verletzungen.  
**WARNUNG:** Verfahren können bei nicht ordnungsgemäßer Durchführung möglicherweise Schäden an Eigentum, Kollateralschäden UND schwere Verletzungen bis zum Tod ODER höchstwahrscheinlich oberflächliche Verletzungen verursachen.

 **WARNUNG:** Lesen Sie die GESAMTE Bedienungsanleitung, um sich vor dem Betrieb mit den Produktfunktionen vertraut zu machen. Wird das Produkt nicht korrekt betrieben, kann dies zu Schäden am Produkt oder persönlichem Eigentum führen oder schwere Verletzungen verursachen.

Dies ist ein hochentwickeltes Hobby-Produkt. Es muss mit Vorsicht und gesundem Menschenverstand betrieben werden und benötigt gewisse mechanische Grundfähigkeiten. Wird dieses Produkt nicht auf eine sichere und verantwortungsvolle Weise betrieben, kann dies zu Verletzungen oder Schäden am Produkt oder anderen Sachwerten führen. Verwenden Sie das Produkt nicht mit inkompatiblen Komponenten oder verändern es in jedweder Art ausserhalb der von Horizon Hobby, LLC vorgegebenen Anweisungen. Diese Bedienungsanleitung enthält Anweisungen für Sicherheit, Betrieb und Wartung. Es ist unbedingt notwendig, vor Zusammenbau, Einrichtung oder Verwendung alle Anweisungen und Warnhinweise im Handbuch zu lesen und zu befolgen, damit es bestimmungsgemäß betrieben werden kann und Schäden oder schwere Verletzungen vermieden werden.

## ALLGEMEINE SICHERHEITSVORKEHRUNGEN UND RICHTLINIEN

**Nicht geeignet für Kinder unter 14 Jahren. Dies ist kein Spielzeug.**

 **WARNUNG:** Dieses Modell eignet sich nur für Piloten, die bereits Erfahrung mit dem Umgang von Großmodellen besitzen.

 **WARNUNG:** Das nicht befolgen der Anweisungen kann zu Beschädigung des Fahrzeuges, Sachbeschädigung, Körperverletzung oder Tod führen.

 **ACHTUNG:** Sollten Sie Änderungen oder Einstellungen vornehmen, die nicht in der Bedienungsanleitung dargestellt werden, könnte Ihr Fahrzeug beschädigt werden.

Zur Vermeidung von Körperverletzungen oder Sachbeschädigung gehen Sie bitte verantwortungsvoll bei dem Betrieb von ferngesteuerten Fahrzeugen um.

- Stellen Sie immer sicher, dass alle Schrauben und Muttern korrekt angezogen sind.
- Folgen Sie vorsichtig allen Anweisungen und Warnungen für dieses Produkt und jedes der optionalen Zubehörteile.
- Halten Sie immer alle elektrische Komponenten, Kleinteile und Chemikalien aus der Reichweite von Kindern.
- Stellen Sie immer sicher, dass die Failsafeeinstellung während des Bindens korrekt eingestellt worden ist.
- Betreiben Sie das Modell immer auf einer offenen Fläche weit weg von Autos, Verkehr und Menschen.
- Halten Sie bei dem Betrieb mindestens 6 Meter Abstand von Zuschauern, insbesondere zu kleinen Kindern.
- Lassen Sie das Fahrzeug niemals in oder durch Wasser fahren.
- Lassen Sie das Fahrzeug niemals auf einer öffentlichen Straße fahren.
- Betreiben Sie das Fahrzeug niemals mit leeren Sender Akkus.
- Schalten Sie nach dem Betrieb den Motor, dann den Empfänger und dann den Sender aus.
- Führen Sie nach jeder Benutzung eine Wartung durch. Bedingt durch die Motorvibrationen müssen alle Schrauben und Muttern auf festen Sitz überprüft werden.

### REMARQUE

La totalité des instructions, garanties et autres documents est sujette à modification à la seule discrétion d'Horizon Hobby, LLC. Pour obtenir la documentation à jour, rendez-vous sur le site [www.horizonhobby.com](http://www.horizonhobby.com) et cliquez sur l'onglet de support de ce produit.

### SIGNIFICATION DE CERTAINS TERMES SPÉCIFIQUES

Les termes suivants sont utilisés dans l'ensemble du manuel pour indiquer différents niveaux de danger lors de l'utilisation de ce produit:

**REMARQUE:** Procédures qui, si elles ne sont pas suivies correctement, peuvent entraîner des dégâts matériels ET potentiellement un risque faible de blessures.

**ATTENTION:** Procédures qui, si elles ne sont pas suivies correctement, peuvent entraîner des dégâts matériels ET des blessures graves.

**AVERTISSEMENT:** Procédures qui, si elles ne sont pas suivies correctement, peuvent entraîner des dégâts matériels, dommages collatéraux et des blessures graves voire un décès OU créer un risque élevé de blessure superficielle.

 **AVERTISSEMENT:** lisez la TOTALITÉ du manuel d'utilisation afin de vous familiariser avec les caractéristiques du produit avant de le faire fonctionner. Une utilisation incorrecte du produit peut entraîner l'endommagement du produit lui-même, ainsi que des risques de dégâts matériels, voire de blessures graves.

Ceci est un produit de loisirs sophistiqué. Il doit être manipulé avec prudence et bon sens et requiert des aptitudes de base en mécanique. Toute utilisation de ce produit ne respectant pas les principes de sécurité et de responsabilité peut entraîner des dégâts matériels, endommager le produit et provoquer des blessures. N'essayez pas de modifier ou d'utiliser ce produit avec des composants incompatibles hors des instructions fournies par Horizon Hobby, LLC. Ce manuel comporte des instructions relatives à la sécurité, au fonctionnement et à l'entretien. Il est capital de lire et de respecter toutes les instructions et tous les avertissements du manuel avant l'assemblage, le réglage ou l'utilisation afin de manipuler correctement l'appareil et d'éviter tout dégât matériel ainsi que toute blessure grave.

## PRÉCAUTIONS ET AVERTISSEMENTS LIÉS À LA SÉCURITÉ

**14 ans et plus. Ceci n'est pas un jouet.**

 **AVERTISSEMENT:** Ce véhicule est seulement destiné aux pilotes RC expérimentés capables d'utiliser des modèles de grande échelle.

 **AVERTISSEMENT:** Un non respect des consignes suivantes peut entraîner des dommages à votre véhicule, des dégâts matériels et un risque de blessure voir de mort.

 **ATTENTION:** Si vous effectuez des réglages ou des modifications qui n'apparaissent pas dans ce manuel, votre véhicule risque d'être endommagé. Afin d'éviter tout risque de dégâts ou de blessures, ayez un comportement responsable quand vous utilisez un modèle réduit radiocommandé.

Ce modèle est contrôlé par un signal radio qui est sujet à des interférences pouvant entraîner des pertes de contrôle momentanées, il est donc important de conserver une distance de sécurité autour du modèle.

- Toujours vérifier que les vis et les écrous sont correctement serrés.
- Toujours suivre les conseils de la notice.
- Toujours tenir éloigné des enfants, les produits chimiques, les petites pièces et les composants électriques.
- Toujours vérifier que le failsafe a été correctement paramétré durant l'affectation.
- Toujours utiliser votre modèle réduit à l'écart des personnes, des véhicules et de la circulation.
- Quand vous utilisez votre modèle, gardez toujours au moins une distance de sécurité de 6 m par rapport aux spectateurs, surtout les jeunes enfants.
- Ne jamais faire rouler votre modèle dans l'eau.
- Ne jamais utiliser votre modèle dans une rue.
- Ne jamais utiliser votre modèle avec des batteries d'émetteur déchargées.
- Quand vous arrêtez d'utiliser votre modèle, coupez le moteur en premier, puis le récepteur et ensuite l'émetteur.
- Toujours effectuer des vérifications du véhicule après chaque utilisation. A cause des vibrations du moteur, les vis peuvent se desserrer, vérifier leur serrage.

## AVVISO

Tutte le istruzioni, le garanzie e gli altri documenti pertinenti sono soggetti a cambiamenti a totale discrezione di Horizon Hobby, LLC. Per una documentazione aggiornata sul prodotto, visitare il sito [horizonhobby.com](http://horizonhobby.com) e fare clic sulla sezione Support del prodotto.

## SIGNIFICATO DEI TERMINI USATI

Nella documentazione relativa al prodotto vengono utilizzati i seguenti termini per indicare i vari livelli di pericolo potenziale durante l'uso del prodotto:

- AVVISO:** Indica procedure che, se non debitamente seguite, possono determinare il rischio di danni alle cose e il rischio minimo o nullo di lesioni alle persone.
- ATTENZIONE:** Indica procedure che, se non debitamente seguite, determinano il rischio di danni alle cose e di gravi lesioni alle persone.
- AVVERTENZA:** Procedure, che in caso di mancata osservanza, possono provocare danni materiali, danni collaterali e lesioni gravi o morte o portare con forte probabilità a lesioni superficiali.

 **AVVERTENZA:** Leggere TUTTO il manuale di istruzioni e familiarizzare con le caratteristiche del prodotto prima di farlo funzionare. Un uso improprio del prodotto può causare danni al prodotto stesso e alle altre cose e gravi lesioni alle persone.

Questo modello è un prodotto sofisticato per appassionati di modellismo. Deve essere azionato in maniera attenta e responsabile e richiede alcune conoscenze basilari di meccanica. L'uso improprio o irresponsabile di questo prodotto può causare lesioni alle persone e danni al prodotto stesso o alle altre cose. Non usare componenti non compatibili o alterare il prodotto in nessuna maniera al di fuori delle istruzioni fornite da Horizon Hobby, LLC. Questo manuale contiene le istruzioni per la sicurezza, l'uso e la manutenzione del prodotto. È fondamentale leggere e seguire tutte le istruzioni e le avvertenze del manuale prima di montare, impostare o utilizzare il prodotto, al fine di utilizzarlo correttamente e di evitare di causare danni alle cose o gravi lesioni alle persone.

## INDICAZIONI E PRECAUZIONI GENERALI PER LA SICUREZZA

**Almeno 14 anni. Non è un giocattolo.**

 **AVVERTENZA:** Questo modello non è un giocattolo e quindi è vivamente consigliato solo a modellisti esperti ed in grado di operare questo tipo di veicoli.

 **AVVERTENZA:** La mancata osservanza delle istruzioni può portare al danneggiamento del modello, danni alle proprietà, ferite o morte.

 **ATTENZIONE:** Se si fanno modifiche o regolazioni non indicate nel manuale di istruzioni, il veicolo potrebbe subire danni. Per evitare danni o ferite si raccomanda di fare un uso responsabile dei modelli radiocomandati.

Questo modello funziona con comandi radio soggetti all'interferenza di altri dispositivi non controllabili dall'utente. Tale interferenza può provocare una momentanea perdita di controllo ed è pertanto consigliabile mantenere sempre una distanza di sicurezza attorno all'aeromodello per evitare il rischio di collisioni o lesioni.

- Verificare sempre che tutte le viti e i dadi siano ben stretti.
- Seguire sempre con cura tutte le indicazioni e le avvertenze per questa e per le altre apparecchiature opzionali.
- Tenere sempre lontano dai bambini tutte le parti chimiche, elettriche e di piccole dimensioni.
- Verificare sempre che il Failsafe sia impostato correttamente.
- Usare sempre il modello in un'area aperta lontano da automobili, traffico e persone.
- Durante il funzionamento, tenere questo modello lontano almeno 6 metri dagli spettatori specialmente se bambini piccoli.
- Non far andare questo veicolo in o attraverso l'acqua.
- Non usare il modello in un luogo pubblico dove si potrebbero procurare danni.
- Non usare il modello se il trasmettitore ha le batterie quasi scariche.
- Quando si smette di usare il modello bisogna prima spegnere il motore, poi il ricevitore, e infine il trasmettitore.
- Fare sempre manutenzione al veicolo dopo ogni utilizzo. In particolare verificare viti e dadi che potrebbero essere allentati a causa delle vibrazioni del motore.



## Introduction Einleitung

## Introduction Introduzione

---

THANK YOU // VIELEN DANK // MERCI // GRAZIE

Thank you for purchasing this Losi® product! It is important that you read and understand these instructions to get the most enjoyment from your new vehicle. You can also check out [www.LOSI.com](http://www.LOSI.com) for updates and additional setup information. This is a high-performance RC vehicle, and it requires regular maintenance for best performance. If you don't do regular maintenance, the performance will suffer. Losi has all the necessary parts and accessories available to keep your vehicle performing at its best.

---

Vielen Dank für den Kauf dieses Losi Produktes! Es ist sehr wichtig, dass Sie diese Anleitung lesen und verstehen, um die größte Freude an ihrem neuen Fahrzeug zu haben. Für Aktualisierungen und zusätzliche Setup Informationen besuchen Sie [www.LOSI.com](http://www.LOSI.com). Dieses Fahrzeug ist ein Hochleistungsfahrzeug und benötigt regelmäßige Wartung. Sollten Sie diese nicht durchführen wird sich die Leistung vermindern. LOSI führt dazu alle nützliche Teile und Zubehör.

---

Nous vous remercions d'avoir acheté ce produit Losi ! Il est très important de lire les instructions afin de profiter au mieux de votre nouveau véhicule. Vous pouvez également consulter le site [www.LOSI.com](http://www.LOSI.com) pour voir les dernières options et les mises à jour. Il s'agit d'un modèle très performant, il est nécessaire de pratiquer une maintenance régulière afin de maintenir un niveau de performances élevé. Losi possède toutes les pièces pour entretenir et améliorer votre modèle.

---

Grazie per aver acquistato questo prodotto Losi! È importante leggere e capire queste istruzioni per trarre il massimo divertimento dal vostro nuovo modello. Si può anche visitare il sito [www.LOSI.com](http://www.LOSI.com) per ulteriori informazioni e per gli aggiornamenti. Questo è un veicolo RC con caratteristiche avanzate e perciò richiede una manutenzione regolare per dare il massimo. Se non si fanno manutenzioni regolari le prestazioni ne soffrono. Losi ha tutte le parti e gli accessori disponibili per mantenere il modello sempre in ottime condizioni.

---

Register your vehicle now and be the first to find out about the latest optional parts, product updates and more. Log in to [www.LOSI.com](http://www.LOSI.com) and follow the product registration link to stay connected.

---

Registrieren Sie Ihr Losi Produkt online und erfahren Sie als erster alles über optionale Teile, neue Produkte und vieles mehr. Wählen Sie [www.LOSI.com](http://www.LOSI.com) und folgen den Anweisungen des Registrierungs Links.

---

Enregistrez dès maintenant votre véhicule sur le site [www.LOSI.com](http://www.LOSI.com) afin d'être le premier à être informé des dernières nouveautés, des nouvelles options, des améliorations, etc.

---

Registra ora il tuo modello per essere il primo ad essere informato riguardo alle ultime parti opzionali, agli aggiornamenti del prodotto e altro. Visita [www.LOSI.com](http://www.LOSI.com) e segui il link per la registrazione del prodotto per stare collegato.

## COMPONENTS // KOMponentEN // ÉLÉMENTS INCLUS // COMPONENTI

- Losi® 5IVE-T® RTR: 1/5-Scale 4WD SCT (LOS05002)
- Spektrum™ DX2E 2.4GHz Transmitter (SPM2322)
- SRS4201 4-Channel DSMR™ AVC™ Surface Receiver (SPMSRS4210)
- Dynamite® 29cc Gasoline Pull-Start Engine (DYNE0900)
- Dynamite 7.4V 5200mAh Li-Po Receiver Pack (DYNB0500)
- (2) Losi Servos (LOSB0884, LOSB0886)

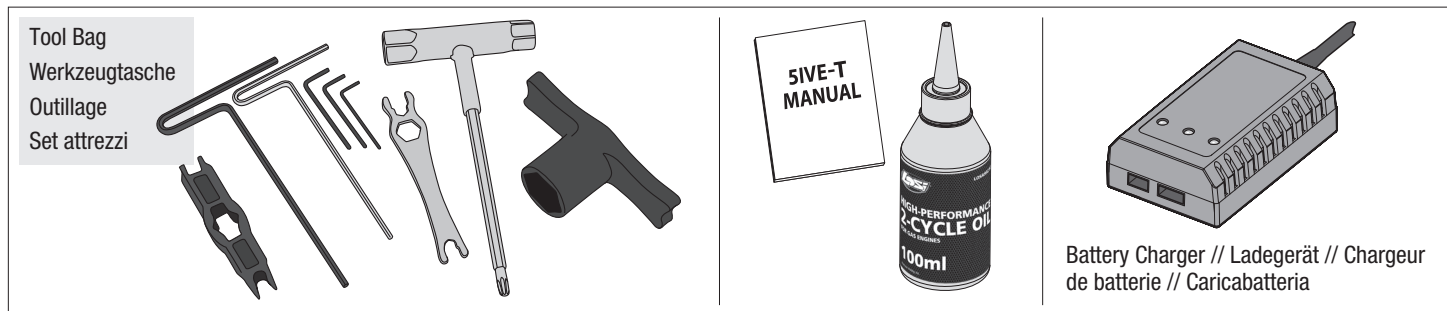
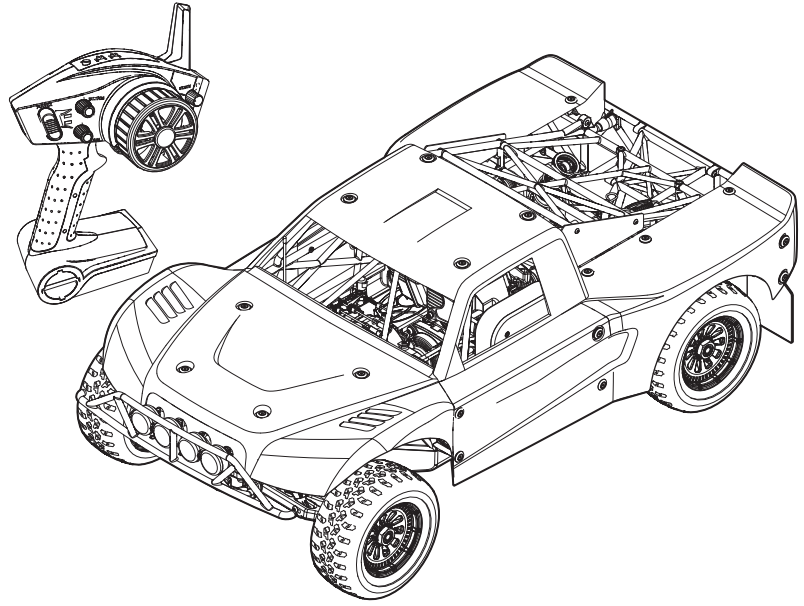

## NEEDED EQUIPMENT // BENÖTIGTE AUSTRÜSTUNG // ÉLÉMENTS REQUIS // ATTREZZATURE NECESSARIE

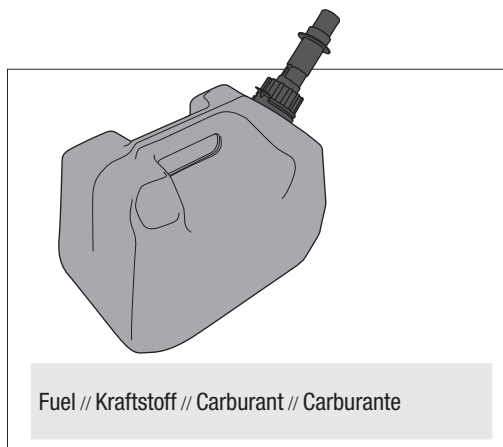

**CAUTION:** For fuel mixing instructions, safety precautions and guidelines, see the Fuel Preparation section.

**ACHTUNG:** Für die Anweisungen zur Gemischherstellung, Sicherheitsvorkehrungen und Richtlinien sehen Sie bitte in der Sektion B nach.

**ATTENTION :** Pour effectuer le mélange de carburant, conseils et précautions de sécurité, voir section B.

**ATTENZIONE:** Per le istruzioni su miscela del carburante, misure di sicurezza e indicazioni varie, si veda la Sezione B.

# TABLE OF CONTENTS

<b>A // VEHICLE PREPARATION</b>	11
Removing the Body	11
Charging Warnings	12
Battery Charging	13
Spektrum DX2E Radio System	14
Changing the Travel Adjust Settings	15
AVC Sensitivity	16
Binding and Calibrating the Receiver	17
<b>B // FUEL PREPARATION</b>	19
Basic Fuel Warnings and Guidelines	19
Fuel Requirements	19
Mixing the Fuel	20
Fuel Mixing Precautions and Guidelines	20
Fuel Storage Precautions and Guidelines	21
<b>C // VEHICLE STARTING AND RUNNING</b>	22
Engine Stop Switch	22
Fueling the Vehicle	23
Turning the System On	23
Priming the Engine	24
Starting Procedure: Cold Engine	24
Starting Procedure: Hot Engine	25
Breaking in the Engine	25
Stopping the Engine	26
Turning the System Off	26
Disabling the Stability Assist Function (AVC)	27
Adjusting Steering and Throttle Trims	28
Setup Sheet	29
<b>// Troubleshooting Guide</b>	31
Spark Plug Test	35
Flooded Engine	36
<b>// LIMITED WARRANTY</b>	36
Warranty and Service Contact Information	37
<b>// COMPLIANCE INFORMATION FOR THE EUROPEAN UNION</b>	37
Declaration of Conformity	37
Instructions for Disposal of WEEE	37

# INHALTSVERZEICHNIS

<b>A // FAHRZEUGVORBEREITUNG</b>	11
Abnehmen der Karosserie	11
Sicherheitshinweise und Warnungen Zum Laden	12
Akkus Laden	13
Spektrum DX2E RC System	14
Ändern der Servowegeinstellungen	15
AVC Sensitivity	16
Binden und Kalibrieren des Empfängers	17
<b>B // KRAFTSTOFFVORBEREITUNG</b>	19
Richtlinien und Warnungen zum Kraftstoff	20
Kraftstoffanforderungen	21
Mischen des Kraftstoffes	21
Sicherheitsvorkehrungen und Richtlinien zum Mischen von Kraftstoff	21
Sicherheitshinweise für die Lagerung von Treibstoff	23
<b>C // STARTEN UND FAHREN DES FAHRZEUGES</b>	24
Motor Stop Schalter	25
Betanken des Fahrzeuges	25
Einschalten des Systems	25
Betätigen der Spritpumpe	26
Startvorgang bei kaltem Motor	27
Startvorgang bei heißem Motor	27
Einlaufen lassen des Motors	27
Stoppen des Motors	28
Ausschalten des Systems	29
Deaktivieren der Stability Assist Funktion (AVC)	30
Einstellen der Lenkung und Gastrimmung	30
Einstellblätter	33
<b>// Leitfaden zur Problemlösung</b>	36
Testen der Zündkerze	36
Motor geflutet	36
<b>// GARANTIE UN SERVICE INFORMATIONEN</b>	38
Garantie und Service Kontaktinformationen	39
<b>// RECHTLICHE INFORMATIONEN FÜR DIE EUROPÄISCHE UNION</b>	39
Konformitätserklärung	39
Entsorgung in der Europäischen Union	39



# TABLE DES MATIÈRES

<b>A // PRÉPARATION DU VÉHICULE</b>	11
Dépose de la carrosserie	11
Avertissements et précautions relatifs à la charge	12
Charge de la batterie	13
Émetteur Spektrum DX2E	14
Modification des courses	15
Sensibilité AVC	16
Affectation et calibration du récepteur	18
<b>B // PRÉPARATION DU CARBURANT</b>	19
Précautions relatives à la manipulation du carburant	19
Carburant requis	19
Mélange	20
Précautions et conseils relatifs au mélange	20
Précautions de stockage de carburant et les lignes directrices	21
<b>C // DÉMARRAGE DU VÉHICULE</b>	22
Coupe circuit du moteur	22
Remplissage du réservoir	23
Mise sous tension du système	23
Amorçage du carburant	24
Processus de démarrage : moteur froid	24
Processus de démarrage : moteur chaud	25
Rodage du moteur	25
Eteindre le moteur	26
Mise hors tension du système	26
Désactivation de la fonction d'assistance de stabilité (AVC)	27
Réglage des trims de direction et de gaz	28
Feuilles de réglages	29
<b>// Guide de dépannage</b>	33
Test de la bougie	35
Moteur noyé	36
<b>// GARANTIE ET RÉPARATIONS</b>	40
Coordonnées de garantie et réparations	41
<b>// INFORMATIONS DE CONFORMITÉ POUR L'UNION EUROPÉENNE</b>	41
Déclaration de conformité	41
Élimination dans l'Union Européenne	41

# INDICE

<b>A // PREPARAZIONE DEL VEICOLO</b>	11
Rimozione della carrozzeria	11
Avvertenze per la carica	13
Carica della batteria	13
Sistema radio Spektrum DX2E	14
Cambiare le regolazioni delle corse	15
<b>SENSIBILITA' AVC</b>	16
Connettere e calibrare il ricevitore	17
<b>B // PREPARAZIONE DEL CARBURANTE</b>	19
Indicazioni e cautele di base per il carburante	20
Requisiti del carburante	20
Miscelazione del carburante	20
Indicazioni e cautele nella miscelazione del carburante	20
Indicazioni e cautele per la conservazione del carburante	21
<b>C // AVVIAMENTO E MESSA IN MARCIA DEL VEICOLO</b>	22
Interruttore spegnimento motore	22
Rifornire il veicolo	23
Accensione del sistema	24
Preparazione del motore	24
Procedura di avviamento: motore freddo	24
Procedura di avviamento: motore freddo	25
Rodaggio del motore	25
Arresto del motore	26
Spegnere il sistema	26
Disabilitare la funzione di stabilizzazione (AVC)	27
<b>REGOLAZIONE DEI TRIM DI STERZO E MOTORE</b>	28
Fogli di regolazione	29
<b>// Guida alla risoluzione dei problemi</b>	31
Test per della candela	35
Motore pieno	36
<b>// GARANZIA</b>	42
Garanzia e revisione informazioni per i contatti	43
<b>// INFORMAZIONI SULLA CONFORMITÀ PER L'UNIONE EUROPEA</b>	43
Dichiarazione di conformità	43
Smaltimento all'interno dell'Unione Europea	43



**REMOVING THE BODY // ABNEHMEN DER KAROSSERIE //**  
**DÉPOSE DE LA CARROSSERIE // RIMOZIONE DELLA CARROZZERIA**

Remove the 4 clips and 4 large screws from the bottom of the side guards as shown.

Entfernen Sie wie abgebildet die vier Clips und drehen die vier großen Schrauben aus den Seitenschützern. Setzen Sie diese bei dem Zusammenbau in umgekehrter Reihenfolge wieder auf.

Retirez les 4 clips et les 4 vis des protections latérales.

Togliere le 4 clips e le 4 viti grandi dalla parte inferiore del paracolpi laterale, come illustrato.

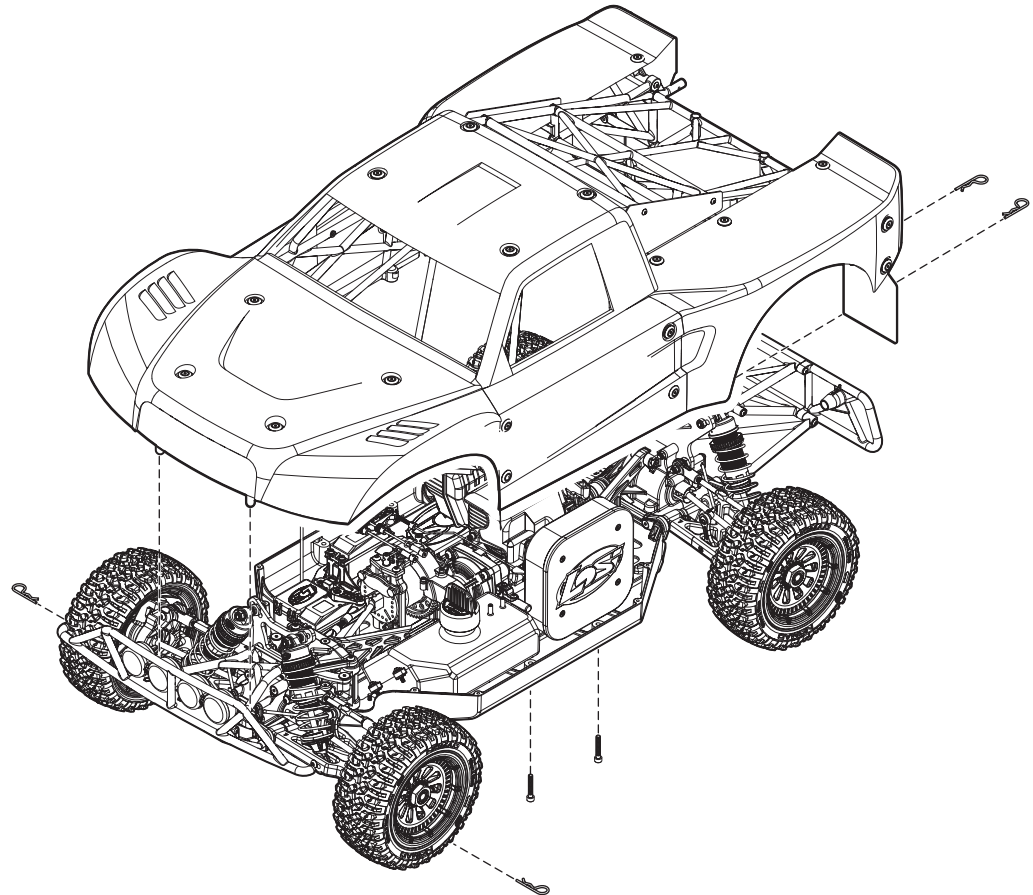

## CHARGING WARNINGS



**WARNING:** Read all instructions before use. Improper use of batteries can result in fire causing serious injury and damage to property.

- **NEVER LEAVE CHARGING BATTERIES UNATTENDED.**
- **NEVER CHARGE BATTERIES OVERNIGHT.**
- Never charge batteries in extremely hot or cold places (recommended between 50–80°F [10–26°C]) or place in direct sunlight.
- Never allow children under 14 years of age to charge battery packs.
- Never short circuit or modify batteries.
- Never attempt to charge dead or damaged batteries.
- Never charge a battery if the cable has been pinched or shorted.
- Never expose the battery contacts to moisture at any time.
- Always inspect the battery before charging.
- Always charge batteries with compatible chargers in the correct program mode.
- Always disconnect the battery and charger after charging and let them cool between charges.
- Always constantly monitor the temperature of the battery pack while charging.
- Always end the charging process if the charger or battery becomes hot to the touch or starts to change form during the charge process.
- Always dispose of batteries properly.

## SICHERHEITSHINWEISE UND WARNUNGEN ZUM LADEN



**WARNUNG:** Bitte lesen Sie vor Inbetriebnahme die Bedienungsanleitung sorgfältig durch. Falscher, nicht sachgemäßer Gebrauch von Akkus kann zu ernsthaften Verletzungen und Sachbeschädigungen führen.

- **LADEN SIE NIEMALS AKKUS UNBEAUFICHTIGT.**
- **LADEN SIE NIEMALS AKKUS ÜBER NACHT.**
- Laden Sie niemals Akkus an extrem kalten oder heißen Orten (empfohlener Temperaturbereich 10- 26°) oder in direktem Sonnenlicht.
- Erlauben Sie es nicht Kinder unter 14 Jahren Akkus zu laden.
- Schließen Sie Akkus niemals kurz oder modifizieren diese.
- Versuchen Sie nicht defekte oder beschädigte Akkus zu laden.
- Laden Sie keinen Akku dessen Kabel beschädigt oder gekürzt ist.
- Lassen Sie die Akkukontakte zu keinem Zeitpunkt in Berührung mit Feuchtigkeit kommen.
- Inspizieren Sie immer den Akku vor dem Laden.
- Laden Sie immer den Akku mit einem geeignetem Ladegerät und Programm auf.
- Trennen Sie immer den Akku nach dem Ladevorgang vom Ladegerät und lassen ihn zwischen den Zyklen abkühlen.
- Überwachen Sie konstant die Temperatur des Akkus während des Ladevorganges.
- Beenden Sie immer sofort den Ladevorgang wenn der Akku zu heiß zum Anfassen wird oder seine Form verändert.
- Entsorgen Sie Akkus stets fachgerecht.

## AVERTISSEMENTS ET PRÉCAUTIONS RELATIFS À LA CHARGE



**ATTENTION :** Lisez toutes les instructions avant d'utiliser le produit. Une mauvaise utilisation des batteries peut entraîner un incendie causant des blessures graves et des dégâts matériels.

- **NE JAMAIS LAISSER SANS SURVEILLANCE DES BATTERIES EN CHARGE.**
- **NE JAMAIS CHARGER DES BATTERIES DURANT LA NUIT.**
- Ne jamais charger les batteries dans des lieux aux températures extrêmes (plage de température recommandée 10-26°C) ou directement exposée au soleil.
- Ne laissez pas des mineurs de moins de 14 ans charger seuls des batteries.
- Ne jamais tenter de modifier les batteries ou les mettre en court-circuit.
- Ne jamais tenter de charger des batteries endommagées.
- Ne jamais charger une batterie dont les câbles sont coupés ou écourtés.
- Ne jamais exposer au contact de l'humidité les contacts de la batterie.
- Toujours inspecter l'état de la batterie avant la charge.
- Toujours charger les batteries avec un chargeur compatible dans le mode approprié.
- Toujours débrancher la batterie et le chargeur quand la charge est terminée et laissez-les refroidir entre deux charges.
- Toujours surveiller la température de la batterie durant la charge.
- Toujours stopper la charge si la batterie atteint une température élevée ou change de forme.
- Toujours éliminer les batteries en respectant les réglementations en vigueur.

## AVVERTENZE PER LA CARICA



**AVVERTENZA:** prima dell'uso leggere tutte le istruzioni. Un uso improprio delle batterie può causare incendi, lesioni e danni.

- **DURANTE LA CARICA NON LASCIARE MAI LE BATTERIE INCUSTODITE.**
- **NON CARICARE MAI LE BATTERIE DURANTE LA NOTTE.**
- Non caricare mai le batterie in ambienti estremamente caldi o freddi (si consiglia tra 10 e 26°C) o in pieno sole.
- Non permettere ai bambini con meno di 14 anni di caricare le batterie.
- Non cortocircuitare o modificare le batterie.
- Non cercare di caricare batterie a fine vita o danneggiate.
- Non caricare batterie con il cavo schiacciato o in corto circuito.
- Non esporre mai all'umidità i contatti delle batterie.
- Controllare attentamente le batterie prima di caricarle.
- Caricare sempre le batterie con caricatori adatti e con il programma giusto.
- Dopo la carica scollegare sempre le batterie e il caricatore e lasciare che si raffreddino tra una carica e l'altra.
- Durante la carica controllare costantemente la temperatura della batteria.
- Interrompere immediatamente la carica se si nota un surriscaldamento al caricatore o alla batteria, o se la batteria inizia a gonfiarsi.
- Smaltire sempre le batterie nel modo corretto.

# BATTERY CHARGING // AKKUS LADEN //

## CHARGE DE LA BATTERIE // CARICA DELLA BATTERIA

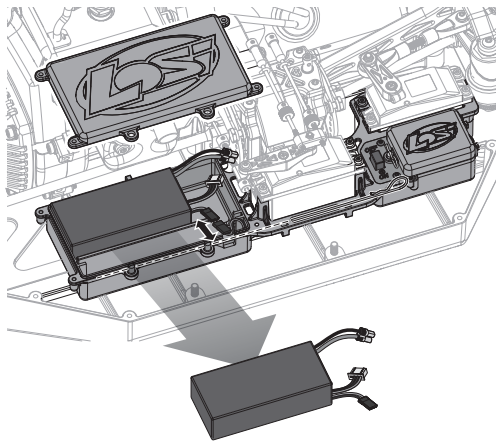
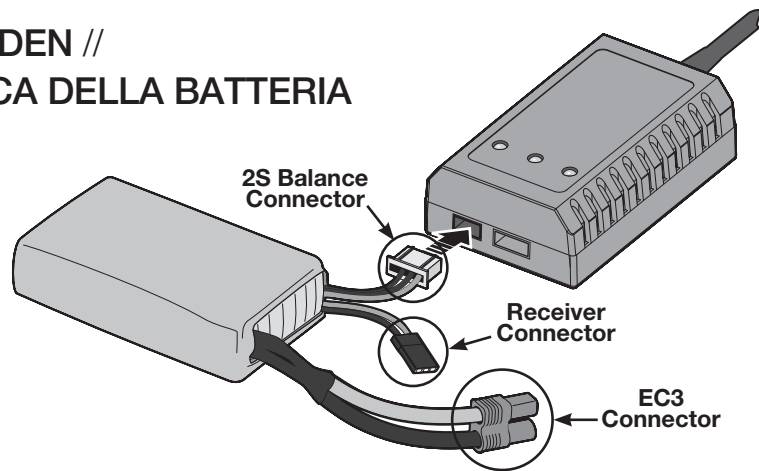

1. Connect the **battery balance connector** to the appropriate 2S charge port. The charger detects the number of cells; the Cell 1 LED and Cell 2 LED turn red, indicating charging.
2. When charging is complete, the corresponding LEDs blink green and a beep sounds 5 times. The LEDs glow green.
3. Always disconnect the battery from the charger immediately upon completion of charging.
4. Disconnect the power cord from the power source.



**WARNING:** Only plug the receiver connector into the receiver.



**WARNING:** Do not plug the receiver connector into the battery port as serious injury and property damage can occur.

1. Den Balancerstecker an die passende 2S Buchse anschließen. Das Ladegerät erkennt die Zellenzahl; die LED der Zelle 1 und 2 leuchtet rot und zeigt damit an, dass der Ladevorgang läuft.
2. Ist der Ladevorgang durchgeführt, blinken die entsprechenden Leuchten grün und es ertönt 5 mal ein Piepton. Danach leuchtet die LED grün.
3. Trennen Sie stets unmittelbar nach erfolgtem Ladevorgang das Ladegerät vom Akku.
4. Trennen Sie den Netzstecker vom Netzstrom.



**WARNING:** nur das Empfängerkabel an den Empfänger anschließen.



**WARNING:** das Empfängerkabel nicht an die Akkubuchse anschließen, um schwere Körperverletzungen und Sachschäden zu vermeiden.

1. Connectez **la prise équilibrage de la batterie** au port de charge 2S correspondant. Le chargeur détecte le nombre d'éléments; la DEL d'élément 1 et la DEL d'élément 2 deviennent rouges, indiquant la charge.
2. Quand la charge est terminée, les DELs correspondantes vont clignoter en vert et 5 bips seront émis. Les DELs deviendront alors vertes fixes.
3. Déconnectez toujours la batterie du chargeur immédiatement après la fin de la charge.
4. Déconnectez le chargeur de son alimentation.



**AVERTISSEMENT :** Branchez uniquement le câble récepteur de la batterie dans le récepteur.



**AVERTISSEMENT :** Ne branchez pas le câble récepteur de la batterie sur le port du chargeur, cela pourrait entraîner des blessures graves et des dommages.

1. Collegare il connettore bilanciamento della batteria all'apposita presa 2S. Il caricabatteria rileva il numero di celle; il LED della cella 1 e 2 diventa rosso, indicando che la carica è in corso.
2. Quando la carica termina, i LED corrispondenti alle celle lampeggiano in verde e un beep suona 5 volte, poi i LED restano accesi in verde fisso.
3. Appena termina la carica, scollegare sempre la batteria dal caricatore.
4. Scollegare il cavo di alimentazione dall'alimentatore.



**AVVERTENZA:** inserire solo il cavo della ricevente nella ricevente.



**AVVERTENZA:** non inserire il cavo della ricevente nella presa della batteria, altrimenti si rischia di provocare gravi lesioni alle persone e danni alle cose.

# SPEKTRUM DX2E RADIO SYSTEM // SPEKTRUM DX2E RC SYSTEM //

## ÉMETTEUR SPEKTRUM DX2E // SISTEMA RADIO SPEKTRUM DX2E

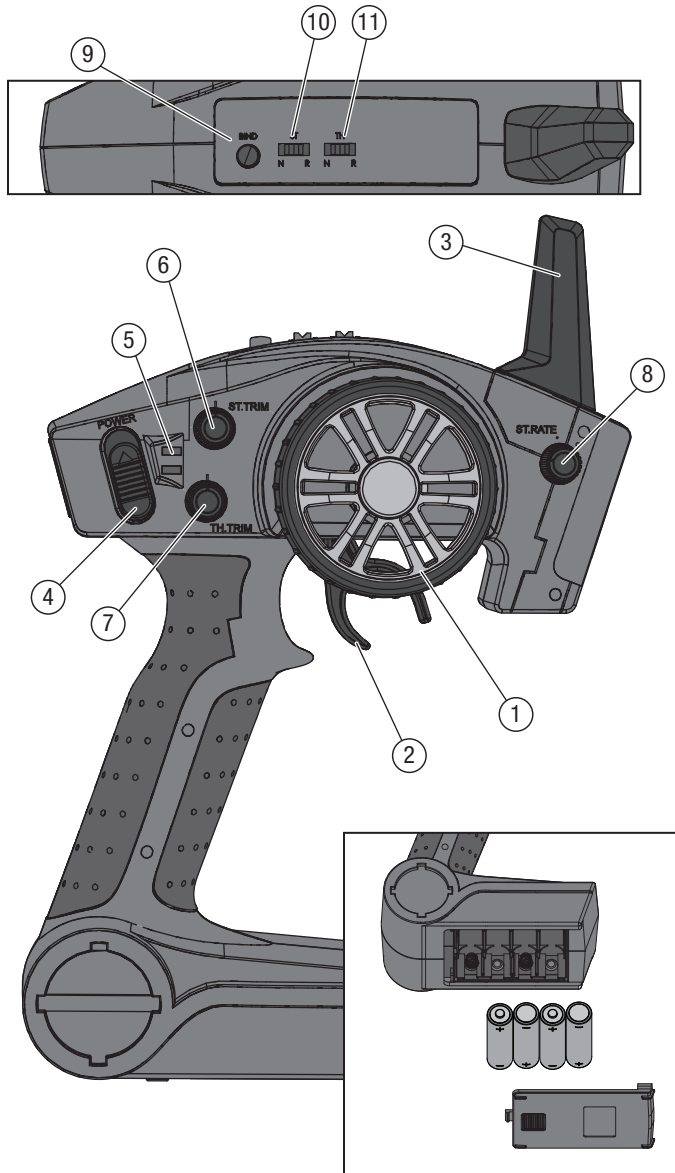

For more information on the transmitter, go to [www.horizonhobby.com](http://www.horizonhobby.com) and click on the support tab for the Spektrum DX2E to download the instruction manual.

1. **Steering Wheel** Controls direction (left/right) of the model
2. **Throttle Trigger** Controls speed and direction (forward/brake/reverse) of the model
3. **Antenna** Transmits the signal to the model
4. **ON/OFF Switch** Turns the power ON/OFF for the transmitter
5. **Indicator Lights**
  - Solid green light—indicates adequate battery power
  - Flashing green light—indicates the battery voltage is critically low. Replace batteries
6. **ST Trim** Adjusts the AVC Sensitivity
7. **TH Trim** Adjusts the total throttle travel
8. **ST Rate** Adjusts the sensitivity value in the receiver
9. **BIND Button** Puts the transmitter into Bind Mode
10. **ST. REV** Reverses the function of the steering when the wheel is turned left or right
11. **TH. REV** Reverses the function of the speed control when pulled back or pushed forward

Für mehr Informationen über den Sender, besuchen Sie bitte [www.horizonhobby.com](http://www.horizonhobby.com) und klicken auf Support.

1. **Lenkrad** Steuert die links / rechts Richtung des Modells
2. **Gashebel** Kontrolliert die Geschwindigkeit und Richtung (Vorwärts/Bremse/Rückwärts) des Modells
3. **Antenne** Sendet die Signale zum Modell
4. **On / Off Schalter** Schaltet den Sender Ein (ON) oder Aus (OFF)
5. **Indikator Lichter**
  - Leuchtend Grün zeigt—adäquate Batteriespannung
  - Blinkend Grün zeigt—kritisch niedrige Spannung. Ersetzen Sie die Batterien
6. **ST Trim** Stellt die Lenktrimmung des Modells ein
7. **TH Trim** Stellt den gesamten Gasweg ein
8. **ST Rate** Stellt die Gainwert im Empfänger ein
9. **BINDE Knopf** Aktiviert den Bindemodus
10. **ST. REV** Reversiert die Funktion der Lenkung
11. **TH. REV** Reversiert die Funktion des Gashebels wenn er nach vorne oder hinten gedrückt wird

Pour des informations complémentaires concernant l'émetteur, consultez le site [www.horizonhobby.com](http://www.horizonhobby.com) et cliquez sur l'onglet support de la page de la Spektrum DX2E pour télécharger son manuel d'utilisation.

1. **Volant de direction** Commande la direction (gauche/droite) du modèle
2. **Gâchette des gaz** Contrôle la puissance du moteur (marche avant/frein/arrière)
3. **Antenne** Transmet le signal au modèle
4. **Interrupteur ON/OFF** Commande l'alimentation de l'émetteur
5. **Indications lumineuses**
  - DEL verte fixe—indique la tension adéquate des piles
  - DEL verte clignotante—indique une tension trop faible. Remplacez les piles
6. **ST Trim** Agit sur le débattement de la direction
7. **TH Trim** Agit sur la course des gaz
8. **ST Rate** Agit sur la valeur de la sensibilité du récepteur
9. **Bouton affectation** Place l'émetteur en mode affectation
10. **ST. REV** Inverse le fonctionnement de la direction quand le volant est tourné à gauche ou à droite
11. **TH. REV** Inverse le fonctionnement de la commande des gaz quand la gâchette est pressée ou poussée

Per maggiori informazioni sul trasmettitore, visitare il sito [www.horizonhobby.com](http://www.horizonhobby.com) facendo click sul tab Support del radiocomando Spektrum DX2E per scaricare il manuale di istruzioni.

1. **Volantino** Controlla la direzione (destra/sinistra/indietro) del modello
2. **Grilletto** Comando motore controlla la velocità e il senso di marcia del modello
3. **Antenna** Trasmette i segnali al modello
4. **Interruptore ON/OFF** Accende o spegne il trasmettitore
5. **Luci di indicazione**
  - La luce verde fissa a destra—Indica che la batteria fornisce un'alimentazione adeguata
  - La luce verde lampeggiante—Segnala che la batteria è quasi scarica e che conviene sostituirla
6. **ST Trim** Regola la corsa totale dello sterzo
7. **TH Trim** Regola la corsa totale del motore
8. **ST Rate** Regola il valore di sensibilità sul ricevitore
9. **Tasto BIND** Mette il trasmettitore in modalità connessione (bind)
10. **ST. REV** Inverte il movimento dello sterzo da destra a sinistra e viceversa
11. **TH. REV** Inverte la funzione del regolatore avanti/indietro e viceversa



**CAUTION:** If using rechargeable batteries, charge only rechargeable batteries. Charging non-rechargeable batteries may cause the batteries to burst, resulting in injury to persons and/or damage to property.

**ACHTUNG:** Wenn Sie wiederaufladbare Akkus verwenden, laden Sie nur diese. Das Laden von nicht wiederaufladbaren Batterien kann die Batterien zur Explosion bringen, was Körperverletzung und Sachbeschädigung zur Folge haben kann.

**ATTENTION:** Si vous utilisez des piles rechargeables, ne rechargez que celles-ci. Si vous tentez de charger des piles non-rechargeables, vous vous exposez à un risque d'explosion entraînant des blessures corporelles et des dégâts matériels.

**ATTENZIONE:** si raccomanda di ricaricare solo le batterie ricaricabili e non le pile alcaline, perché queste ultime si surriscaldano e potrebbero incendiarsi e scoppiare con evidenti danni e lesioni.

## CHANGING THE TRAVEL ADJUST SETTINGS // ÄNDERN DER SERVOWEGEINSTELLUNGEN // MODIFICATION DES COURSES // CAMBIARE LE REGOLAZIONI DELLE CORSE

1. Hold the trigger in the full brake position while powering on the transmitter. The LED flashes rapidly, indicating the programming mode is active.
2. **Throttle End Point:** Continue holding full throttle. Turn the TH TRIM knob to adjust the full throttle end point.
3. **Brake End Point:** Hold the trigger in the full brake position. Turn the TH TRIM knob to adjust the full brake end point. Return the trigger to the center position.
4. **Left Steering End Point:** Hold the steering wheel in the full left position. Turn the ST TRIM knob to adjust the left end point.
5. **Right Steering End Point:** Hold the steering wheel in the full right position. Turn the ST TRIM knob to adjust the right end point. Return the steering wheel to the center position.
6. Power off the transmitter to save the travel adjust settings.  
The minimum Travel is 75%, and the Maximum travel is 150%.

**IMPORTANT:** If the travel is changed on the DX2E, you must rebind and calibrate the SRS4200.

1. Halten Sie den Gashebel in der Vollbremsstellung während Sie den Sender einschalten. Die LED blinkt schnell und zeigt damit an, dass der Programmiermode aktiv ist.
2. **Gas Endpunkt:** Halten Sie den Gashebel auf Vollgas. Drehen Sie den TH TRIM Knopf um den Vollgasendpunkt einzustellen.
3. **Brems Endpunkt:** Halten Sie den Gashebel auf Vollbremsung. Drehen Sie den TH TRIM Knopf um den Vollbremspunkt einzustellen. Bringen Sie den Gashebel wieder in die Mittenposition.
4. **Endpunkt Lenkung Links:** Halten Sie das Lenkrad in der voll links Position. Drehen Sie den ST TRIM Knopf um die Größe des linken Lenkausschlages zu justieren.
5. **Endpunkt Lenkung rechts:** Halten Sie das Lenkrad in der voll rechts Position. Drehen Sie den ST TRIM Knopf um die Größe des rechten Lenkausschlages zu justieren. Drehen Sie dann den Lenkausschlag wieder in die Mittelposition.
6. Schalten Sie den Sender aus um die Servowegeinstellungen zu speichern.  
Der Mindest-Servoweg beträgt 75%, der Maximalweg beträgt 150%.

**WICHTIG:** Wurde auf der DX2E der Servoweg geändert, müssen Sie den SRS4200 neu binden und kalibrieren.

1. Maintenez la gâchette en position frein maximum tout en mettant l'émetteur sous tension. La DEL va clignoter rapidement indiquant que le mode programmation est activé.
2. **Fin de course des gaz :** Maintenez la gâchette en position plein gaz. Faites tourner le potentiomètre TH TRIM pour régler la fin de course des gaz.
3. **Fin de course du frein :** Maintenez la gâchette en position frein maximum. Faites tourner le potentiomètre TH TRIM pour régler la fin de course du frein. Relâchez la gâchette pour la remettre au neutre.
4. **Fin de course de la direction vers la gauche :** Maintenez le volant en position complètement à gauche. Faites tourner le potentiomètre ST TRIM pour régler la fin de course de la direction vers la gauche.
5. **Fin de course de la direction vers la droite :** Maintenez le volant en position complètement à droite. Faites tourner le potentiomètre ST TRIM pour régler la fin de course de la direction vers la droite. Relâchez le volant pour le remettre au neutre.
6. Mettez l'émetteur hors tension pour enregistrer les paramètres.  
La valeur minimale de la course est de 75% et la valeur maximale est de 150%.

**IMPORTANT :** Si la course est modifiée sur la DX2E, vous devrez réaffecter et recalibrer le SRS4200.

1. Tenere il grilletto nella posizione di freno massimo mentre si accende il trasmettitore. Il LED lampeggia rapidamente indicando che è attivo il modo programmazione.
2. **Fine corsa motore:** Mantenendo il motore al massimo, girare il pommello TH TRIM per regolare il fine corsa del motore al massimo.
3. **Fine corsa freno:** Mantenendo il grilletto nella posizione di freno massimo, girare il pommello TH TRIM per regolare il fine corsa del freno al massimo.
4. **Fine corsa sterzo a sinistra:** Mantenendo il volantino tutto a sinistra, girare il pommello ST TRIM per regolare il fine corsa dello sterzo a sinistra.
5. **Fine corsa sterzo a destra:** Mantenendo il volantino tutto a destra, girare il pommello ST TRIM per regolare il fine corsa dello sterzo a destra. Riportare il volantino al centro.
6. Spegnerne il trasmettitore per salvare le regolazioni delle corse.

La corsa minima è al 75%, quella massima al 150%.

**IMPORTANTE:** se la corsa viene cambiata sul DX2E, bisogna rifare la connessione e calibrare il ricevitore SRS4200.

## AVC SENSITIVITY // AVC SENSIVITÄT // SENSIBILITÉ AVC // SENSIBILITA'AVC //

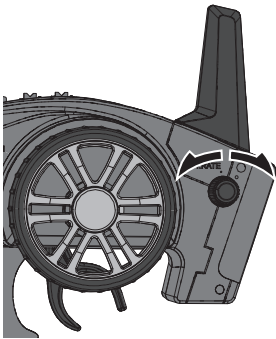

1. The ST RATE dial adjusts the sensitivity, or stability, value in the receiver. If you increase the sensitivity, the AVC™ system becomes more sensitive to the vehicle drifting left or right. Maximum sensitivity is used during high speed driving or drag racing when you want the vehicle to stay in a straight line.
2. As the sensitivity value increases, the amount of steering travel decreases.
3. Turn the ST RATE knob counterclockwise to reduce the sensitivity.
4. Turn the ST RATE knob clockwise to increase the sensitivity.

1. Der ST Rate Drehregler regelt die Sensivität (Gain) oder Stabilitätswert in dem Empfänger. Erhöhen Sie die Sensivität reagiert das AVC System sensibler auf Driftbewegungen des Fahrzeuges nach links oder rechts. Die maximale Sensivität wird bei Hochgeschwindigkeitfahrten oder beim Drag Racing benötigt wenn das Fahrzeug auf einer gerade Linie bleiben muß.
2. Mit der Erhöhung des Sensivität sinkt der Lenkweg.
3. Drehen Sie den ST Rate Knopf gegen den Uhrzeigersinn um die Sensivität zu reduzieren.
4. Drehen Sie ST Rate Knopf im Uhrzeigersinn um die Sensivität zu erhöhen.

1. Le potentiomètre ST RATE permet d'ajuster la valeur de la sensibilité ou stabilité à l'intérieur du récepteur. Si vous augmentez la sensibilité, le système AVC deviendra plus sensible aux glissades du véhicule vers la gauche ou la droite. La sensibilité maximale est utilisée à vitesse élevée ou lors de runs quand vous souhaitez que le véhicule reste en ligne droite.
2. Plus la valeur de la sensibilité est élevée, plus la course de la direction diminue.
3. Tournez le potentiomètre ST RATE dans le sens anti-horaire pour réduire la sensibilité.
4. Tournez le potentiomètre ST RATE dans le sens horaire pour augmenter la sensibilité.

1. Il pommello ST RATE regola il valore di sensibilità o stabilità nel ricevitore. Se si aumenta la sensibilità, il sistema AVC™ diventa più sensibile agli spostamenti del veicolo a sinistra o a destra. La sensibilità massima si usa durante la guida ad alta velocità o nelle corse "drag" quando si vuole che il veicolo proceda in linea retta.
2. Man mano che la sensibilità aumenta, la corsa dello sterzo diminuisce.
3. Girare il pommello ST RATE in senso antiorario per ridurre la sensibilità.
4. Girare il pommello ST RATE in senso orario per aumentare la sensibilità.



## BINDING AND CALIBRATING THE RECEIVER // BINDEN UND KALIBRIEREN DES EMPFÄNGERS

You must calibrate the receiver each time it is placed in bind mode.

**IMPORTANT:** The following sequence of steps must be followed in order for AVC™ technology to function properly.

1. Insert the Bind Plug in the BIND port on the receiver.
2. Power on the receiver. The orange LED flashes, indicating the receiver is in bind mode.
3. Center the ST TRIM and TH TRIM on the transmitter.
4. Put your transmitter in bind mode.
5. The bind process is complete when the orange LED on the receiver is solid.
6. Pull the transmitter trigger to Full Throttle.
7. Push the transmitter trigger to Full Brake, then return the trigger to center.
8. Turn the transmitter steering wheel to Full Right.
9. Turn the transmitter steering wheel to Full Left, then return the steering wheel to center. The orange LED flashes once.
10. Remove the bind plug once the calibration and binding process is complete.
11. Power off the transmitter.

**IMPORTANT:** You must rebind the transmitter and receiver if you:

- Change the servo reverse after binding
- Change the travel after binding
- Want to use the receiver with a different model memory

If you change the servo reversing or travel adjust after binding, AVC will not work properly.

---

Der Empfänger muss bei jedem Bindevorgang kalibriert werden.

**WICHTIG:** Die folgenden Schritte müssen in der beschriebenen Reihenfolge durchgeführt werden, damit das AVC System korrekt funktioniert.

1. Stecken Sie den Bindestecker in den Bindeport des Empfängers.
2. Schalten Sie den Empfänger ein. Die orange LED blinkt und zeigt damit an, dass der Empfänger im Bindemodus ist.
3. Zentrieren Sie die Gas- und Lenktrimmung auf dem Empfänger.
4. Aktivieren Sie den Bindevorgang im Sender.
5. Der Bindevorgang ist erfolgt wenn die orange LED auf dem Empfänger leuchtet.
6. Geben Sie am Sender Vollgas.
7. Drücken Sie den Gashebel auf Vollbremsung und dann zurück auf Mitte.
8. Drehen Sie das Lenkrad ganz nach rechts.
9. Drehen Sie das Lenkrad ganz nach links und dann zurück in die Mitte. Die orange LED blinkt einmal.
10. Entfernen Sie den Bindestecker nach erfolgtem Kalibrierungs- und Bindevorgang.
11. Schalten Sie den Sender aus.

**WICHTIG:** Sie müssen den den Sender und Empfänger neu binden wenn:

- Sie die Servolaufrichtung (Servoreverse) nach dem Binden ändern
- Den Servoweg nach dem Binden ändern
- Den Empfänger mit einem anderem Modellspeicher nutzen wollen

Ändern Sie Servoreverse oder den Weg (Servotrail) nach dem Binden wird das AVC System nicht korrekt funktionieren.

Be sure the receiver antenna is completely inserted in the antenna tube.

Stellen Sie sicher, dass die Antenne komplett im Antennenröhrchen eingeführt ist.

Vérifiez que l'antenne du récepteur est totalement insérée dans le tube.

Accertarsi che l'antenna ricevente sia inserita nel tubo dedicato.

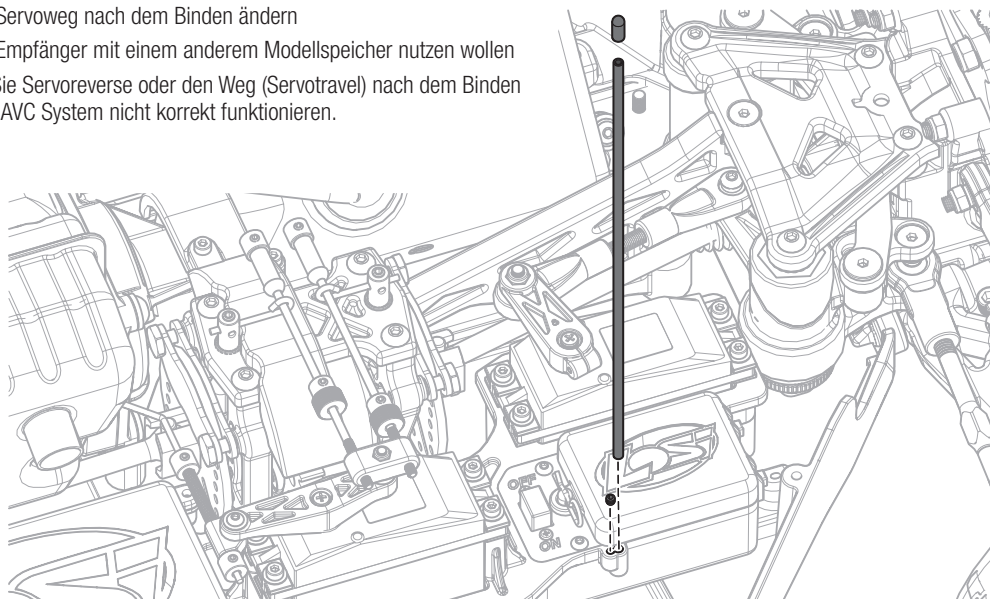

## AFFECTATION ET CALIBRATION DU RÉCEPTEUR // CONNETTERE E CALIBRARE IL RICEVITORE

Vous devrez recalibrer le récepteur à chaque affectation.

**IMPORTANT:** Veuillez parfaitement suivre l'ordre des étapes de la séquence suivante afin d'assurer le fonctionnement optimal de l'AVC.

1. Insérez la prise d'affectation dans le port BIND du récepteur.
2. Mettez le récepteur sous tension. La DEL orange clignote indiquant que le récepteur est en mode affectation.
3. A l'émetteur mettez les trims ST TRIM et TH TRIM au neutre.
4. Placez votre émetteur en mode Affectation.
5. La DEL orange s'éclaire fixement une fois le processus d'affectation terminé.
6. Pressez la gâchette en position plein gaz.
7. Poussez la gâchette en position frein maxi, puis relâchez la gâchette pour la replacer au neutre.
8. Tournez le volant complètement vers la droite.
9. Tournez le volant complètement vers la gauche, puis relâchez-le pour le remettre au neutre. La DEL orange va clignoter une fois.
10. Retirez la prise d'affectation du récepteur une fois que l'affectation et la calibration sont effectuées.
11. Mettez l'émetteur hors tension.

**IMPORTANT:** Vous devez réaffecter votre récepteur si vous :

- Avez inversé la direction du servo après l'affectation
- Avez modifié la valeur de la course après l'affectation
- Souhaitez utiliser le récepteur sur une mémoire modèle différente

Si vous modifiez la direction ou la course d'un servo après l'affectation, l'AVC ne fonctionnera pas correctement.

---

Tutte le volte che si entra nella procedura di connessione bisogna calibrare il ricevitore.

**IMPORTANTE:** Bisogna attenersi scrupolosamente alla seguente procedura per avere l'AVC che funziona correttamente.

1. Inserire il Bind Plug nella presa BIND del ricevitore.
2. Accendere il ricevitore. Il LED arancio lampeggia indicando che il ricevitore è pronto per la connessione.
3. Sul trasmettitore centrare ST TRIM e TH TRIM.
4. Mettere il trasmettitore in modalità per la connessione (bind).
5. La procedura di connessione è completa quando il LED arancio del ricevitore resta acceso fisso.
6. Con il grilletto del trasmettitore mettere il motore al massimo.
7. Portare il grilletto del trasmettitore nella posizione di massimo freno, poi riportarlo al centro.
8. Portare il volantino del trasmettitore completamente a destra.
9. Portare il volantino del trasmettitore completamente a sinistra, poi riportarlo al centro. Il LED arancio lampeggia una volta.
10. Quando la procedura di connessione e di calibrazione sono terminate, si può togliere il Bind Plug.
11. Spegner il trasmettitore.

**IMPORTANTE:** Nei seguenti casi bisogna rifare la connessione fra trasmettitore e ricevitore:

- Si è fatto un Reverse dopo la connessione
- Si è cambiata una corsa dopo la connessione
- Si vuole usare il ricevitore con un altro modello in memoria

Se si cambia il Reverse di un servo o si regola una corsa, l'AVC non lavorerà correttamente.



## Fuel Preparation Kraftstoffvorbereitung

## Préparation du carburant Preparazione del carburante

### BASIC FUEL WARNINGS AND GUIDELINES // RICHTLINIEN UND WARNUNGEN ZUM KRAFTSTOFF // PRÉCAUTIONS RELATIVES À LA MANIPULATION DU CARBURANT // INDICAZIONI E CAUTELE DI BASE PER IL CARBURANTE

- 
- |  |   |
|--|---|
| <ul style="list-style-type: none"><li>• Always observe all warnings and precautionary statements on fuel.</li><li>• Fuel is a fire accelerant. Never operate your vehicle near open flames. Never smoke while operating your vehicle or while handling fuel.</li></ul> | <ul style="list-style-type: none"><li>• Always only use a mixture of gasoline and two-cycle oil for fuel. Do not use glow (nitro) fuel.</li><li>• Always use caution when handling gasoline.</li><li>• Always run your model engine in a well-ventilated area. Model engines produce harmful carbon monoxide fumes.</li></ul> |
|--|---|
- 
- |  |  |
|--|--|
| <ul style="list-style-type: none"><li>• Beachten Sie grundsätzlich alle Warnungen und Sicherheitsbestimmungen zu Kraftstoff.</li><li>• Kraftstoff ist ein Brandbeschleuniger. Betreiben Sie Ihr Fahrzeug niemals in der Nähe von offenen Flammen. Rauchen Sie nicht bei dem Betrieb des Fahrzeuges oder bei dem Umgang mit Kraftstoff.</li></ul> | <ul style="list-style-type: none"><li>• Verwenden Sie als Kraftstoff immer das vorgeschriebene Gemisch aus Benzin und Zweitakt Öl. Verwenden Sie keine Nitromethankraftstoffe.</li><li>• Seien Sie immer achtsam bei dem Umgang mit Kraftstoff.</li><li>• Lassen Sie Ihr Fahrzeug nur in gut belüfteten Arealen laufen. Der Modellmotor produziert giftige Kohlenmonoxid Abgase.</li></ul> |
|--|--|
- 
- |  |  |
|--|--|
| <ul style="list-style-type: none"><li>• Respectez toujours les précautions de manipulation et d'utilisation du carburant.</li><li>• Le carburant est très inflammable. N'utilisez jamais votre véhicule à proximité de flammes. Ne fumez jamais quand vous utilisez votre modèle ou quand vous manipulez le carburant.</li></ul> | <ul style="list-style-type: none"><li>• Utilisez uniquement un mélange d'essence sans plomb et d'huile 2T. N'utilisez jamais de nitrométhane.</li><li>• Manipulez toujours l'essence avec précaution.</li><li>• Utilisez toujours votre modèle dans un lieu très ventilé. Les fumées contiennent du monoxyde de carbone.</li></ul> |
|--|--|
- 
- |   |   |
|---|---|
| <ul style="list-style-type: none"><li>• Osservare sempre tutte le avvertenze e i consigli di prudenza riguardo al carburante.</li><li>• Il carburante è un accelerante del fuoco. Non usare il veicolo vicino a fiamme libere. Non fumare mentre si usa il veicolo o si maneggia il carburante.</li></ul> | <ul style="list-style-type: none"><li>• Usare sempre e soltanto una miscela di benzina e olio per due tempi. Non usare carburante glow (con nitro).</li><li>• Prestare sempre attenzione quando si maneggia la benzina.</li><li>• Far girare il modello a motore in un'area ben ventilata, la combustione produce ossido di carbonio, molto nocivo.</li></ul> |
|---|---|

### FUEL REQUIREMENTS // KRAFTSTOFFANFORDERUNGEN // CARBURANT REQUIS // REQUISITI DEL CARBURANTE

The fuel is a mixture of gasoline and 2-cycle oil. Use a 25:1 ratio gasoline to oil. Gasoline should be 92–98 Octane RON in Europe and 87–93 Octane AKI in the US.

Der Kraftstoff ist eine Mischung aus Benzin und 2 Takt Öl. Verwenden Sie ein Gemisch 1:25 Öl zu Benzin. Das Benzin sollte 92–98 Okton RON in Europa und 87–93 Oktan AKI in den USA haben.

Le carburant utilisé est un mélange d'essence sans plomb et d'huile 2 temps. Le mélange est de 25:1. L'essence sans plomb utilisée doit avoir un indice d'octane compris entre 92 et 98 en Europe (87-93 aux Etats-Unis).

Il carburante è una miscela di benzina e olio per 2 tempi con rapporto 25:1. La benzina dovrebbe essere 92-98 ottani RON in Europa (87-93 ottani AKI in US).

## MIXING THE FUEL // MISCHEN DES KRAFTSTOFFES // MÉLANGE // MISCELAZIONE DEL CARBURANTE

Gasoline	2-Cycle Engine Oil
Benzin	2 Takt Motor Öl
Essence	Huile 2 temps
Benzina	Olio per motore 2 tempi

**25 : 1**

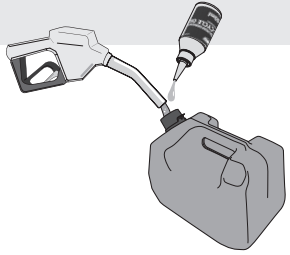

Gasoline // Benzin // Essence // Benzina	: 2-Cycle Engine Oil // 2 Takt Motor Öl // Huile 2 temps // Olio per motore 2 tempi
1 gallon // 1 Gallone // 1 gallon // 1 gallone	: 5.1 fl oz
1/2 gallon // 1/2 Gallone // 1/2 gallon // 1/2 gallone	: 2.6 fl oz
1/4 gallon // 1/4 Gallone // 1/4 gallon // 1/4 gallone	: 1.3 fl oz
4 liters // 4 Liter // 4 litres // 4 litri	: 160 ml
2 liters // 2 Liter // 2 litres // 2 litri	: 80 ml
1 liter // 1 Liter // 1 litre // 1 litro	: 40 ml

### FUEL MIXING PRECAUTIONS AND GUIDELINES

- Always observe all warnings, precautionary statements and instructions supplied by the fuel manufacturer/provider.
- Only use gasoline mixed with two-cycle engine oil.
- Only use pre-mix two-cycle engine oil. Do not use any other kind of oil.
- Always use 92–98 Octane RON (Europe) and 87–93 Octane AKI (US) gasoline.
- Always mix fuel in a sealable, water-resistant container specifically made for gasoline.
- Always blend gasoline with two-cycle engine oil at a 25:1 ratio.
- Never use a 40:1 or 32:1 gas-oil ratio.
- Never use glow (nitro) fuel.

### SICHERHEITSVORKEHRUNGEN UND RICHTLINIEN ZUM MISCHEN VON KRAFTSTOFF

- Beachten und befolgen Sie alle Warnungen, Sicherheitsbestimmungen und Anweisungen des Kraftstoffherstellers/Anbieters.
- Verwenden Sie nur ein Benzingerisch das mit 2 Takt Motoröl gemischt wurde.
- Verwenden Sie nur 2 Takt Motoröl. Verwenden Sie keine anderen Arten von Öl.
- Verwenden Sie immer 92 - 98 Oktan ROB (Europa) und 87c -930ktan AKI (US) Benzin.
- Verwenden Sie zum Mischen einen verschleißbaren, dichten Behälter der speziell für die Aufbewahrung von Kraftstoff hergestellt wurde.
- Mischen Sie den Kraftstoff immer im Verhältnis 1: 25 Öl zu Benzin.
- Verwenden Sie kein 1:40 oder 1:32 Gemisch.
- Verwenden Sie niemals Nitromethan Gemische.

### PRÉCAUTIONS ET CONSEILS RELATIFS AU MÉLANGE

- Respectez toujours les précautions d'utilisation fournies par le fabricant/distributeur du carburant.
- Utilisez uniquement de l'essence sans plomb mélangée à de l'huile 2 temps.
- Le mélange doit être impérativement effectué avec de l'huile 2 temps, n'utilisez aucun autre type d'huile.
- L'essence utilisée pour le mélange doit être impérativement de l'essence sans plomb avec un indice d'octane RON de 92 à 98 (Europe) ou un indice d'octane AKI de 87 à 93 (US).
- Effectuez toujours votre mélange dans un bidon étanche conçu pour contenir de l'essence.
- Effectuez toujours le mélange avec un ratio de 25:1
- N'effectuez jamais le mélange avec le ratio de 40:1 ou 32:1.
- N'utilisez jamais de carburant nitro.

### INDICAZIONI E CAUTELE NELLA MISCELAZIONE DEL CARBURANTE

- Osservare sempre tutte le avvertenze, precauzioni e istruzioni fornite dal produttore/distributore del carburante.
- Usare sempre e solo benzina miscelata con olio per motore 2 tempi.
- Usare solo olio pre-mix per motori a 2 tempi. Non usare altri tipi di olio.
- Usare solo benzina 92-98 ottani RON in Europa e 87-93 ottani AKI in US.
- Miscelare il carburante in un contenitore sigillabile, resistente all'acqua, fatto apposta per la benzina.
- Miscelare sempre la benzina con l'olio per motori a 2 tempi in rapporto di 25:1.
- Non usare rapporti di miscelazione di 40:1 o 32:1.
- Non usare mai carburante per glow (con nitro).

## FUEL STORAGE PRECAUTIONS AND GUIDELINES



- Always drain your engine after you have finished running your vehicle. Do not store the vehicle with fuel in the gas tank.
- Never handle model engines and mufflers until they have had time to cool. They become extremely hot when in use.
- Always store your fuel in a safe place well away from sparks, heat or anything that can ignite.
- Always ensure that gasoline and fuel are stored in a clearly marked container well away from the reach of children.
- Always store your fuel safely in a sealed, water-resistant container specifically made for gasoline.
- Always store fuel in a cool, dry location. Do not allow fuel containers to come in direct contact with concrete, as the fuel may absorb moisture.
- Always responsibly discard fuel if there is condensation and/or water inside the fuel container.
- Never allow fuel to come into contact with eyes or mouth. Gasoline and other fuels used in model engines are poisonous.
- Never return unused fuel from the fuel tank back into the fuel container.

## SICHERHEITSHINWEISE FÜR DIE LAGERUNG VON TREIBSTOFF



- Entleeren Sie nach dem Fahren immer den Fahrzeugtank /Motor. Lagern Sie keinen Kraftstoff im Modelltank.
- Hantieren Sie nicht mit Modellmotoren und Auspuffanlagen bis sie abgekühlt sind. Diese Komponenten werden bei Betrieb sehr heiß.
- Lagern Sie Ihren Kraftstoff an einem sicheren Ort weit weg von Hitze, Funken oder anderen zündfähigen Stoffen.
- Lagern Sie Kraftstoff in eindeutig bezeichneten Behältnissen ausserhalb der Reichweite von Kindern.
- Lagern Sie den Kraftstoff in einem dichten Behälter der speziell für die Aufbewahrung von Kraftstoff hergestellt wurde.
- Lagern Sie den Kraftstoff an einem kalten trockenen Ort. Lagern Sie Kraftstoffbehälter nicht auf Beton, da der Kraftstoff dadurch Feuchtigkeit aufnehmen könnte.
- Sorgen Sie für eine fachgerechte Entsorgung des Kraftstoffes wenn sich durch Kondensation Wasser im Kraftstoff befindet.
- Lassen Sie Kraftstoff niemals in Kontakt mit Augen oder Mund kommen, da dieser wie andere Kraftstoffe giftig ist.
- Füllen Sie unverbrauchten Kraftstoff aus dem Modelltank nicht zurück in den Kraftstoffbehälter.

## PRÉCAUTIONS DE STOCKAGE DE CARBURANT ET LES LIGNES DIRECTRICES



- Toujours vider le carburant de votre modèle après utilisation. Ne jamais stocker le modèle avec du carburant dans le réservoir.
- Ne jamais toucher le moteur ou l'échappement durant l'utilisation, ces éléments atteignent de très hautes températures. Ne les manipuler qu'après un temps de refroidissement.
- Toujours stocker votre carburant dans un lieu à l'écart de hautes températures, d'étincelles ou d'autres éléments pouvant déclencher un incendie.
- Toujours stocker le carburant dans un bidon clairement identifié et toujours le tenir éloigné des enfants.
- Toujours stocker votre carburant dans un bidon étanche conçu pour contenir de l'essence.
- Toujours stocker le carburant dans un endroit frais et sec. Ne mettez pas les bidons directement au contact du sol, le carburant risquerait d'absorber l'humidité.
- Ne pas utiliser le carburant si de la condensation ou de l'eau est présente dans le bidon.
- Ne jamais avaler ou projeter de l'essence sur les yeux. L'essence et les autres carburants utilisés pour les modèles réduits sont toxiques.
- Ne jamais remettre dans le bidon du carburant venant du réservoir.

## INDICAZIONI E CAUTELE PER LA CONSERVAZIONE DEL CARBURANTE



- Svotare sempre il motore quando avete finito di usare il modello. Non riporre il veicolo con del carburante nel serbatoio.
- Non toccare il motore e il silenziatore del modello prima che possano raffreddarsi. Durante il funzionamento diventano molto caldi.
- Conservare sempre il carburante in un posto sicuro lontano da scintille, calore o ogni altra cosa che possa infiammarlo.
- Assicurarsi che la benzina e la miscela siano conservate in contenitori chiaramente individuabili, lontani dalla portata dei bambini.
- Conservare il carburante in un contenitore sigillabile, resistente all'acqua, fatto apposta per la benzina.
- Conservare il carburante in un posto fresco e secco. Non permettere che il contenitore venga in contatto diretto con il cemento, perché potrebbe assorbire l'umidità.
- Eliminare senza rimpianti il carburante contenente con condensa o acqua.
- Non permettere che il carburante venga a contatto degli occhi o della bocca. La benzina e gli altri carburanti per modellismo sono velenosi.
- Non rimettere nel contenitore del carburante proveniente dal serbatoio.

# C

## Vehicle Starting and Running Starten und Fahren des Fahrzeuges

## Démarrage du véhicule Avviamento e messa in marcia del veicolo



**CAUTION:** Make sure you understand all engine instructions before attempting to start the engine. Failure to follow all instructions can lead to damage to your vehicle, property damage and bodily injury.

**ACHTUNG:** Bitte stellen Sie sicher, dass Sie alle Anweisungen zum Starten des Motors verstanden haben bevor sie versuchen den Motor zu starten. Ein nicht befolgen der Anweisungen könnte zu Beschädigung des Fahrzeuges, Sachbeschädigung und Körperverletzungen führen.

**ATTENTION:** Lisez toutes les instructions concernant le moteur avant de l'utiliser. Un non-respect des consignes peut endommager votre moteur et entraîner des dégâts matériels et des blessures corporelles.

**ATTENZIONE:** Bisogna accertarsi di avere ben compreso tutte le istruzioni riguardanti il motore prima di metterlo in moto. In caso contrario si potrebbe danneggiare il veicolo o procurare danni o ferite.

### ENGINE STOP SWITCH // MOTOR STOP SCHALTER // COUPE CIRCUIT DU MOTEUR // INTERRUPTORE SPEGNIMENTO MOTORE

If there is a problem with the engine, press the engine stop switch to shut off the engine.

Sollte ein Problem mit dem Motor auftreten, drücken Sie den Motor Stop Schalter um den Motor auszuschalten.

Si un problème intervient sur le moteur, pressez le bouton de coupe-circuit afin de le stopper immédiatement.

In caso di problemi, spegnere immediatamente il motore con questo interruttore.

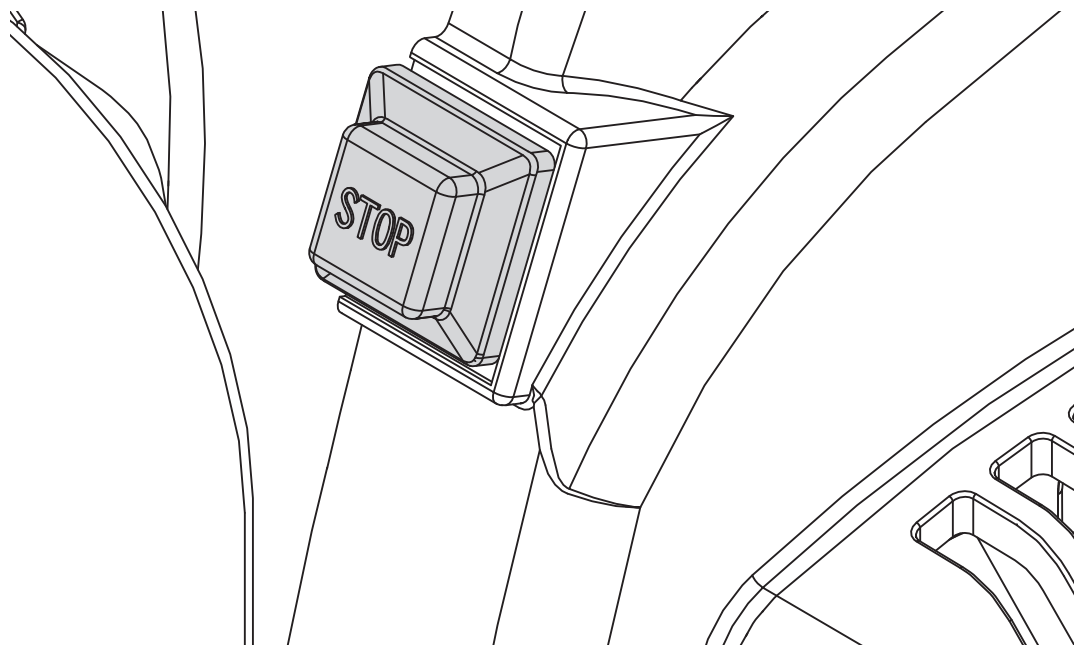

## FUELING THE VEHICLE // BETANKEN DES FAHRZEUGES // REPLISSAGE DU RÉSERVOIR // RIFORMIRE IL VEICOLO

Remove the fuel tank cap and fill the fuel tank. Tighten the fuel tank cap securely back in place. Please note that the body does not have to be removed to fuel the vehicle.

Nehmen Sie den Tankdeckel ab und befüllen den Kraftstofftank. Schrauben Sie den Tankdeckel wieder auf und überprüfen den einwandfreien Sitz des Deckels. Bitte beachten Sie, dass die Karosserie nicht abgenommen werden muß um das Fahrzeug zu betanken.

Retirez le bouchon et remplissez le réservoir. Replacez le bouchon en le serrant. Il n'est pas nécessaire de retirer la carrosserie pour remplir le réservoir.

Togliere il tappo e riempire il serbatoio. Rimettere a posto il tappo fissandolo adeguatamente. Da notare che non è necessario togliere la carrozzeria per fare rifornimento.

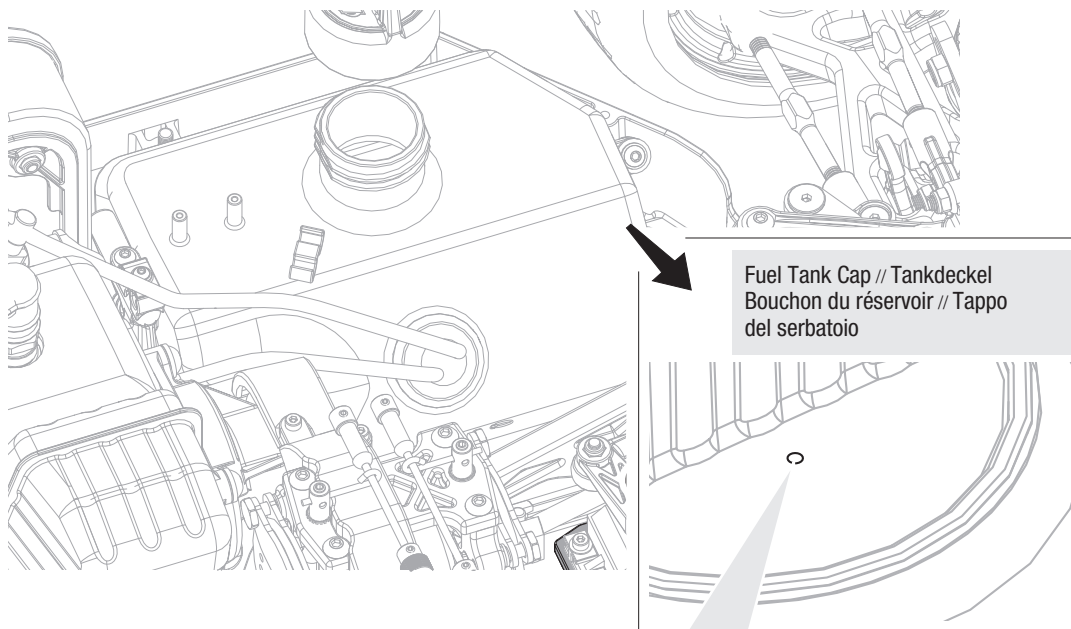

**CAUTION:** Do not tilt the vehicle even when the Fuel Tank Cap is back in place as gasoline may leak from the vent hole in the cap.

**ACHTUNG:** Bitte kippen Sie das Fahrzeug nicht wenn der Tank gefüllt ist, da durch das Belüftungsloch im Tankdeckel Benzin austreten könnte.

**ATTENTION:** Ne basculez pas le modèle quand le réservoir est rempli même si le bouchon est en place. Du carburant pourrait s'échapper par l'orifice de mise à l'air du bouchon.

**ATTENZIONE:** Non inclinare il veicolo finché non si è rimesso a posto il tappo del serbatoio per evitare la fuoriuscita di carburante.

## TURNING THE SYSTEM ON // EINSCHALTEN DES SYSTEMS // MISE SOUS TENSION DU SYSTÈME // ACCENSIONE DEL SISTEMA

Turn on the transmitter first, then turn on the receiver.

Schalten Sie erst den Sender, dann den Empfänger ein.

Mettez en premier l'émetteur sous tension, puis ensuite mettez le récepteur sous tension.

Accendere prima il trasmettitore e poi il ricevitore.

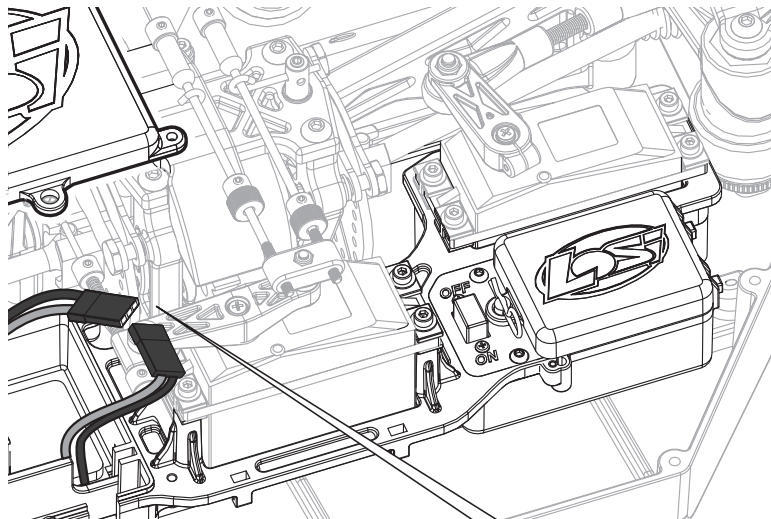
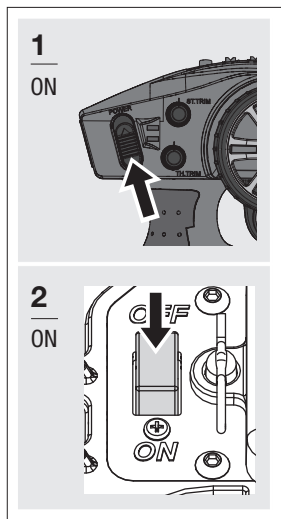

**CAUTION:** Make sure that the positive and negative connectors are not reversed.

**ACHTUNG:** Und stellen dabei sicher, dass die Anschlüsse polrichtig verbunden sind.

**ATTENTION:** Connectez le cordon adaptateur de charge de la batterie aux prises du chargeur en prenant soin de respecter les polarités, Rouge (+) et Noire (-).

**ATTENZIONE:** Collegare gli spinotti tipo del cavetto adattatore alle prese di uscita nera (-) e rossa (+), facendo attenzione a non invertire le polarità.

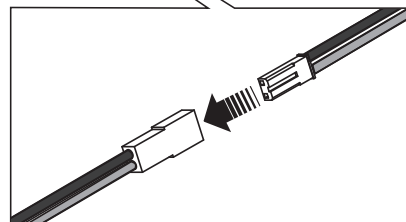

## PRIMING THE ENGINE // BETÄTIGEN DER SPRITPUMPE // AMORÇAGE DU CARBURANT // PREPARAZIONE DEL MOTORE

The engine must be primed before it can be successfully started. Push the primer bulb (pictured) until you can see fuel in the yellow return tube (also pictured).

Vor dem Start des Motor muß die Spritpumpe betätigt werden. Drücken Sie dazu die Pumpe bis Sie in dem gelben Schlauch Kraftstoff sehen können (siehe Abbildung).

Le moteur doit être amorcé avant le démarrage. Pressez la bulle (voir illustration) jusqu'à ce que le carburant arrive dans la durite jaune de retour.

Per poter avviare il motore con facilità bisogna prima azionare la pompa del carburatore. Premere la pompa (v. figura), finché non si vede il carburante nel tubo giallo di ritorno.

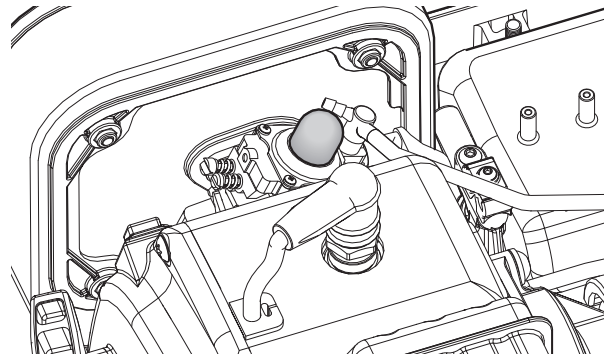

## STARTING PROCEDURE: COLD ENGINE // STARTVORGANG BEI KALTEN MOTOR // PROCESSUS DE DÉMARRAGE: MOTEUR FROID // PROCEDURA DI AVVIAMENTO: MOTORE FREDDO

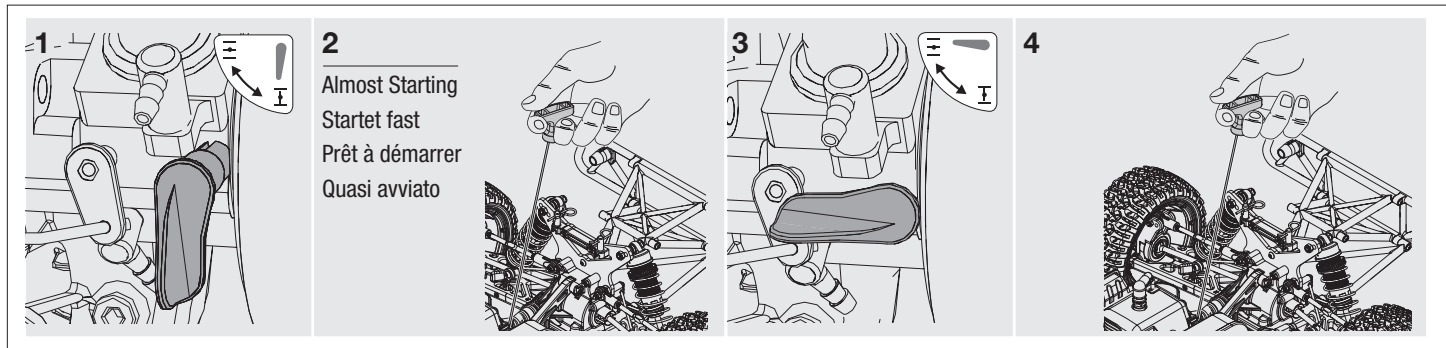

Only use the choke if the engine does not start normally. Using the choke can easily flood the engine with fuel.

1. Set choke lever as shown in Step 1 (choke on).
2. Pull start cord in a quick continuous motion (about 3 times) until you hear the engine almost start, then stop. Be careful not to flood the engine with fuel. DO NOT pull more than 50 cm/20 in or you can damage the pull start assembly.
3. Set the choke lever as shown in Step 3 (choke off).
4. Pull the starter cord to start the engine. The engine should start within 6 pulls.

Verwenden Sie nur den Choke wenn der Motor ohne nicht anspringt. Mit Choke kann der Motor leicht mit Benzin geflutet werden (absaufen).

1. Stellen Sie den Choke wie in Abbildung 1 ein.
2. Ziehen Sie den Anreißstarter zügig (bis zu 3 Mal) bis Sie hören, dass der Motor fast läuft. Hören Sie auf zu ziehen. Ziehen Sie den Starter nicht weiter als 50cm, da der Mechanismus sonst beschädigt werden könnte.
3. Stellen Sie den Choke wie in Schritt 3 abgebildet ein.
4. Ziehen Sie den Starter. Der Motor sollte innerhalb von 6 Zügen anspringen.

Utilisez uniquement le starter si le moteur ne démarre pas normalement. Le starter peut facilement noyer le moteur.

1. Placez le levier du starter dans la position de la figure 1.
2. Actionnez le cordon de démarrage (3 fois environ) jusqu'au moment où le moteur semble vouloir démarrer. Faites attention de ne pas noyer le moteur. NE dépassez PAS une longueur de 50cm quand vous actionnez le cordon.
3. Placez le levier du starter dans la position de la figure 3.
4. Actionnez le cordon pour démarrer le moteur. Le moteur devrait démarrer en moins de 6 coups de cordon.

Usare la valvola dell'aria (starter) solo se il motore non dovesse partire normalmente. L'uso dello starter potrebbe facilmente far riempire il motore di carburante.

1. Posizionare la leva dello starter come illustrato al punto 1.
2. Tirare la corda dell'avviatore per 3 volte con un movimento veloce e continuo finché non si sente che il motore sta per partire, poi smettere. Attenzione a non riempire il motore con il carburante. NON tirare la corda per più di 50 cm altrimenti si rischia di danneggiare il sistema di avviamento.
3. Posizionare la leva dello starter come illustrato al punto 3.
4. Tirare la corda dell'avviatore per avviare il motore che dovrebbe avviarsi entro 6 tentativi.



## STARTING PROCEDURE: HOT ENGINE // STARTVORGANG BEI HEISSEN MOTOR // PROCESSUS DE DÉMARRAGE: MOTEUR CHAUD // PROCEDURA DI AVVIAMENTO: MOTORE CALDO

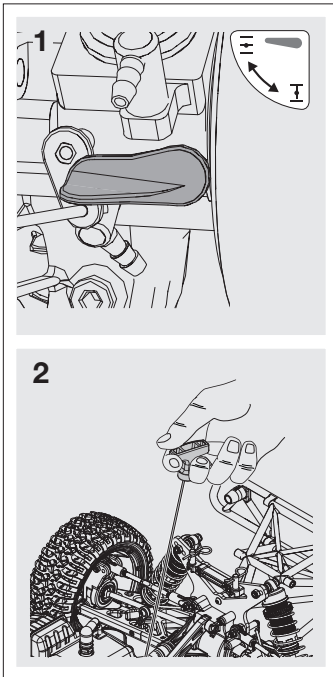

1. Set the choke lever as shown in Step 1 (choke off).
2. Pull the starter cord in a quick continuous motion to start the engine. The engine should start within 6 pulls.

1. Stellen Sie den Choke wie in Schritt 1 dargestellt ein.
2. Ziehen Sie den Starter zügig. Der Motor sollte innerhalb von 6 Zügen anspringen.

1. Placez le levier du starter dans la position de la figure 1.
2. Actionnez le cordon pour démarrer le moteur. Le moteur devrait démarrer en moins de 6 coups de cordon.

1. Posizionare la leva dello starter come illustrato al punto 1.
2. Tirare la corda dell'avviatore con un movimento veloce e continuo finché il motore non si avvia. Il motore dovrebbe avviarsi entro 6 tentativi.

## BREAKING IN THE ENGINE // EINLAUFEN LASSEN DES MOTORS // RODAGE DU MOTEUR // RODAGGIO DEL MOTORE

Break in the engine by driving slowly for the first half tank of fuel (about 25 minutes).

Fahren Sie mit der Hälfte der ersten Tankfüllung (ca. 25 Minuten) langsam den Motor ein.

Pour effectuer le rodage, roulez doucement durant la première moitié du réservoir (environ 25 minutes).

Rodare il motore guidando lentamente per il primo mezzo serbatoio (circa 25 minuti).

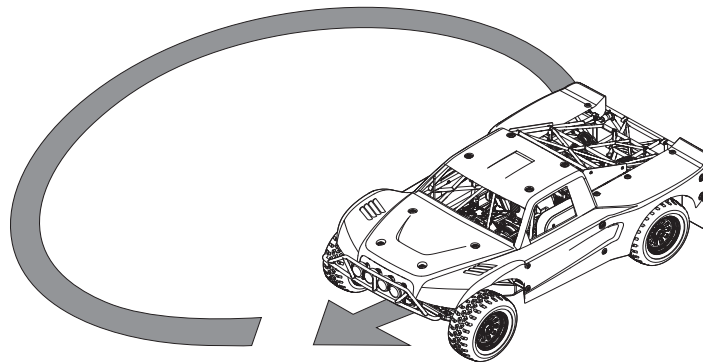

**NOTICE:** Do not adjust carburetor settings during break-in. Doing so will cause engine damage.

**HINWEIS:** Nehmen Sie während des Einlaufen lassen des Motor keine Veränderungen an den Vergasereinstellungen vor. Dieses könnte den Motor beschädigen.

**REMARQUE:** Ne changez pas les réglages du carburateur durant le rodage.

**AVVISO:** Non toccare le regolazioni del carburatore durante il rodaggio; si potrebbe danneggiare il motore.

## STOPPING THE ENGINE // STOPPEN DES MOTORS // ETEINDRE LE MOTEUR // ARRESTO DEL MOTORE

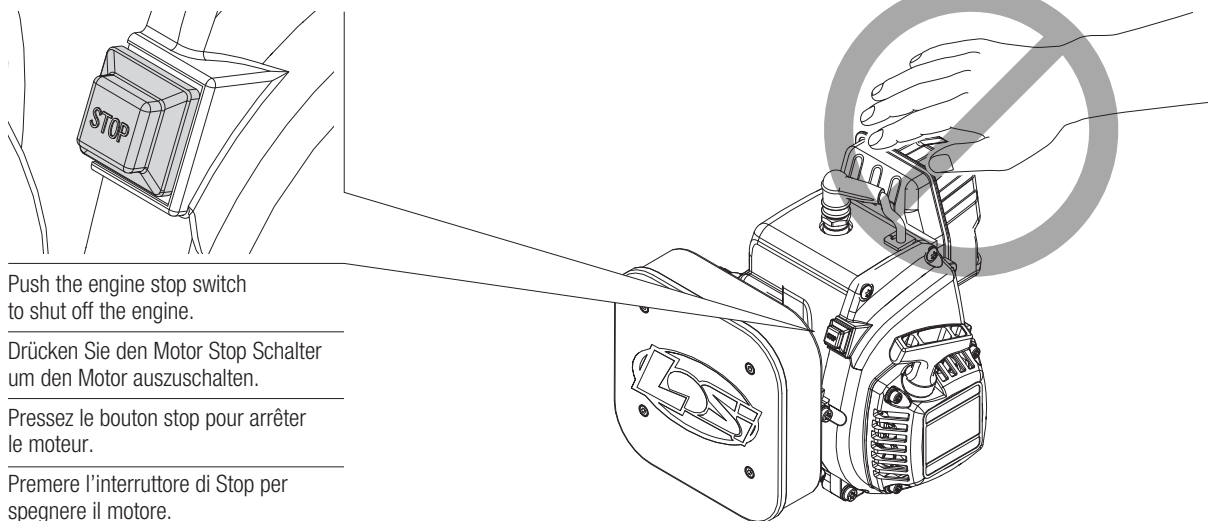

Push the engine stop switch to shut off the engine.

Drücken Sie den Motor Stop Schalter um den Motor auszuschalten.

Pressez le bouton stop pour arrêter le moteur.

Premere l'interruttore di Stop per spegnere il motore.



**CAUTION:** Do not touch the engine and muffler as they can become extremely hot during use.

**ACHTUNG:** Berühren Sie nicht den Motor und Auspuff, da diese während des Betriebes extrem heiß werden.

**ATTENTION:** Ne touchez pas le moteur ni l'échappement, ces éléments atteignent de très hautes températures durant le fonctionnement.

**ATTENZIONE:** Non toccare il motore e il silenziatore perché durante l'uso si scaldano molto.

## TURNING THE SYSTEM OFF // AUSSCHALTEN DES SYSTEMS // MISE HORS TENSION DU SYSTÈME // SPEGNERE IL SISTEMA

Turn off the receiver first, then turn off the transmitter.

Schalten Sie erst den Empfänger, dann den Sender aus.

Mettez hors tension le récepteur en premier, puis l'émetteur.

Spegnere prima il ricevitore e poi il trasmettitore.

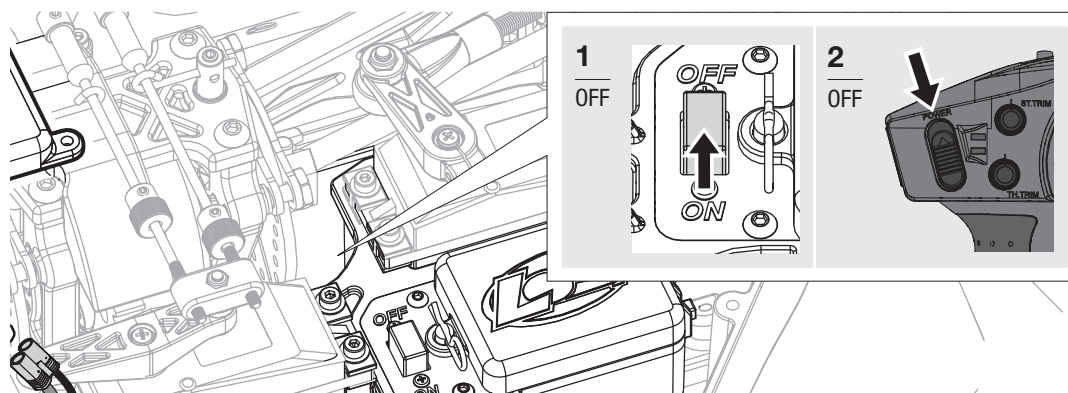

**CAUTION:** Never power off the transmitter before the vehicle. You will lose control of your vehicle.

**ACHTUNG:** Schalten Sie niemals den Sender vor dem Fahrzeug aus. Sie verlieren die Kontrolle über das Fahrzeug.

**ATTENTION:** Ne mettez jamais l'émetteur hors tension avant le récepteur. Vous risqueriez de perdre le contrôle de votre véhicule.

**ATTENZIONE:** Mai spegnere il trasmettitore prima del veicolo, si avrebbe una perdita di controllo.

## DISABLING THE STABILITY ASSIST FUNCTION (AVC)

If you participate in organized racing, you may be required to turn Stability Assist off. To turn Stability Assist off:

1. Insert a Bind Plug in the BIND port on the receiver.
2. Insert a second Bind Plug in the DISABLE port on the receiver.
3. Connect a fully charged battery pack to the ESC.
4. Power on the ESC. The orange LED flashes, indicating the receiver is in bind mode.
5. Center the ST TRIM and TH TRIM dials on the transmitter.
6. Press and hold the BIND button while powering on the transmitter.
7. Release the BIND button when the orange LED slowly flashes. The transmitter and receiver are linked when the orange LED is solid.
8. Pull the transmitter trigger to Full Throttle.
9. Push the transmitter trigger to Full Brake, then return the trigger to center.
10. Turn the transmitter steering wheel to Full Right.
11. Turn the transmitter steering wheel to Full Left, then return the steering wheel to center. The orange LED flashes once.
12. Remove the Bind Plugs, then power off the receiver to save the settings.
13. Power off the transmitter.

**IMPORTANT:** You must calibrate the receiver each time it is placed in bind mode.

To activate AVC™ technology, see the steps in "Calibrating the Receiver."

## DEAKTIVIEREN DER STABILITY ASSIST FUNKTION (AVC)

Sollten Sie bei einem organisiertem Rennen teilnehmen könnte es notwendig sein die stability Assist Funktion zu deaktivieren:

1. Stecken Sie den Bindestecker in den BIND Port des Empfänger.
2. Stecken Sie einen zweiten Bindestecker in den DISABLE Port des Empfängers.
3. Schließen Sie einen vollständig geladene Akku an den Regler an.
4. Schalten Sie den Regler ein. Die orange LED blinkt und zeigt damit an dass der Regler im Bindemode ist.
5. Zentrieren Sie die ST Trim und TH Trim Drehregler auf dem Sender.
6. Drücken und halten Sie den Bindebutton während Sie den Sender einschalten.
7. Lassen Sie den Bindebutton los wenn die Orange LED langsam blinkt. Der Sender und Empfänger sind verbunden wenn die orange LED leuchtet.
8. Ziehen Sie den Gashebel auf Vollgas.
9. Drücken Sie den Gashebel auf voll Bremse und bringen dann den Hebel wieder in die Mitte.
10. Drehen Sie das Lenkrad am Sender voll nach rechts.
11. Drehen Sie das Lenkrad am Sender voll nach links und dann wieder in die Mitte. Die orange LED blinkte einmal.
12. Entfernen Sie den Bindestecker, schalten dann den Empfänger aus um die Einstellungen zu speichern.
13. Schalten Sie den Sender aus.

**WICHTIG:** Sie müssen den Empfänger jedes Mal kalibrieren wenn er in den Bindemode gebracht wurde.

Um die AVC wieder zu aktivieren lesen Sie bitte untere kalibrieren des Empfängers nach.

## DÉSACTIVATION DE LA FONCTION D'ASSISTANCE DE STABILITÉ (AVC)

Si vous participez à une course, vous devrez probablement désactiver l'assistance de stabilité:

1. Insérez la prise d'affectation dans le port BIND du récepteur.
2. Insérez une deuxième prise d'affectation dans le port DISABLE (Désactivation) du récepteur.
3. Connectez une batterie entièrement chargée au contrôleur.
4. Mettez le contrôleur sous tension. La DEL orange clignote indiquant que le récepteur est en mode affectation.
5. Placez les potentiomètres ST TRIM et TH TRIM de l'émetteur au neutre.
6. Maintenez appuyé le bouton BIND (Affectation) tout en mettant l'émetteur sous tension.
7. Relâchez le bouton BIND quand la DEL orange se met à clignoter lentement. La liaison entre l'émetteur et le récepteur est effectuée quand la DEL orange s'allume fixement.
8. Pressez la gâchette en position plein gaz.
9. Poussez la gâchette en position frein maximum, puis relâchez la gâchette pour la remettre au neutre.
10. Faites tourner le volant complètement à droite.
11. Faites tourner le volant complètement à gauche, puis relâchez-le pour le remettre au neutre. La DEL orange va clignoter une fois.
12. Retirez les prises d'affectation du récepteur et mettez-le hors tension pour enregistrer les paramètres.
13. Mettez l'émetteur hors tension.

**IMPORTANT :** Vous devez calibrer le récepteur à chaque fois qu'il est placé en mode affectation.

Pour activer l'AVC, suivez les étapes de la section "Calibration du récepteur".

## DISABILITARE LA FUNZIONE DI STABILIZZAZIONE (AVC)

Se si partecipa a certe gare, potrebbe essere richiesta la disattivazione della stabilizzazione. Per fare questo bisogna:

1. Inserire il "bind plug" nella porta BIND del ricevitore.
2. Inserire un secondo "bind plug" nella porta DISABLE del ricevitore.
3. Collegare all'ESC una batteria completamente carica.
4. Accendere l'ESC. Il LED arancio lampeggia, indicando che il ricevitore è in modalità "bind".
5. Centrare i pommelli ST TRIM e TH TRIM sul trasmettitore.
6. Tenere premuto il tasto BIND mentre si accende il trasmettitore.
7. Quando il LED arancio lampeggia lentamente, rilasciare il tasto BIND. Quando il LED arancio diventa fisso, significa che trasmettitore e ricevitore sono connessi.
8. Tirare il grilletto del trasmettitore portando il motore al massimo.
9. Spingere il grilletto del trasmettitore portando il freno al massimo. Poi riportare il grilletto al centro.
10. Portare il volantino del trasmettitore completamente a destra.
11. Portare il volantino del trasmettitore completamente a sinistra. Poi riportare il volantino al centro. Il LED arancio lampeggia una volta.
12. Togliere i due "bind plug", poi spegnere il ricevitore per salvare le impostazioni.
13. Spegner il trasmettitore.

**IMPORTANTE:** Bisogna calibrare il trasmettitore tutte le volte che lo si mette in modalità "bind".

Per attivare l'AVC, si veda la sezione "Calibrazione del ricevitore".

# ADJUSTING STEERING AND THROTTLE TRIMS // EINSTELLEN DER LENKUNG UND GASTRIMMUNG // RÉGLAGE DES TRIMS DE DIRECTION ET DE GAZ // REGOLAZIONE DEI TRIM DI STERZO E MOTORE

## Steering Trim // Lenkungsstrimmung // Trim de direction // Trim sterzo

Adjust the steering trim to center the tires. If the steering output arm is not close to its desired neutral position after the binding process and steering cannot be centered using trim, please take the following steps:

Mit der Lenkungsstrimmung zentrieren Sie die Räder. Bitte sehen Sie dazu in der Bedienungsanleitung ihrer Fernsteuerung nach. Sollte der mögliche Trimm Ausschlag nach dem Binden nicht zu dem Zentrieren der Lenkung führen folgen Sie bitte diesen Schritten:

Réglez la direction de façon à ce qu'elle soit centrée. Si votre direction ne peut être centrée en utilisant les trims et sous-trims, veuillez suivre les étapes suivantes:

Regolare il trim dello sterzo in modo da avere le ruote centrate. Se la squadretta dello sterzo non è vicino alla posizione centrale desiderata dopo la procedura di "binding" e non si può centrare con i trim e i sub-trim, allora attenersi ai seguenti passi:

Front // Front // Avant // Anteriore

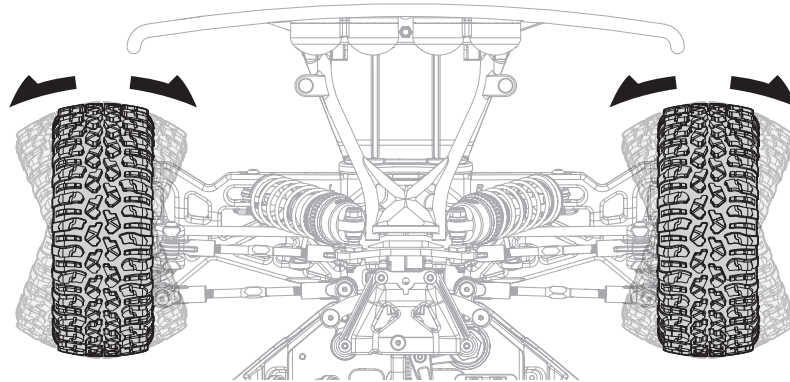

1. Make sure the trim is set to neutral.
2. Remove the servo output arm and replace the arm in correct orientation.
3. Trim the steering as described above.

1. Stellen Sie bitte sicher, dass die Trimmung auf Neutral steht.
2. Nehmen Sie den Servoarm ab und setzen ihn in korrekter Ausrichtung wieder auf.
3. Trimmen Sie die Steuerung wie oben beschrieben.

1. Contrôlez que le trim est au neutre.
2. Retirez le palonnier du servo et remplacez-le dans la position correcte.
3. Affinez le réglage à l'aide des trims.

1. Accertarsi che il trim sia nel suo punto neutro.
2. Togliere la squadretta del servo e rimetterla a posto orientata correttamente.
3. Trimmare lo sterzo come descritto prima.

## Throttle Trim // Gastrimmung // Trim des gaz // Trim motore

Adjust the throttle trim so the carburetor is completely closed at neutral. If the throttle output arm is not close to its desired neutral position after the binding process and throttle cannot be centered using trim, please take the following steps:

1. Make sure trim is set to neutral.
2. Remove the servo output arm and replace the arm in correct orientation.
3. Trim the throttle as described above.

Justieren Sie die Gastrimmung so, dass der Vergaser bei Neutralstellung vollständig geschlossen ist. Sollte der Servohebel nicht auf dieser Position sein und kann nicht mit der Trimmung eingestellt werden, führen Sie bitte die folgenden Schritte durch:

1. Stellen Sie sicher, dass die Trimmung auf Neutral steht.
2. Nehmen Sie den Servoarm ab und setzen ihn richtig ausgerichtet wieder auf.
3. Trimmen Sie die Steuerung wie oben beschrieben.

Réglez le trim de gaz de façon que le carburateur soit totalement fermé au neutre. Si le bras de servo n'est pas dans la position désirée après l'affectation et que la position ne peut être corrigée à l'aide du trim, suivez les étapes suivantes:

1. Contrôlez que le trim est au neutre.
2. Retirez le palonnier du servo et remplacez-le dans la position correcte.
3. Affinez le réglage à l'aide du trim.

Regolare il trim del motore in modo che il carburatore sia completamente chiuso nel punto neutro del comando. Se la squadretta del motore non fosse vicino alla posizione centrale desiderata dopo la procedura di connessione e non si potesse centrare il motore usando il trim, si prega di osservare quanto segue:

1. Accertarsi che il trim sia posizionato nel suo punto neutro.
2. Togliere la squadretta del servo e rimetterla a posto orientata correttamente.
3. Trimmare il motore come descritto prima.

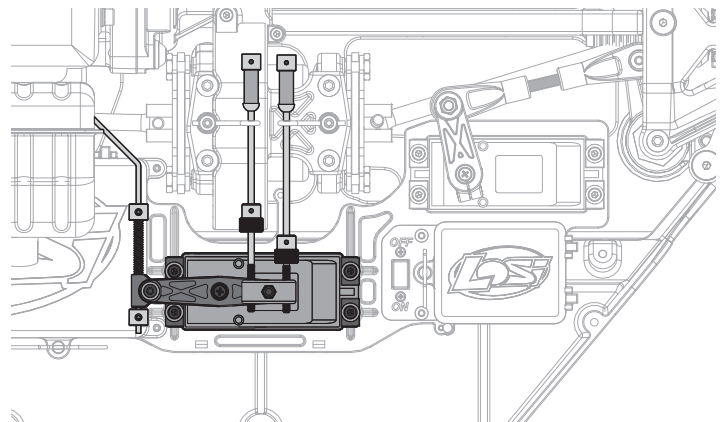

# 5IVE-T<sup>®</sup>

1/5-SCALE 4WD OFF-ROAD RACING TRUCK

## Setup Sheet-Stock



Name: _____		Date: _____		Event: _____					
City: _____		State: _____		Track: _____					
Track Conditions	<input type="checkbox"/> Indoor <input type="checkbox"/> Outdoor	<input type="checkbox"/> Tight <input type="checkbox"/> Open	<input type="checkbox"/> Smooth <input type="checkbox"/> Rough	<input type="checkbox"/> Hard Packed <input type="checkbox"/> Loose/Loamy	<input type="checkbox"/> Blue Groove <input type="checkbox"/> Dry	<input type="checkbox"/> Wet <input type="checkbox"/> Dusty	<input type="checkbox"/> Grass <input type="checkbox"/> Astro Turf	<input type="checkbox"/> Low Bite <input type="checkbox"/> Med Bite	<input type="checkbox"/> High Bite <input type="checkbox"/> Other _____

### Front Suspension

Toe: \_\_\_\_\_ *Out -1°*      Spring: \_\_\_\_\_ *13.2 lb Blue*  
 Ride Height: \_\_\_\_\_ *Arms Level*      Overall Shock Length: \_\_\_\_\_ *155mm*  
 Camber: \_\_\_\_\_ *-1°*      Bump Steer: \_\_\_\_\_ *Down*  
 Caster: \_\_\_\_\_ *Stock*      Camber Link: \_\_\_\_\_ *#2*  
 Sway Bar: \_\_\_\_\_ *3.5mm*      Shock Location: \_\_\_\_\_ *2-Inside*  
 Piston/Oil: \_\_\_\_\_ *2.3mm/30 wt.*

### Differentials

<b>Front</b>	<b>Center</b>	<b>Rear</b>
Diff Fluid: _____	Diff Fluid: _____	Diff Fluid: _____
<i>7,000 cs</i>	<i>5,000 cs</i>	<i>2,000 cs</i>

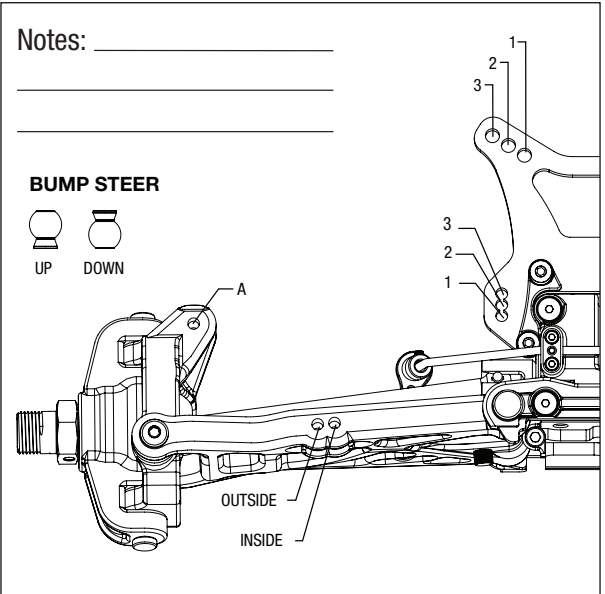

### Rear Suspension

Toe: \_\_\_\_\_ *3°*      Piston/Oil: \_\_\_\_\_ *2.3mm/30 wt*  
 Anti-Squat: \_\_\_\_\_ *2°*      Spring: \_\_\_\_\_ *9.2 lb Blue*  
 Ride Height: \_\_\_\_\_ *Arms Level*      Overall Shock Length: \_\_\_\_\_ *171mm*  
 Camber: \_\_\_\_\_ *-1°*      Camber Link: \_\_\_\_\_ *#1-B*  
 Sway Bar: \_\_\_\_\_ *3.5mm*      Shock Location \_\_\_\_\_ *#2-Inside*

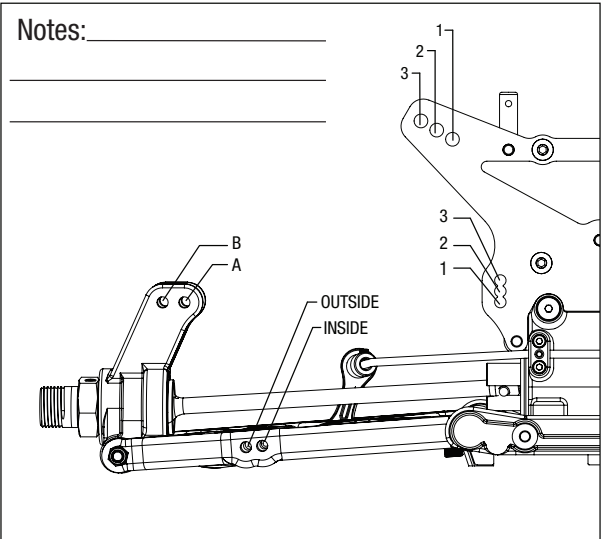

### Engine

Engine: \_\_\_\_\_ *29c with EFI*      Engine temperature: \_\_\_\_\_  
 Spark Plug: \_\_\_\_\_ *CMR7H*      \_\_\_\_\_ *200-220°F (93°C-105°C)*  
 Muffler/Pipe: \_\_\_\_\_ *Stock*  
 Fuel Mixture: \_\_\_\_\_ *25:1*      Gearing: \_\_\_\_\_ *19/58*

### Clutch

Clutch Shoes and Springs Info

\_\_\_\_\_ *Red Spring (8,000 RPM)*

### Tires

	Type	Compound	Insert
Front:	<i>Nomad</i>	<i>FIRM</i>	<i>SOFT</i>
Rear:	<i>Nomad</i>	<i>FIRM</i>	<i>SOFT</i>

Notes: \_\_\_\_\_

# 5IVE-T<sup>®</sup>

1/5-SCALE 4WD OFF-ROAD RACING TRUCK

## Setup Sheet-Stock



Name: _____		Date: _____		Event: _____					
City: _____		State: _____		Track: _____					
Track Conditions	<input type="checkbox"/> Indoor <input type="checkbox"/> Outdoor	<input type="checkbox"/> Tight <input type="checkbox"/> Open	<input type="checkbox"/> Smooth <input type="checkbox"/> Rough	<input type="checkbox"/> Hard Packed <input type="checkbox"/> Loose/Loamy	<input type="checkbox"/> Blue Groove <input type="checkbox"/> Dry	<input type="checkbox"/> Wet <input type="checkbox"/> Dusty	<input type="checkbox"/> Grass <input type="checkbox"/> Astro Turf	<input type="checkbox"/> Low Bite <input type="checkbox"/> Med Bite	<input type="checkbox"/> High Bite <input type="checkbox"/> Other _____

### Front Suspension

Toe: \_\_\_\_\_ Spring: \_\_\_\_\_  
 Ride Height: \_\_\_\_\_ Overall Shock Length: \_\_\_\_\_  
 Camber: \_\_\_\_\_ Bump Steer: \_\_\_\_\_  
 Caster: \_\_\_\_\_ Camber Link: \_\_\_\_\_  
 Sway Bar: \_\_\_\_\_ Shock Location: \_\_\_\_\_  
 Piston/Oil: \_\_\_\_\_

### Differentials

<b>Front</b>	<b>Center</b>	<b>Rear</b>
Diff Fluid: _____	Diff Fluid: _____	Diff Fluid: _____

Notes: \_\_\_\_\_  
 \_\_\_\_\_  
 \_\_\_\_\_

**BUMP STEER**

UP     DOWN

### Rear Suspension

Toe: \_\_\_\_\_ Piston/Oil: \_\_\_\_\_  
 Anti-Squat: \_\_\_\_\_ Spring: \_\_\_\_\_  
 Ride Height: \_\_\_\_\_ Overall Shock Length: \_\_\_\_\_  
 Camber: \_\_\_\_\_ Camber Link: \_\_\_\_\_  
 Sway Bar: \_\_\_\_\_ Shock Location \_\_\_\_\_

Notes: \_\_\_\_\_  
 \_\_\_\_\_  
 \_\_\_\_\_

### Engine

Engine: \_\_\_\_\_ Engine temperature: \_\_\_\_\_  
 Spark Plug: \_\_\_\_\_  
 Muffler/Pipe: \_\_\_\_\_  
 Fuel Mixture: \_\_\_\_\_ Gearing: \_\_\_\_\_

### Clutch

Clutch Shoes and Springs Info

\_\_\_\_\_

\_\_\_\_\_

\_\_\_\_\_

\_\_\_\_\_

### Tires

	Type	Compound	Insert
Front:	_____	_____	_____
Rear:	_____	_____	_____
Notes:	_____		

## Troubleshooting Guide

Possible Cause	Solution
----------------	----------

### ENGINE DOES NOT START

Out of fuel	Refill the tank and follow starting instructions.
Engine flooded	Remove the spark plug. Pull start 3–5 times. Replace and test.
Air filter is clogged	Check and replace if necessary.
Vent hole in gas cap is plugged	Clean the vent hole if plugged or dirty.
Fuel mixture is old or bad	Mix fresh fuel per instructions.
Spark plug is not working	Check the spark plug and ignition coil and replace if necessary.
Throttle servo failed/Setup is wrong	Check servo operation. Set it to neutral and reset the linkage according to your radio and model manufacturer's specifications.
Carburetor is incorrectly adjusted	Return the carburetor to the factory settings and retune if necessary.
Engine stop switch is malfunctioning	Check and replace the stop switch if necessary.
Piston and cylinder is worn	Check the piston and cylinder for wear or damage and replace if necessary.
Receiver battery is not charged	Recharge the receiver battery.

### ENGINE STARTS THEN STALLS

Out of fuel	Refill the tank and follow starting instructions.
Air filter is clogged	Check and replace if necessary.
Vent hole in gas cap is plugged	Clean the vent hole if plugged or dirty.
Engine may be overheated	Let the engine cool. Reset the carburetor to factory settings and restart.
Engine idle is too low	Follow the instructions to increase idle speed.
Clutch is slipping or locked-up	Check the clutch for worn/broken lining or spring.
Fuel mixture is old or bad	Mix fresh fuel per instructions.
Throttle servo is improperly set up	Set the servo to neutral and reset the linkage according to radio and model manufacturer's specifications.
Drivetrain is not functioning properly	Check the drivetrain for smooth operation/damage.

### ENGINE IS RUNNING, BUT VEHICLE DOES NOT MOVE

Brakes are stuck	Look for damage or foreign matter locking the brakes.
Drivetrain is damaged	Check for damaged driveshaft or diff. Replace as needed.
Receiver battery capacity is low	Charge the receiver battery.
Radio is not responding despite charged battery	Make sure binding is properly set up.

### ERRATIC CONTROL

Transmitter and/or receiver batteries are weak	Install new batteries in the transmitter. Recharge the receiver battery.
Connectors are inserted improperly	Check the connectors and reinstall if necessary.
Brake is not working	Check the servo, brakes, and linkage for damage. Repair/replace/reset the servo linkage to factory settings.

## Hilfestellung zur Problemlösung

	mögliche Ursache	Lösung
<b>MOTOR STARTET NICHT</b>		
	Kraftstofftank leer	Füllen Sie den Tank und folgen den Startanweisungen.
	Motor ist abgesoffen	Schrauben Sie die Zündkerze raus. Ziehen Sie den Anreissstarter 3–5 Mal. Bauen Sie die Kerze wieder ein und testen.
	Luftfilter ist verstopft	Überprüfen und ersetzen Sie falls notwendig.
	Belüftungsloch im Tankdeckel ist verstopft	Reinigen Sie das Belüftungsloch.
	Schlechtes oder altes Kraftstoffgemisch	Mischen Sie nach der Anweisung neues Kraftstoffgemisch.
	Zündkerze arbeitet nicht	Überprüfen Sie die Zündkerze und Zündspule und ersetzen Sie falls notwendig.
	Gasservo ausgefallen/falsche Einstellung	Überprüfen Sie die Servofunktion. Stellen Sie das Servo auf Neutral und resetten die Ansteuerung wie in der Bedienungsanleitung ihrer Fernsteuerung beschrieben.
	Vergaser ist falsch eingestellt	Stellen Sie den Vergaser auf Werkeinstellungen zurück und tunen neu falls notwendig.
	Motor Stop Schalter arbeitet nicht	Überprüfen und ersetzen Sie falls notwendig.
	Kolben und Zylinder sind abgenutzt	Überprüfen Sie Kolben und Zylinder auf Abnutzung und ersetzen Sie falls notwendig.
	Empfängerakku ist nicht geladen	Laden Sie den Empfängerakku.

### MOTOR STARTET UND GEHT DANN AUS

	Kraftstofftank leer	Füllen Sie den Tank und folgen den Startanweisungen.
	Luftfilter ist verstopft	Überprüfen und ersetzen Sie falls notwendig.
	Belüftungsloch im Tankdeckel ist verstopft	Reinigen Sie das Belüftungsloch.
	Motor ist möglicherweise überhitzt	Lassen Sie den Motor abkühlen. Stellen Sie den Vergaser zurück auf Werkseinstellung und starten neu.
	Motorleerlauf zu niedrig	Folgen Sie den Anweisungen um den Leerlauf zu erhöhen.
	Kupplung rutscht oder blockiert	Überprüfen Sie die Kupplung auf Abnutzung oder Bruch.
	Schlechtes oder altes Kraftstoffgemisch	Mischen Sie nach der Anweisung neues Kraftstoffgemisch.
	Gasservo ist falsch eingestellt	Stellen Sie das Servo auf Neutral und resetten die Ansteuerung wie in der Bedienungsanleitung ihrer Fernsteuerung beschrieben.
	Antrieb arbeitet nicht einwandfrei	Überprüfen Sie den Antrieb.

### MOTOR LÄUFT, FAHRZEUG FÄHRT NICHT

	Bremsen sind fest	Überprüfen Sie auf Beschädigung oder Fremdkörper die die Bremsen blockieren.
	Antrieb beschädigt	Überprüfen Sie auf beschädigte Antriebswelle oder Differential. Ersetzen Sie falls notwendig.
	Empfängerakku ist leer	Laden Sie den Empfängerakku.
	Sender reagiert trotz voller Batterie nicht	Stellen Sie sicher das die Bindung erfolgt ist.

### AUSSETZER IN DER KONTROLLE

	Sender oder Empfängerakkus sind leer/schwach	Setzen Sie neue Senderbatterien ein. Laden Sie den Empfängerakku.
	Verbinder sind falsch herum eingesetzt	Überprüfen Sie die Verbinder und verbinden neu falls notwendig.
	Bremse arbeitet nicht	Überprüfen Sie die Servos, Bremsen und Gestänge auf Beschädigungen. Reparieren/Ersetzen Sie falls notwendig oder stellen auf Werkseinstellung zurück.



## Guide de dépannage

Cause possible	Solution
----------------	----------

### LE MOTEUR NE DÉMARRE PAS

Le moteur ne démarre pas	Remplissez le réservoir et suivez les instructions de démarrage.
Moteur noyé	Retirez la bougie, actionnez le lanceur 3-5 fois. Remplacez la bougie et testez.
Le filtre à air est bouché	Contrôlez et vérifiez si nécessaire.
L'orifice de mise à l'air du réservoir est bouché	Nettoyez l'orifice du bouchon.
Le mélange est trop ancien ou incorrect	Refaites du mélange avec de l'essence fraîche.
La bougie ne fonctionne pas	Contrôlez la bougie et son câble. Remplacez si nécessaire.
Soucis de fonctionnement ou de réglage du servo de gaz	Contrôlez le fonctionnement du servo. Mettez-le au neutre et réglez la tringlerie en fonction des spécifications de votre radio.
Le carburateur n'est pas correctement réglé	Revenez aux réglages d'origine et affinez les réglages si nécessaires.
Le bouton stop ne fonctionne pas correctement	Contrôlez et remplacez l'interrupteur si nécessaire.
Le cylindre et le piston sont endommagés	Contrôlez le cylindre et le piston, remplacez-les si nécessaire.
La batterie de réception est déchargée	Rechargez la batterie de réception.

### LE MOTEUR DÉMARRE PUIS S'ARRÊTE

Réservoir vide	Remplissez le réservoir et suivez les instructions de démarrage.
Le filtre à air est bouché	Contrôlez et vérifiez si nécessaire.
L'orifice de mise à l'air du réservoir est bouché	Nettoyer l'orifice du bouchon.
Le moteur est en surchauffe	Laissez le moteur refroidir. Remettez les réglages par défaut du carburateur.
Le ralenti est trop bas	Suivez les instructions pour augmenter le ralenti.
L'embrayage patine ou est collé	Contrôlez l'embrayage, vérifiez que les ressorts et les mâchoires ne sont pas endommagés.
Le mélange est trop ancien ou incorrect	Refaites du mélange avec de l'essence fraîche.
Servo des gaz incorrectement réglé	Mettez le servo au neutre et réglez la tringlerie en fonction des spécifications de votre radio.
La transmission ne fonctionne pas correctement	Contrôlez la transmission pour assurer un fonctionnement correct.

### LE MOTEUR FONCTIONNE, MAIS LE TRUCK NE SE DÉPLACE PAS

Les freins sont bloqués	Vérifiez que les freins ne sont pas bloqués par un corps étranger ou endommagés.
Transmission endommagée	Contrôlez les cardans et les différentiels. Remplacer si nécessaire.
La batterie de réception est trop faible	Chargez la batterie.
La radio ne répond pas alors que la batterie est chargée	Vérifiez que l'affectation a bien été faite.

### CONTRÔLE DÉFAILLANT

La batterie du récepteur et/ou celle de l'émetteur est déchargée	Installez de nouvelles piles dans l'émetteur et chargez la batterie de réception.
Les connecteurs sont mal insérés	Contrôlez tous les connecteurs.
Les freins ne fonctionnent pas	Contrôlez le servo, les freins et les tringleries. Réparez/remplacez/réglez si nécessaire.

## Guida alla risoluzione dei problemi

Possibile causa	Soluzione
-----------------	-----------

### IL MOTORE NON SI AVVIA

Senza carburante	Riempire il serbatoio e seguire le istruzioni per l'avviamento.
Motore pieno	Togliere la candela. Tirare l'avviatore da 3 a 5 volte. Rimettere la candela e provare.
Il filtro dell'aria è intasato	Verificare e sostituire se necessario.
La presa d'aria sul tappo del serbatoio è ostruita	Pulire la presa d'aria.
La miscela del carburante è vecchia o cattiva	Fare una miscela fresca seguendo le istruzioni.
La candela non funziona	Controllare la candela e la bobina di accensione; sostituire se necessario.
Il servo del motore è guasto/la sua impostazione è sbagliata	Controllare il funzionamento del servo. Se è a posto posizionarlo al centro e sistemare il collegamento meccanico seguendo le istruzioni.
Il carburatore è regolato male	Rimettere le regolazioni originali e riprovare.
L'interruttore per lo spegnimento del motore è guasto	Controllare e sostituire l'interruttore se necessario.
Pistone e cilindro sono usurati	Controllare pistone e cilindro se danneggiati ed eventualmente sostituire.
La batteria per la ricevente non è carica	Caricare la batteria della ricevente.

### IL MOTORE PARTE E POI SI FERMA

Senza carburante	Riempire il serbatoio e seguire le istruzioni per l'avviamento.
Il filtro dell'aria è intasato	Verificare e sostituire se necessario.
La presa d'aria sul tappo del serbatoio è ostruita	Pulire la presa d'aria.
Il motore potrebbe essere surriscaldato	Lasciare raffreddare il motore. Rimettere le regolazioni originali al carburatore e riprovare.
Il minimo del motore è troppo basso	Seguire le istruzioni per aumentare il minimo.
La frizione slitta o è bloccata	Controllare la frizione se ci sono parti rotte o usurate.
La miscela del carburante è vecchia o cattiva	Fare una miscela fresca seguendo le istruzioni.
Il servo del motore è regolato male	Se è a posto posizionarlo al centro e sistemare il collegamento meccanico seguendo le istruzioni.
La trasmissione non funziona correttamente	Verificare che tutto funzioni correttamente e che non ci siano danni.

### IL MOTORE GIRA MA IL MODELLO NON SI MUOVE

I freni sono bloccati	Controllare se ci sono danni o c'è qualcosa che li blocca.
Trasmissione danneggiata	Controllare se ci sono danni alla trasmissione o al differenziale. Sostituire se necessario.
La batteria ricevente è quasi scarica	Caricare la batteria ricevente.
La radio non risponde nonostante la batteria sia carica	Controllare che il "binding" sia fatto correttamente.

### CONTROLLI SBAGLIATI

La batteria trasmittente/ricevente è quasi scarica	Mettere delle batterie nuove nel trasmettitore. Ricaricare quelle del ricevitore.
I connettori sono inseriti male	Controllare i connettori e rifare le connessioni.
Il freno non funziona	Verificare eventuali danni al servo, al freno e ai collegamenti meccanici. Riparare/sostituire/riportare i collegamenti alla sistemazione originale.

## Spark Plug Test // Testen der Zündkerze // Test de la bougie // Test della candela

Remove the spark plug and reattach the plug wire/boot. Place the threaded end of the spark plug against the muffler. Turn over the engine and look for a spark.

Schrauben Sie die Zündkerze heraus und stecken den Stecker wieder auf. Halten Sie das Gewinde der Zündkerze gegen den Auspuff. Ziehen Sie den Anreissstarter und achten auf einen Funken.

Retirez la bougie de la culasse. Rebranchez-la à l'antiparasite, placez la partie filetée de la bougie contre le silencieux et actionnez le lanceur. Une étincelle devrait se produire.

Togliere la candela e ricollegarla al suo filo. Avvicinare la parte filettata della candela al silenziatore. Far girare il motore e verificare che ci sia la scintilla sulla candela.

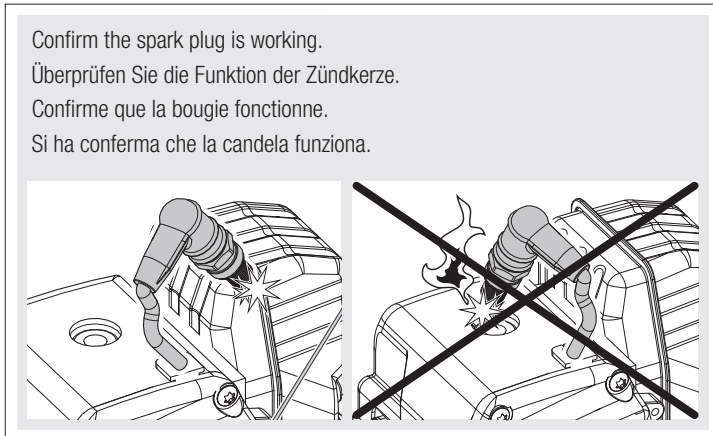

Spark Plug Gap //  
Zündkerzen Spaltmaß //  
Écartement de l'électrode //  
Distanza elettrodi candela

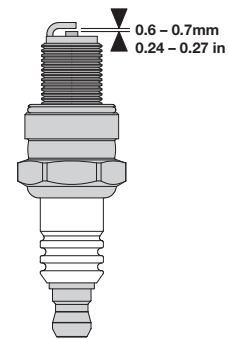

LOSR5017

Spark Plug Losi, 26cc //  
Zündkerze Losi 26cc // Bougie  
Losi 26cc // Candela Losi, 26cc

## Flooded Engine // Motor geflutet // Moteur noyé // Motore pieno

The engine will not start if too much fuel is in the cylinder. Excess fuel can be removed as noted. Excess fuel can be drained by removing the spark plug and following the steps below.

Befindet sich zuviel Kraftstoff im Zylinder wird der Motor nicht starten. Überschüssiger Kraftstoff kann durch herausdrehen der Zündkerze wie folgt entfernt werden.

Le moteur ne démarrera pas s'il y a trop de carburant dans le cylindre. L'excès de carburant peut être retiré en suivant les étapes suivantes.

Il motore non si avvia se c'è troppo carburante nel suo cilindro. Il carburante in eccesso può essere rimosso togliendo la candela e operando come di seguito esposto.

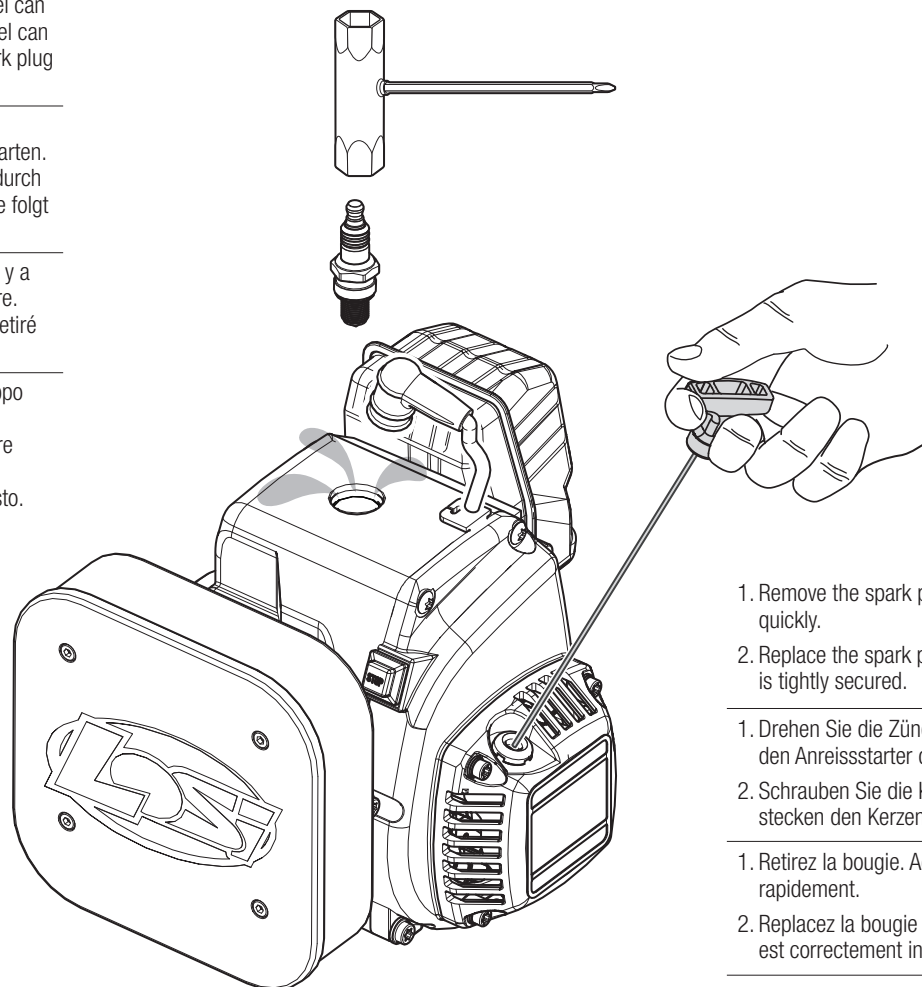

1. Remove the spark plug. Pull the start 3 times quickly.
2. Replace the spark plug and make sure the boot is tightly secured.

1. Drehen Sie die Zündkerze heraus. Ziehen Sie den Anreissstarter drei Mal schnell.
2. Schrauben Sie die Kerze wieder rein und stecken den Kerzenstecker richtig auf.

1. Retirez la bougie. Actionnez le cordon 3 fois rapidement.
2. Remplacez la bougie et vérifiez que l'antiparasite est correctement inséré.

1. Togliere la candela. Tirare velocemente l'avviatore per 3 volte.
2. Rimettere la candela accertandosi che il suo cappuccio sia ben innestato.

# Limited Warranty

## What this Warranty Covers

Horizon Hobby, LLC, (Horizon) warrants to the original purchaser that the product purchased (the "Product") will be free from defects in materials and workmanship at the date of purchase.

## What is Not Covered

This warranty is not transferable and does not cover (i) cosmetic damage, (ii) damage due to acts of God, accident, misuse, abuse, negligence, commercial use, or due to improper use, installation, operation or maintenance, (iii) modification of or to any part of the Product, (iv) attempted service by anyone other than a Horizon Hobby authorized service center, (v) Product not purchased from an authorized Horizon dealer, or (vi) Product not compliant with applicable technical regulations or (vii) use that violates any applicable laws, rules, or regulations.

OTHER THAN THE EXPRESS WARRANTY ABOVE, HORIZON MAKES NO OTHER WARRANTY OR REPRESENTATION, AND HEREBY DISCLAIMS ANY AND ALL IMPLIED WARRANTIES, INCLUDING, WITHOUT LIMITATION, THE IMPLIED WARRANTIES OF NON-INFRINGEMENT, MERCHANTABILITY AND FITNESS FOR A PARTICULAR PURPOSE. THE PURCHASER ACKNOWLEDGES THAT THEY ALONE HAVE DETERMINED THAT THE PRODUCT WILL SUITABLY MEET THE REQUIREMENTS OF THE PURCHASER'S INTENDED USE.

## Purchaser's Remedy

Horizon's sole obligation and purchaser's sole and exclusive remedy shall be that Horizon will, at its option, either (i) service, or (ii) replace, any Product determined by Horizon to be defective. Horizon reserves the right to inspect any and all Product(s) involved in a warranty claim. Service or replacement decisions are at the sole discretion of Horizon. Proof of purchase is required for all warranty claims. SERVICE OR REPLACEMENT AS PROVIDED UNDER THIS WARRANTY IS THE PURCHASER'S SOLE AND EXCLUSIVE REMEDY.

Limitation of Liability – HORIZON SHALL NOT BE LIABLE FOR SPECIAL, INDIRECT, INCIDENTAL OR CONSEQUENTIAL DAMAGES, LOSS OF PROFITS OR PRODUCTION OR COMMERCIAL LOSS IN ANY WAY, REGARDLESS OF WHETHER SUCH CLAIM IS BASED IN CONTRACT, WARRANTY, TORT, NEGLIGENCE, STRICT LIABILITY OR ANY OTHER THEORY OF LIABILITY, EVEN IF HORIZON HAS BEEN ADVISED OF THE POSSIBILITY OF SUCH DAMAGES. Further, in no event shall the liability of Horizon exceed the individual price of the Product on which liability is asserted. As Horizon has no control over use, setup, final assembly, modification or misuse, no liability shall be assumed nor accepted for any resulting damage or injury. By the act of use, setup or assembly, the user accepts all resulting liability. If you as the purchaser or user are not prepared to accept the liability associated with the use of the Product, purchaser is advised to return the Product immediately in new and unused condition to the place of purchase.

## Law

These terms are governed by Illinois law (without regard to conflict of law principals). This warranty gives you specific legal rights, and you may also have other rights which vary from state to state. Horizon reserves the right to change or modify this warranty at any time without notice.

## WARRANTY SERVICES

### Questions, Assistance, and Services

Your local hobby store and/or place of purchase cannot provide warranty support or service. Once assembly, setup or use of the Product has been started, you must contact your local distributor or Horizon directly. This will enable Horizon to better answer your questions and service you in the event that you may need

any assistance. For questions or assistance, please visit our website at [www.horizonhobby.com](http://www.horizonhobby.com), submit a Product Support Inquiry, or call the toll free telephone number referenced in the Warranty and Service Contact Information section to speak with a Product Support representative.

## Inspection or Services

If this Product needs to be inspected or serviced and is compliant in the country you live and use the Product in, please use the Horizon Online Service Request submission process found on our website or call Horizon to obtain a Return Merchandise Authorization (RMA) number. Pack the Product securely using a shipping carton. Please note that original boxes may be included, but are not designed to withstand the rigors of shipping without additional protection. Ship via a carrier that provides tracking and insurance for lost or damaged parcels, as Horizon is not responsible for merchandise until it arrives and is accepted at our facility. An Online Service Request is available at [http://www.horizonhobby.com/content/service-center\\_render-service-center](http://www.horizonhobby.com/content/service-center_render-service-center). If you do not have internet access, please contact Horizon Product Support to obtain a RMA number along with instructions for submitting your product for service. When calling Horizon, you will be asked to provide your complete name, street address, email address and phone number where you can be reached during business hours. When sending product into Horizon, please include your RMA number, a list of the included items, and a brief summary of the problem. A copy of your original sales receipt must be included for warranty consideration. Be sure your name, address, and RMA number are clearly written on the outside of the shipping carton.

**NOTICE:** Do not ship Li-Po batteries to Horizon. If you have any issue with a Li-Po battery, please contact the appropriate Horizon Product Support office.

## Warranty Requirements

For Warranty consideration, you must include your original sales receipt verifying the proof-of-purchase date. Provided warranty conditions have been met, your Product will be serviced or replaced free of charge. Service or replacement decisions are at the sole discretion of Horizon.

## Non-Warranty Service

Should your service not be covered by warranty, service will be completed and payment will be required without notification or estimate of the expense unless the expense exceeds 50% of the retail purchase cost. By submitting the item for service you are agreeing to payment of the service without notification. Service estimates are available upon request. You must include this request with your item submitted for service. Non-warranty service estimates will be billed a minimum of ½ hour of labor. In addition you will be billed for return freight. Horizon accepts money orders and cashier's checks, as well as Visa, MasterCard, American Express, and Discover cards. By submitting any item to Horizon for service, you are agreeing to Horizon's Terms and Conditions found on our website [http://www.horizonhobby.com/content/service-center\\_render-service-center](http://www.horizonhobby.com/content/service-center_render-service-center).

**ATTENTION: Horizon service is limited to Product compliant in the country of use and ownership. If received, a non-compliant Product will not be serviced. Further, the sender will be responsible for arranging return shipment of the un-serviced Product, through a carrier of the sender's choice and at the sender's expense. Horizon will hold non-compliant Product for a period of 60 days from notification, after which it will be discarded.**

10/15

# Warranty and Service Contact Information

Country of Purchase	Horizon Hobby	Contact Information	Address
United States of America	Horizon Service Center (Repairs and Repair Requests)	servicecenter.horizonhobby.com/ RequestForm/	4105 Fieldstone Rd Champaign, Illinois, 61822 USA
	Horizon Product Support (Product Technical Assistance)	productsupport@horizonhobby.com 877-504-0233	
	Sales	websales@horizonhobby.com 800-338-4639	
United Kingdom	Service/Parts/Sales: Horizon Hobby Limited	sales@horizonhobby.co.uk +44 (0) 1279 641 097	Units 1–4 , Ployters Rd, Staple Tye Harlow, Essex, CM18 7NS, United Kingdom
Germany	Horizon Technischer Service	service@horizonhobby.de	Christian-Junge-Straße 1 25337 Elmshorn, Germany
	Sales: Horizon Hobby GmbH	+49 (0) 4121 2655 100	
France	Service/Parts/Sales: Horizon Hobby SAS	infofrance@horizonhobby.com +33 (0) 1 60 18 34 90	11 Rue Georges Charpak 77127 Lieusaint, France

## FCC Statement

This device complies with part 15 of the FCC rules. Operation is subject to the following two conditions: (1) This device may not cause harmful interference, and (2) this device must accept any interference received, including interference that may cause undesired operation.

**CAUTION:** Changes or modifications not expressly approved by the party responsible for compliance could void the user's authority to operate the equipment.

This product contains a radio transmitter with wireless technology which has been tested and found to be compliant with the applicable regulations governing a radio transmitter in the 2.400GHz to 2.4835GHz frequency range.

## IC Information

This device complies with Industry Canada licence-exempt RSS standard(s). Operation is subject to the following two conditions: (1) this device may not cause interference, and (2) this device must accept any interference, including interference that may cause undesired operation of the device.

## Antenna Separation Distance

When operating your Spektrum transmitter, please be sure to maintain a separation distance of at least 5 cm between your body (excluding fingers, hands, wrists, ankles and feet) and the antenna to meet RF exposure safety requirements as determined by FCC regulations.

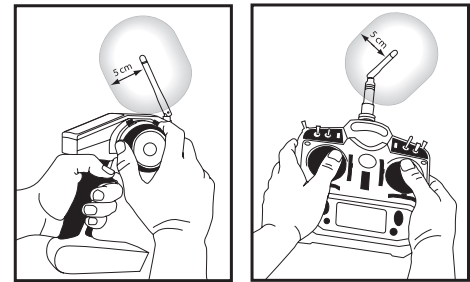

The following illustrations show the approximate 5 cm RF exposure area and typical hand placement when operating your Spektrum transmitter.

# Compliance Information for the European Union

**CE EU Compliance Statement:** Horizon Hobby, LLC hereby declares that this product is in compliance with the essential requirements and other relevant provisions of the EMC and LVD Directive.

A copy of the EU Declaration of Conformity is available online at: <http://www.horizonhobby.com/content/support-render-compliance>.



## Instructions for disposal of WEEE by users in the European Union

This product must not be disposed of with other waste. Instead, it is the user's responsibility to dispose of their waste equipment by handing it over to a designated collection point for the recycling of waste electrical and electronic equipment. The separate collection and recycling of your waste equipment at the time of disposal will help to conserve natural resources and ensure that it is recycled in a manner that protects human health and the environment. For more information about where you can drop off your waste equipment for recycling, please contact your local city office, your household waste disposal service or where you purchased the product.

# Garantie und Service Informationen

## Warnung

Ein ferngesteuertes Modell ist kein Spielzeug. Es kann, wenn es falsch eingesetzt wird, zu erheblichen Verletzungen bei Lebewesen und Beschädigungen an Sachgütern führen. Betreiben Sie Ihr RC-Modell nur auf freien Plätzen und beachten Sie alle Hinweise der Bedienungsanleitung des Modells wie auch der Fernsteuerung.

## Garantiezeitraum

Exklusive Garantie Horizon Hobby LLC (Horizon) garantiert, dass das gekaufte Produkt frei von Material- und Montagefehlern ist. Der Garantiezeitraum entspricht den gesetzlichen Bestimmungen des Landes, in dem das Produkt erworben wurde. In Deutschland beträgt der Garantiezeitraum 6 Monate und der Gewährleistungszeitraum 18 Monate nach dem Garantiezeitraum.

## Einschränkungen der Garantie

(a) Die Garantie wird nur dem Erstkäufer (Käufer) gewährt und kann nicht übertragen werden. Der Anspruch des Käufers besteht in der Reparatur oder dem Tausch im Rahmen dieser Garantie. Die Garantie erstreckt sich ausschließlich auf Produkte, die bei einem autorisierten Horizon Händler erworben wurden. Verkäufe an Dritte werden von dieser Garantie nicht gedeckt. Garantieansprüche werden nur angenommen, wenn ein gültiger Kaufnachweis erbracht wird. Horizon behält sich das Recht vor, diese Garantiebestimmungen ohne Ankündigung zu ändern oder modifizieren und widerruft dann bestehende Garantiebestimmungen.

(b) Horizon übernimmt keine Garantie für die Verkaufbarkeit des Produktes, die Fähigkeiten und die Fitness des Verbrauchers für einen bestimmten Einsatzzweck des Produktes. Der Käufer allein ist dafür verantwortlich, zu prüfen, ob das Produkt seinen Fähigkeiten und dem vorgesehenen Einsatzzweck entspricht.

(c) Ansprüche des Käufers → Es liegt ausschließlich im Ermessen von Horizon, ob das Produkt, bei dem ein Garantiefall festgestellt wurde, repariert oder ausgetauscht wird. Dies sind die exklusiven Ansprüche des Käufers, wenn ein Defekt festgestellt wird.

Horizon behält sich vor, alle eingesetzten Komponenten zu prüfen, die in den Garantiefall einbezogen werden können. Die Entscheidung zur Reparatur oder zum Austausch liegt nur bei Horizon. Die Garantie schließt kosmetische Defekte oder Defekte, hervorgerufen durch höhere Gewalt, falsche Behandlung des Produktes, falscher Einsatz des Produktes, kommerziellen Einsatz oder Modifikationen irgendwelcher Art aus.

Die Garantie schließt Schäden, die durch falschen Einbau, falsche Handhabung, Unfälle, Betrieb, Service oder Reparaturversuche, die nicht von Horizon ausgeführt wurden aus.

Ausgeschlossen sind auch Fälle, die bedingt durch (vii) eine Nutzung sind, die gegen geltendes Recht, Gesetze oder Regularien verstoßen haben. Rücksendungen durch den Käufer direkt an Horizon oder eine seiner Landesvertretungen bedürfen der Schriftform.

## Schadensbeschränkung

Horizon ist nicht für direkte oder indirekte Folgeschäden, Einkommensausfälle oder kommerzielle Verluste, die in irgendeinem Zusammenhang mit dem Produkt stehen verantwortlich, unabhängig ob ein Anspruch im Zusammenhang mit einem Vertrag, der Garantie oder der Gewährleistung erhoben werden. Horizon wird darüber hinaus keine Ansprüche aus einem Garantiefall akzeptieren, die über den individuellen Wert des Produktes hinaus gehen. Horizon hat keinen Einfluss auf den Einbau, die Verwendung oder die Wartung des Produktes oder etwaiger Produktkombinationen, die vom Käufer gewählt werden. Horizon übernimmt keine Garantie und akzeptiert keine Ansprüche für in der Folge auftretende Verletzungen oder Beschädigungen. Mit der Verwendung und dem Einbau des Produktes akzeptiert der Käufer alle aufgeführten Garantiebestimmungen ohne Einschränkungen und Vorbehalte.

Wenn Sie als Käufer nicht bereit sind, diese Bestimmungen im Zusammenhang mit der Benutzung des Produktes zu akzeptieren, werden Sie gebeten, das Produkt in unbenutztem Zustand in der Originalverpackung vollständig bei dem Verkäufer zurückzugeben.

## Sicherheitshinweise

Dieses ist ein hochwertiges Hobby Produkt und kein Spielzeug. Es muss mit Vorsicht und Umsicht eingesetzt werden und erfordert einige mechanische wie auch mentale Fähigkeiten. Ein Versagen, das Produkt sicher und umsichtig zu betreiben kann zu Verletzungen von Lebewesen und Sachbeschädigungen erheblichen Ausmaßes führen. Dieses Produkt ist nicht für den Gebrauch durch Kinder ohne die Aufsicht eines Erziehungsberechtigten vorgesehen. Die Anleitung enthält Sicherheitshinweise und Vorschriften sowie Hinweise für die Wartung und den Betrieb des Produktes. Es ist unabdingbar, diese Hinweise vor der ersten Inbetriebnahme zu lesen und zu verstehen. Nur so kann der falsche Umgang verhindert und Unfälle mit Verletzungen und Beschädigungen vermieden werden.

## Fragen, Hilfe und Reparaturen

Ihr lokaler Fachhändler und die Verkaufsstelle können eine Garantiebeurteilung ohne Rücksprache mit Horizon nicht durchführen. Dies gilt auch für Garantiereparaturen. Deshalb kontaktieren Sie in einem solchen Fall den Händler, der sich mit Horizon kurz schließen wird, um eine sachgerechte Entscheidung zu fällen, die Ihnen schnellstmöglich hilft.

## Wartung und Reparatur

Muss Ihr Produkt gewartet oder repariert werden, wenden Sie sich entweder an Ihren Fachhändler oder direkt an Horizon.

Rücksendungen / Reparaturen werden nur mit einer von Horizon vergebenen RMA Nummer bearbeitet. Diese Nummer erhalten Sie oder Ihr Fachhändler vom technischen Service. Mehr Informationen dazu erhalten Sie im Serviceportal unter [www.Horizonhobby.de](http://www.Horizonhobby.de) oder telefonisch bei dem technischen Service von Horizon.

Packen Sie das Produkt sorgfältig ein. Beachten Sie, dass der Originalkarton in der Regel nicht ausreicht, um beim Versand nicht beschädigt zu werden. Verwenden Sie einen Paketdienstleister mit einer Tracking Funktion und Versicherung, da Horizon bis zur Annahme keine Verantwortung für den Versand des Produktes übernimmt. Bitte legen Sie dem Produkt einen Kaufbeleg bei, sowie eine ausführliche Fehlerbeschreibung und eine Liste aller eingesendeten Einzelkomponenten. Weiterhin benötigen wir die vollständige Adresse, eine Telefonnummer für Rückfragen, sowie eine Email Adresse.

## Garantie und Reparaturen

Garantieanfragen werden nur bearbeitet, wenn ein Originalkaufbeleg von einem autorisierten Fachhändler beiliegt, aus dem der Käufer und das Kaufdatum hervorgeht. Sollte sich ein Garantiefall bestätigen wird das Produkt repariert oder ersetzt. Diese Entscheidung obliegt einzig Horizon Hobby.

## Kostenpflichtige Reparaturen

Liegt eine kostenpflichtige Reparatur vor, erstellen wir einen Kostenvorschlag, den wir Ihrem Händler übermitteln. Die Reparatur wird erst vorgenommen, wenn wir die Freigabe des Händlers erhalten. Der Preis für die Reparatur ist bei Ihrem Händler zu entrichten. Bei kostenpflichtigen Reparaturen werden mindestens 30 Minuten Werkstattzeit und die Rückversandkosten in Rechnung gestellt. Sollten wir nach 90 Tagen keine Einverständniserklärung zur Reparatur vorliegen haben, behalten wir uns vor, das Produkt zu vernichten oder anderweitig zu verwerten.

**ACHTUNG: Kostenpflichtige Reparaturen nehmen wir nur für Elektronik und Motoren vor. Mechanische Reparaturen, besonders bei Hubschraubern und RC-Cars sind extrem aufwendig und müssen deshalb vom Käufer selbst –vorgenommen werden.**

# Garantie und Service Kontaktinformationen

Land des Kauf	Horizon Hobby	Telefon/E-mail Adresse	Adresse
Deutschland	Horizon Technischer Service Sales: Horizon Hobby GmbH	service@horizonhobby.de +49 (0) 4121 2655 100	Christian-Junge-Straße 1 25337 Elmshorn, Deutschland

## Konformitätshinweise für die Europäische Union

# HORIZON®

H O B B Y - GmbH

**CE** **EU Konformitätserklärung:** Horizon LLC erklärt hiermit, dass dieses Produkt konform zu den essentiellen Anforderungen der EMC und LVD Direktive.

Eine Kopie der Konformitätserklärung ist online unter folgender Adresse verfügbar : <http://www.horizonhobby.com/content/support-render-compliance>.



### Anweisungen zur Entsorgung von Elektro—und Elektronik-Altgeräten für Benutzer in der Europäischen Union

Dieses Produkt darf nicht zusammen mit anderem Abfall entsorgt werden. Stattdessen ist der Benutzer dafür verantwortlich, unbrauchbare Geräte durch Abgabe bei einer speziellen Sammelstelle für das Recycling von unbrauchbaren elektrischen und elektronischen Geräten zu entsorgen. Die separate Sammlung und das Recycling von unbrauchbaren Geräten zum Zeitpunkt der Entsorgung hilft, natürliche Ressourcen zu bewahren und sicherzustellen, dass Geräte auf eine Weise wiederverwertet werden, bei der die menschliche Gesundheit und die Umwelt geschützt werden. Weitere Informationen dazu, wo Sie unbrauchbare Geräte zum Recycling abgeben können, erhalten Sie bei lokalen Ämtern, bei der Müllabfuhr für Haushaltsmüll sowie dort, wo Sie das Produkt gekauft haben.

# Garantie et Réparations

## Durée de la garantie

**Garantie exclusive** – Horizon Hobby, LLC (Horizon) garantit que le Produit acheté (le « Produit ») sera exempt de défauts matériels et de fabrication à sa date d'achat par l'Acheteur. La durée de garantie correspond aux dispositions légales du pays dans lequel le produit a été acquis. La durée de garantie est de 6 mois et la durée d'obligation de garantie de 18 mois à l'expiration de la période de garantie.

## Limitations de la garantie

(a) La garantie est donnée à l'acheteur initial (« Acheteur ») et n'est pas transférable. Le recours de l'acheteur consiste en la réparation ou en l'échange dans le cadre de cette garantie. La garantie s'applique uniquement aux produits achetés chez un revendeur Horizon agréé. Les ventes faites à des tiers ne sont pas couvertes par cette garantie. Les revendications en garantie seront acceptées sur fourniture d'une preuve d'achat valide uniquement. Horizon se réserve le droit de modifier les dispositions de la présente garantie sans avis préalable et révoque alors les dispositions de garantie existantes.

(b) Horizon n'endosse aucune garantie quant à la vendabilité du produit ou aux capacités et à la forme physique de l'utilisateur pour une utilisation donnée du produit. Il est de la seule responsabilité de l'acheteur de vérifier si le produit correspond à ses capacités et à l'utilisation prévue.

(c) Recours de l'acheteur – Il est de la seule discrétion d'Horizon de déterminer si un produit présentant un cas de garantie sera réparé ou échangé. Ce sont là les recours exclusifs de l'acheteur lorsqu'un défaut est constaté.

Horizon se réserve la possibilité de vérifier tous les éléments utilisés et susceptibles d'être intégrés dans le cas de garantie. La décision de réparer ou de remplacer le produit est du seul ressort d'Horizon. La garantie exclut les défauts esthétiques ou les défauts provoqués par des cas de force majeure, une manipulation incorrecte du produit, une utilisation incorrecte ou commerciale de ce dernier ou encore des modifications de quelque nature qu'elles soient.

La garantie ne couvre pas les dégâts résultant d'un montage ou d'une manipulation erronés, d'accidents ou encore du fonctionnement ainsi que des tentatives d'entretien ou de réparation non effectuées par Horizon. Les retours effectués par le fait de l'acheteur directement à Horizon ou à l'une de ses représentations nationales requièrent une confirmation écrite.

## Limitation des dommages

Horizon ne saurait être tenu pour responsable de dommages conséquents directs ou indirects, de pertes de revenus ou de pertes commerciales, liés de quelque manière que ce soit au produit et ce, indépendamment du fait qu'un recours puisse être formulé en relation avec un contrat, la garantie ou l'obligation de garantie. Par ailleurs, Horizon n'acceptera pas de recours issus d'un cas de garantie lorsque ces recours dépassent la valeur unitaire du produit. Horizon n'exerce aucune influence sur le montage, l'utilisation ou la maintenance du produit ou sur d'éventuelles combinaisons de produits choisis par l'acheteur. Horizon ne prend en compte aucune garantie et n'accepte aucun recours pour les blessures ou les dommages pouvant en résulter. Horizon Hobby ne saurait être tenu responsable d'une utilisation ne respectant pas les lois, les règles ou réglementations en vigueur. En utilisant et en montant le produit, l'acheteur accepte sans restriction ni réserve toutes les dispositions relatives à la garantie figurant dans le présent document. Si vous n'êtes pas prêt, en tant qu'acheteur, à accepter ces dispositions en relation avec l'utilisation du produit, nous vous demandons de restituer au vendeur le produit complet, non utilisé et dans son emballage d'origine.

## Indications relatives à la sécurité

Ceci est un produit de loisirs perfectionné et non un jouet. Il doit être utilisé avec précaution et bon sens et nécessite quelques aptitudes mécaniques ainsi que mentales. L'incapacité à utiliser le produit de manière sûre et raisonnable peut provoquer des blessures et des dégâts matériels conséquents. Ce produit n'est pas destiné à être utilisé par des enfants sans la surveillance par un tuteur. La notice d'utilisation contient des indications relatives à la sécurité ainsi que des indications concernant la maintenance et le fonctionnement du produit. Il est absolument indispensable de lire et de comprendre ces indications avant la première mise en service. C'est uniquement ainsi qu'il sera possible d'éviter une manipulation erronée et des accidents entraînant des blessures et des dégâts. Horizon Hobby ne saurait être tenu responsable d'une utilisation ne respectant pas les lois, les règles ou réglementations en vigueur.

## Questions, assistance et réparations

Votre revendeur spécialisé local et le point de vente ne peuvent effectuer une estimation d'éligibilité à l'application de la garantie sans avoir consulté Horizon. Cela vaut également pour les réparations sous garantie. Vous voudrez bien, dans un tel cas, contacter le revendeur qui conviendra avec Horizon d'une décision appropriée, destinée à vous aider le plus rapidement possible.

## Maintenance et réparation

Si votre produit doit faire l'objet d'une maintenance ou d'une réparation, adressez-vous soit à votre revendeur spécialisé, soit directement à Horizon. Emballez le produit soigneusement. Veuillez noter que le carton d'emballage d'origine ne suffit pas, en règle générale, à protéger le produit des dégâts pouvant survenir pendant le transport. Faites appel à un service de messagerie proposant une fonction de suivi et une assurance, puisque Horizon ne prend aucune responsabilité pour l'expédition du produit jusqu'à sa réception acceptée. Veuillez joindre une preuve d'achat, une description détaillée des défauts ainsi qu'une liste de tous les éléments distincts envoyés. Nous avons de plus besoin d'une adresse complète, d'un numéro de téléphone (pour demander des renseignements) et d'une adresse de courriel.

## Garantie et réparations

Les demandes en garantie seront uniquement traitées en présence d'une preuve d'achat originale émanant d'un revendeur spécialisé agréé, sur laquelle figurent le nom de l'acheteur ainsi que la date d'achat. Si le cas de garantie est confirmé, le produit sera réparé. Cette décision relève uniquement de Horizon Hobby.

## Réparations payantes

En cas de réparation payante, nous établissons un devis que nous transmettons à votre revendeur. La réparation sera seulement effectuée après que nous ayons reçu la confirmation du revendeur. Le prix de la réparation devra être acquitté au revendeur. Pour les réparations payantes, nous facturons au minimum 30 minutes de travail en atelier ainsi que les frais de réexpédition. En l'absence d'un accord pour la réparation dans un délai de 90 jours, nous nous réservons la possibilité de détruire le produit ou de l'utiliser autrement.

**ATTENTION: Nous n'effectuons de réparations payantes que pour les composants électroniques et les moteurs. Les réparations touchant à la mécanique, en particulier celles des hélicoptères et des voitures radiocommandées, sont extrêmement coûteuses et doivent par conséquent être effectuées par l'acheteur lui-même.**

10/15



# Coordonnées de Garantie et réparations

Pays d'achat	Horizon Hobby	Numéro de téléphone/Courriel	Adresse
France	Service/Parts/Sales: Horizon Hobby SAS	infofrance@horizonhobby.com +33 (0) 1 60 18 34 90	11 Rue Georges Charpak 77127 Lieusaint, France

## Informations de conformité pour l'Union européenne

**CE** **Déclaration de conformité de l'Union européenne :** Horizon Hobby, LLC déclare par la présente que ce produit est en conformité avec les exigences essentielles et les autres dispositions des directives CEM et LVD.

Une copie de la déclaration de conformité Européenne est disponible à : <http://www.horizonhobby.com/content/support-render-compliance>.



### Élimination dans l'Union Européenne

Ce produit ne doit pas être éliminé avec les ordures ménagères. Il est de la responsabilité de l'utilisateur de remettre le produit à un point de collecte officiel des déchets d'équipements électriques. Cette procédure permet de garantir le respect de l'environnement et l'absence de sollicitation excessive des ressources naturelles. Elle protège de plus le bien-être de la communauté humaine. Pour plus d'informations quant aux lieux d'éliminations des déchets d'équipements électriques, vous pouvez contacter votre mairie ou le service local de traitement des ordures ménagères.

# GARANZIA

## Periodo di garanzia

Garanzia esclusiva - Horizon Hobby, LLC (Horizon) garantisce che il prodotto acquistato (il "Prodotto") sarà privo di difetti relativi ai materiali e di eventuali errori di montaggio alla data di acquisto. Il periodo di garanzia è conforme alle disposizioni legali del paese nel quale il prodotto è stato acquistato. Tale periodo di garanzia ammonta a 6 mesi e si estende ad altri 18 mesi dopo tale termine.

## Limiti della garanzia

(a) La garanzia è limitata all'acquirente originale (Acquirente) e non è cedibile a terzi. L'acquirente ha il diritto a far riparare o a far sostituire la merce durante il periodo di questa garanzia. La garanzia copre solo quei prodotti acquistati presso un rivenditore autorizzato Horizon. Altre transazioni di terze parti non sono coperte da questa garanzia. La prova di acquisto è necessaria per far valere il diritto di garanzia. Inoltre, Horizon si riserva il diritto di cambiare o modificare i termini di questa garanzia senza alcun preavviso e di escludere tutte le altre garanzie già esistenti.

(b) Horizon non si assume alcuna garanzia per la disponibilità del prodotto, per l'adeguatezza o l'idoneità del prodotto a particolari previsti dall'utente. È sola responsabilità dell'acquirente il fatto di verificare se il prodotto è adatto agli scopi da lui previsti.

(c) Richiesta dell'acquirente – spetta soltanto a Horizon, a propria discrezione riparare o sostituire qualsiasi prodotto considerato difettoso e che rientra nei termini di garanzia. Queste sono le uniche rivalse a cui l'acquirente si può appellare, se un prodotto è difettoso.

Horizon si riserva il diritto di controllare qualsiasi componente utilizzato che viene coinvolto nella rivalsa di garanzia. Le decisioni relative alla sostituzione o alla riparazione sono a discrezione di Horizon. Questa garanzia non copre dei danni superficiali o danni per cause di forza maggiore, uso errato del prodotto, un utilizzo che viola qualsiasi legge, regolamentazione o disposizione applicabile, negligenza, uso ai fini commerciali, o una qualsiasi modifica a qualsiasi parte del prodotto.

Questa garanzia non copre danni dovuti ad un'installazione errata, ad un funzionamento errato, ad una manutenzione o un tentativo di riparazione non idonei a cura di soggetti diversi da Horizon. La restituzione del prodotto a cura dell'acquirente, o da un suo rappresentante, deve essere approvata per iscritto dalla Horizon.

## Limiti di danno

Horizon non si riterrà responsabile per danni speciali, diretti, indiretti o consequenziali; perdita di profitto o di produzione; perdita commerciale connessa al prodotto, indipendentemente dal fatto che la richiesta si basa su un contratto o sulla garanzia. Inoltre la responsabilità di Horizon non supera mai in nessun caso il prezzo di acquisto del prodotto per il quale si chiede la responsabilità. Horizon non ha alcun controllo sul montaggio, sull'utilizzo o sulla manutenzione del prodotto o di combinazioni di vari prodotti. Quindi Horizon non accetta nessuna responsabilità per danni o lesioni derivanti da tali circostanze. Con l'utilizzo e il montaggio del prodotto l'utente acconsente a tutte le condizioni, limitazioni e riserve di garanzia citate in questa sede.

Qualora l'utente non fosse pronto ad assumersi tale responsabilità associata all'uso del prodotto, si suggerisce di restituire il prodotto intatto, mai usato e immediatamente presso il venditore.

## Indicazioni di sicurezza

Questo è un prodotto sofisticato di hobbistica e non è un giocattolo. Esso deve essere manipolato con cautela, con giudizio e richiede delle conoscenze basilari di meccanica e delle facoltà mentali di base. Se il prodotto non verrà manipolato in maniera sicura e responsabile potrebbero risultare delle lesioni, dei gravi danni a persone, al prodotto o all'ambiente circostante. Questo prodotto non è concepito per essere usato dai bambini senza una diretta supervisione di un adulto. Il manuale del prodotto contiene le istruzioni di sicurezza, di funzionamento e di manutenzione del prodotto stesso. È fondamentale leggere e seguire tutte le istruzioni e le avvertenze nel manuale prima di mettere in funzione il prodotto. Solo così si eviterà un utilizzo errato e si eviteranno incidenti, lesioni o danni.

## Domande, assistenza e riparazioni

Il vostro negozio locale e/o luogo di acquisto non possono fornire garanzie di assistenza o riparazione senza previo colloquio con Horizon. Questo vale anche per le riparazioni in garanzia. Quindi in tali casi bisogna interpellare un rivenditore, che si metterà in contatto subito con Horizon per prendere una decisione che vi possa aiutare nel più breve tempo possibile.

## Manutenzione e riparazione

Se il prodotto deve essere ispezionato o riparato, si prega di rivolgersi ad un rivenditore specializzato o direttamente ad Horizon. Il prodotto deve essere imballato con cura. Bisogna far notare che i box originali solitamente non sono adatti per effettuare una spedizione senza subire alcun danno. Bisogna effettuare una spedizione via corriere che fornisce una tracciabilità e un'assicurazione, in quanto Horizon non si assume alcuna responsabilità in relazione alla spedizione del prodotto. Inserire il prodotto in una busta assieme ad una descrizione dettagliata degli errori e ad una lista di tutti i singoli componenti spediti. Inoltre abbiamo bisogno di un indirizzo completo, di un numero di telefono per chiedere ulteriori domande e di un indirizzo e-mail.

## Garanzia a riparazione

Le richieste in garanzia verranno elaborate solo se è presente una prova d'acquisto in originale proveniente da un rivenditore specializzato autorizzato, nella quale è ben visibile la data di acquisto. Se la garanzia viene confermata, allora il prodotto verrà riparato o sostituito. Questa decisione spetta esclusivamente a Horizon Hobby.

## Riparazioni a pagamento

Se bisogna effettuare una riparazione a pagamento, effettueremo un preventivo che verrà inoltrato al vostro rivenditore. La riparazione verrà effettuata dopo l'autorizzazione da parte del vostro rivenditore. La somma per la riparazione dovrà essere pagata al vostro rivenditore. Le riparazioni a pagamento avranno un costo minimo di 30 minuti di lavoro e in fattura includeranno le spese di restituzione. Qualsiasi riparazione non pagata e non richiesta entro 90 giorni verrà considerata abbandonata e verrà gestita di conseguenza.

**ATTENZIONE: Le riparazioni a pagamento sono disponibili solo sull'elettronica e sui motori. Le riparazioni a livello meccanico, soprattutto per gli elicotteri e le vetture RC, sono molto costose e devono essere effettuate autonomamente dall'acquirente.**

10/15

# Contatti per la garanzia e l'assistenza

Paese di acquisto	Horizon Hobby	Telefono/indirizzo e-mail	Indirizzo
Germania	Horizon Technischer Service Sales: Horizon Hobby GmbH	service@horizonhobby.de +49 (0) 4121 2655 100	Christian-Junge-Straße 1 25337 Elmshorn, Germania

## Informazioni sulla conformità per l'Unione europea

**CE** **Dichiarazione di conformità EU:** Horizon Hobby, LLC con la presente dichiara che il prodotto è conforme ai requisiti essenziali e ad altre disposizioni rilevanti delle direttive EMC e LVD.

Una copia della dichiarazione di conformità per l'Unione europea è disponibile sul sito: <http://www.horizonhobby.com/content/support-render-compliance>.



### Istruzioni del RAEE per lo smaltimento da parte di utenti dell'Unione Europea

Questo prodotto non deve essere smaltito assieme ai rifiuti domestici. Al contrario, l'utente è responsabile dello smaltimento di tali rifiuti che devono essere portati in un centro di raccolta designato per il riciclaggio di rifiuti elettrici e apparecchiature elettroniche. La raccolta differenziata e il riciclaggio di tali rifiuti provenienti da apparecchiature nel momento dello smaltimento aiuteranno a preservare le risorse naturali e garantiranno un riciclaggio adatto a proteggere il benessere dell'uomo e dell'ambiente. Per maggiori informazioni sui centri di raccolta, contattare il proprio ufficio locale, il servizio di smaltimento rifiuti o il negozio presso il quale è stato acquistato il prodotto.



Horizon Hobby, LLC  
4105 Fieldstone Road,  
Champaign, IL 61822 USA

Horizon Hobby Limited  
Units 1-4 Ployters Rd  
Staple Tye, Harlow, Essex  
CM18 7NS, United Kingdom

Horizon Hobby GmbH  
Christian-Junge-Straße 1  
25337 Elmshorn, Germany



**LOSI® 5IVE-T RTR: 1/5 4WD SCT**

LOS05002

45022.1 Updated 11/2016

© 2017 Horizon Hobby, LLC. Losi, 5IVE-T, DSMR, Dynamite, AVC, Active Vehicle Control and the Horizon Hobby logo are trademarks or registered trademarks of Horizon Hobby, LLC. The Spektrum trademark is used with permission of Bachmann Industries, Inc. Gear One, K&N, KC, Mastercraft, Osiris, Slednecks and Yokahama are property of their respective owners and are used by permission or license by Horizon Hobby, LLC.