

ENGLISH

NOTICE

All instructions, warranties and other collateral documents are subject to change at the sole discretion of Horizon Hobby, LLC. For up-to-date product literature, visit horizonhobby.com and click on the support tab for this product.

MEANING OF SPECIAL LANGUAGE

The following terms are used throughout the product literature to indicate various levels of potential harm when operating this product:

NOTICE: Procedures, which if not properly followed, create a possibility of physical property damage AND a little or no possibility of injury.

CAUTION: Procedures, which if not properly followed, create the probability of physical property damage AND a possibility of serious injury.

WARNING: Procedures, which if not properly followed, create the probability of property damage, collateral damage, and serious injury OR create a high probability of superficial injury.

CAUTION: This product can become extremely hot when in use, which could lead to burns.

SAFETY PRECAUTIONS AND WARNINGS

- Read instructions before operating.
- Always ensure the motor screws do not go into the motor more than 1/8 in (3mm).
- Always avoid using a propeller that is too large for the application.
- Never allow motor operating temperature to exceed 160°F (71°C). Doing so may cause permanent damage and will not be covered under warranty.
- Never use a Schottky Diode with this motor.
- Never over-tighten the motor mounting screws. Damaged threads are not covered under warranty.

SPECIFICATIONS

	DYNM3900	DYNM3910	DYNM3930
RPM/V	2000 Kv	2000 Kv	1750 Kv
Max Current	100A	250A	340A
Dimensions	35.8mm x 50mm (1.41 in x 1.96in)	35.8mm x 61mm (1.41 in x 2.40 in)	49mm x 68mm (1.93 in x 2.68 in)
Shaft Dimensions (L x D)	15mm x 5mm (0.6 in x 0.20 in)	15mm x 5mm (0.6 in x 0.20 in)	18mm x 5mm (0.71 in x 0.20 in)
Weight	148 g (5.22 oz)	270 g (9.52 oz)	408.2 g (14.40 oz)
Efficiency	91%	92%	89%
Poles	4	6	4
Power	180W	500W	2100W
Turns	5.0T	2.0T	2.5T
Voltage	4.5–12.6V	4.5–25.5V	7.4–22.0V
Connector Type	4mm Bullet	5.5mm Bullet	5.5mm Bullet
Resistance	29.5+/-3.0 ohms	15.2+/-1.5 ohms	9.5+/-1.0 ohms

These motors require sensorless, brushless ESCs.

For DYNM3900, we recommend DYNM3860. For DYNM3910 and DYNM3930, we recommend DYNM3875. Failure to use the correct speed control may result in damage to the motor and/or speed control. Always apply heat-shrink tubing over the solder or connector and wire junctions to insulate the wires from touching and shorting. Shorting may damage the motor and speed control.

Connect the three motor bullet connectors to the ESC connectors. Follow the ESC manufacturer's instructions for further setup and programming. If the motor happens to run in the opposite direction for your application, reverse any two motor wires.

INSTALLATION OF THE MOTOR

Refer to your boat's instruction manual for installation instructions.

WATERCOOLING CONNECTION

1. Connect the rudder pickup to Motor In.
2. Connect Motor Out to ESC In.
3. Connect ESC Out to the water outlet.

DYNM3900 does not offer watercooling.

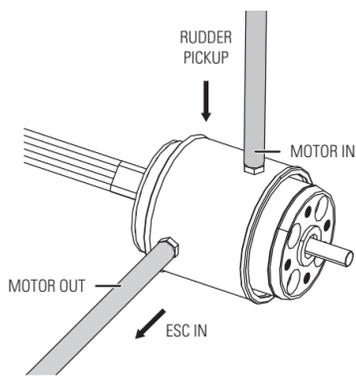

DEUTSCH

HINWEIS

Alle Anweisungen, Garantien und anderen zugehörigen Dokumente können im eigenen Ermessen von Horizon Hobby, LLC jederzeit geändert werden. Die aktuelle Produktliteratur finden Sie auf horizonhobby.com unter der Registerkarte „Support“ für das betreffende Produkt.

SPEZIELLE BEDEUTUNGEN

Die folgenden Begriffe werden in der gesamten Produktliteratur verwendet, um auf unterschiedlich hohe Gefahrenrisiken beim Betrieb dieses Produkts hinzuweisen:

HINWEIS: Wenn diese Verfahren nicht korrekt befolgt werden, ergeben sich wahrscheinlich Sachschäden UND geringe oder keine Gefahr von Verletzungen ergeben.

ACHTUNG: Wenn diese Verfahren nicht korrekt befolgt werden, ergeben sich wahrscheinlich Sachschäden UND die Gefahr von schweren Verletzungen.

WARNUNG: Wenn diese Verfahren nicht korrekt befolgt werden, ergeben sich wahrscheinlich Sachschäden, Kollateralschäden und schwere Verletzungen ODER mit hoher Wahrscheinlichkeit oberflächliche Verletzungen.

ACHTUNG: Dieses Produkt kann beim Gebrauch extrem heiß werden, was zu Verbrennungen führen.

SICHERHEITSHINWEISE

- Lesen Sie vor dem Betrieb die Anleitung.
- Stellen Sie immer sicher, dass die Motorschrauben nicht tiefer als 3mm in das Motorgehäuse geschraubt werden.
- Vermeiden Sie es für die Anwendung zu große Propeller zu verwenden.
- Achten Sie darauf, dass die Motortemperatur 71 Grad C übersteigt. Dies führt zu dauerhaften Schäden des Motors, die nicht von der Garantie gedeckt sind.
- Sie dürfen bei diesem Motor keine Schottky Diode verwenden.
- Überdrehen Sie nicht die Motorbefestigungsschrauben. Beschädigte Gewinde sind nicht durch die Garantie abgedeckt.

SPEZIFIKATIONEN

	DYNM3900	DYNM3910	DYNM3930
U/min/V	2000 Kv	2000 Kv	1750 Kv
Stromaufnahme	100A	250A	340A
Abmessungen	35,8mm x 50mm	35,8mm x 61mm	49mm x 68mm
Abmessung Welle	15mm x 5mm	15mm x 5mm	18mm x 5mm
Gewicht	148 g	270 g	408,2 g
Wirkungsgrad	91%	92%	89%
Poles	4	6	4
Leistung	180W	500W	2100W
Wicklungen	5,0T	2,0T	2,5T
Spannung	4,5–12,6V	4,5–25,5V	7,4–22,0V
Anschluss Typ	4mm	5,5mm	5,5mm
Widerstand	29,5+/-3,0 ohms	15,2+/-1,5 ohms	9,5+/-1,0 ohms

Dieser Motor erfordert einen Sensorlosen Brushlessregler.

Für DYNM3900 empfehlen wir DYNM3860. Für DYNM3910 und DYNM3930 empfehlen wir DYNM3875. Das nicht verwenden eines geeigneten Reglers könnte die Beschädigung des Reglers und Motors zur Folge haben. Sichern Sie die Kontakte immer mit Schrumpfschlauch um sie vor Berührung und Kurzschluß zu schützen. Ein Kurzschluß kann den Motor und Regler beschädigen.

Schließen Sie die drei Motorgoldstecker an den Regler an. Folgen Sie der Anleitung des Reglers für weitere Einstellung und Programmierung. Sollte der Motor in die falsche Richtung drehen, wechseln Sie bitte die Anschlüsse zweier Motorkabel zum Regler.

EINBAU DES MOTORS

Bitte lesen Sie zum Einbau in der Bedienungsanleitung nach.

ANSCHLUSS DER WASSERKÜHLUNG

1. Schließen Sie die Kühlwasseraufnahme vom Ruder an den Kühlwassereingang des Motors an.
2. Verbinden Sie den Kühlwasserausgang des Motors mit dem Kühlwassereingang des Reglers.
3. Schließen Sie den Kühlwasserausgang des Reglers an den Kühlwasseraustritt des Rumpfes an.

DYNM3900 besitzt keinen Kühlwasseranschluss.

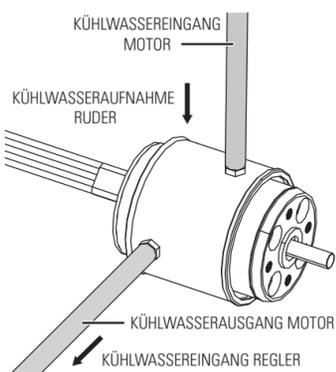

FRANÇAIS

REMARQUE

La totalité des instructions, garanties et autres documents est sujette à modification à la seule discrétion d'Horizon Hobby, LLC. Pour obtenir la documentation à jour, rendez-vous sur le site horizonhobby.com et cliquez sur l'onglet de support de ce produit.

SIGNIFICATION DE CERTAINS TERMES SPÉCIFIQUES

Les termes suivants sont utilisés dans l'ensemble du manuel pour indiquer différents niveaux de danger lors de l'utilisation de ce produit:

REMARQUE: Procédés qui, si elles ne sont pas suivies correctement, peuvent entraîner des dégâts matériels ET éventuellement un faible risque de blessures.

ATTENTION: Procédés qui, si elles ne sont pas suivies correctement, peuvent entraîner des dégâts matériels ET des blessures graves.

AVERTISSEMENT: Procédés qui, si elles ne sont pas suivies correctement, peuvent entraîner des dégâts matériels et des blessures graves OU engendrer une probabilité élevée de blessure superficielle.

ATTENTION: En cours d'utilisation, ce produit peut devenir extrêmement chaud et peut donc causer des brûlures.

PRÉCAUTIONS RELATIVES À LA SÉCURITÉ

- Lisez les instructions avant utilisation.
- Vérifiez que les vis de fixation du moteur ne pénètrent pas à plus de 3mm à l'intérieur du moteur.
- Ne jamais utiliser une hélice trop grande pour l'application.
- Ne faites jamais monter la température du moteur au-dessus de 71°C. Cela entraînerait des dommages irréversibles non pris en charge par la garantie.
- Ne jamais monter de diode d'antiparasitage sur ce moteur.
- Ne jamais serrer exagérément les vis de fixation, les dommages causés aux filetages ne sont pas couverts par la garantie.

CARACTÉRISTIQUES TECHNIQUES

	DYNM3900	DYNM3910	DYNM3930
Tours/V	2000 Kv	2000 Kv	1750 Kv
Intensité	100A	250A	340A
Dimensions	35,8mm x 50mm	35,8mm x 61mm	49mm x 68mm
Dimensions de l'axe	15mm x 5mm	15mm x 5mm	18mm x 5mm
Masse	148 g	270 g	408,2 g
Rendement	91%	92%	89%
Pôles	4	6	4
Puissance	180W	500W	2100W
Tours	5,0T	2,0T	2,5T
Tension	4,5–12,6V	4,5–25,5V	7,4–22,0V
Type de connecteur	4mm	5,5mm	5,5mm
Résistance	29,5+/-3,0 ohms	15,2+/-1,5 ohms	9,5+/-1,0 ohms

Ce moteur nécessite un contrôleur Brushless sensorless.

Pour la référence DYNM3900, nous vous recommandons la référence DYNM3860. Pour la référence DYNM3910 et DYNM3930, nous vous recommandons DYNM3875. Si vous n'utilisez pas un contrôleur compatible vous risquez d'endommager le contrôleur et le moteur. Toujours isoler les soudures et les connexions à l'aide de gaine thermo-rétractable afin d'éviter les courts-circuits. Les courts-circuits endommageraient le contrôleur et le moteur.

Connectez les 3 connecteurs cylindriques du moteur aux 3 connecteurs du contrôleur. Suivez les instructions du fabricant de votre contrôleur pour effectuer la programmation. Si le moteur tourne dans la direction opposée à celle souhaitée pour votre application, inversez le branchement de 2 des 3 câbles.

INSTALLATION DU MOTEUR

Référez-vous au manuel de votre bateau pour les instructions d'installation du moteur.

CONNEXION DU CIRCUIT DE REFOUILLISSEMENT

1. Connectez la durite de l'écope du gouvernail à l'entrée du moteur.
2. Connectez la durite de la sortie du moteur vers l'entrée du contrôleur.
3. Connectez la durite de sortie du contrôleur à l'évacuation d'eau du bateau.

La référence DYNM3900 ne possède pas de circuit de refroidissement liquide.

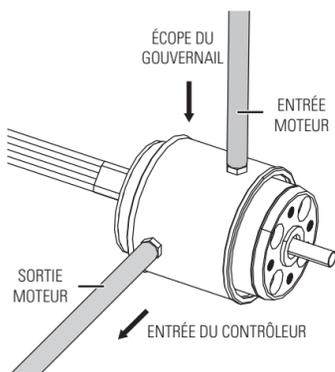

ITALIANO

AVVISO

Tutte le istruzioni, le garanzie e gli altri documenti pertinenti sono soggetti a cambiamenti a totale discrezione di Horizon Hobby, LLC. Per una documentazione aggiornata sul prodotto, visitare il sito horizonhobby.com e fare clic sulla sezione Support del prodotto.

TERMINOLOGIA

Nella documentazione relativa al prodotto vengono utilizzati i seguenti termini per indicare i vari livelli di pericolo potenziale durante l'uso del prodotto:

AVVISO: indica procedure che, se non debitamente seguite, possono determinare il rischio di danni alle cose E il rischio minimo o nullo di lesioni alle persone.

ATTENZIONE: indica procedure che, se non debitamente seguite, determinano il rischio di danni alle cose E di gravi lesioni alle persone.

AVVERTENZA: indica procedure che, se non debitamente seguite, determinano il rischio di danni alle cose, danni collaterali e gravi lesioni alle persone O il rischio elevato di lesioni superficiali alle persone.

ATTENZIONE: Questo prodotto diventa estremamente caldo durante il funzionamento e, se toccato, potrebbe procurare ustioni.

PRECAUZIONI PER LA SICUREZZA

- Si raccomanda di leggere le istruzioni prima dell'uso.
- Accertarsi che le viti non entrino nel motore per più di 3mm.
- Non usare mai un'elica che sia più grande di quella richiesta dall'applicazione.
- Impedire che la temperatura del motore superi i 71°C; se ciò avvenisse causerebbe danni permanenti non coperti da garanzia.
- Non usare mai diodi Schottky con questo motore.
- Non stringere troppo le viti di fissaggio del motore. I filetti danneggiati non sono coperti da garanzia.

SPECIFICHE

	DYNM3900	DYNM3910	DYNM3930
RPM/V	2000 Kv	2000 Kv	1750 Kv
Corrente	100A	250A	340A
Dimensioni	35,8mm x 50mm	35,8mm x 61mm	49mm x 68mm
Dimensioni albero	15mm x 5mm	15mm x 5mm	18mm x 5mm
Peso	148 g	270 g	408,2 g
Efficienza	91%	92%	89%
Poli	4	6	4
Potenza	180W	500W	2100W
Poli	5,0T	2,0T	2,5T
Tensione	4,5–12,6V	4,5–25,5V	7,4–22,0V
Tipo connettore	4mm	5,5mm	5,5mm
Resistenza	29,5+/-3,0 ohms	15,2+/-1,5 ohms	9,5+/-1,0 ohms

Questo motore richiede un ESC per brushless senza sensori.

Per DYNM3900 si raccomanda DYNM3860. Per DYNM3910 e DYNM3930 si raccomanda DYNM3875. Se si usasse un regolatore non adatto si potrebbe danneggiare il motore e/o anche il regolatore stesso. Quando si fanno delle saldature per unire dei fili o per collegare dei connettori è necessario isolarli con del tubetto termorestringente per evitare che si tocchino e vadano in corto circuito. Questo potrebbe danneggiare il motore e/o il regolatore.

Collegare i tre connettori "bullet" del motore all'ESC. Si seguano le istruzioni del produttore dell'ESC per ulteriori impostazioni e programmazioni. Se il motore girasse nel verso opposto, scambiare tra di loro due dei suoi tre fili.

INSTALLAZIONE DEL MOTORE

Per l'installazione si faccia riferimento al manuale dello scafo.

CONNESSIONI PER RAFFREDDAMENTO A LIQUIDO

1. Connettere il tubo derivante dal timone al Motor in.
2. Connettere il Motor Out all'ESC in.
3. Connettere l'ESC out all'uscita esterna.

Il DYNM3900 non è completo di raffreddamento a liquido.

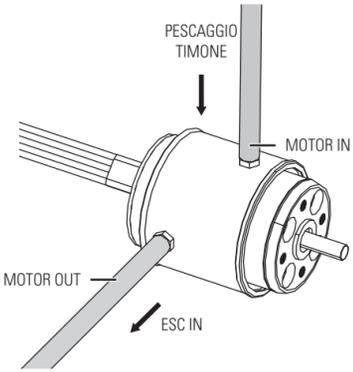

LIMITED WARRANTY

What this Warranty Covers - Horizon Hobby, LLC, (Horizon) warrants to the original purchaser that the product purchased (the "Product") will be free from defects in materials and workmanship at the date of purchase.

What is Not Covered - This warranty is not transferable and does not cover (i) cosmetic damage, (ii) damage due to acts of God, accident, misuse, abuse, negligence, commercial use, or due to improper use, installation, operation or maintenance, (iii) modification of or to any part of the Product, (iv) attempted service by anyone other than a Horizon Hobby authorized service center, (v) Product not purchased from an authorized Horizon dealer, or (vi) Product not compliant with applicable technical regulations.

OTHER THAN THE EXPRESS WARRANTY ABOVE, HORIZON MAKES NO OTHER WARRANTY OR REPRESENTATION, AND HEREBY DISCLAIMS ANY AND ALL IMPLIED WARRANTIES, INCLUDING, WITHOUT LIMITATION, THE IMPLIED WARRANTIES OF NON-INFRINGEMENT, MERCHANTABILITY AND FITNESS FOR A PARTICULAR PURPOSE. THE PURCHASER ACKNOWLEDGES THAT THEY ALONE HAVE DETERMINED THAT THE PRODUCT WILL SUITABLY MEET THE REQUIREMENTS OF THE PURCHASER'S INTENDED USE.

Purchaser's Remedy - Horizon's sole obligation and purchaser's sole and exclusive remedy shall be that Horizon will, at its option, either (i) service, or (ii) replace, any Product determined by Horizon to be defective. Horizon reserves the right to inspect any and all Product(s) involved in a warranty claim. Service or replacement decisions are at the sole discretion of Horizon. Proof of purchase is required for all warranty claims. SERVICE OR REPLACEMENT AS PROVIDED UNDER THIS WARRANTY IS THE PURCHASER'S SOLE AND EXCLUSIVE REMEDY.

Limitation of Liability - HORIZON SHALL NOT BE LIABLE FOR SPECIAL, INDIRECT, INCIDENTAL OR CONSEQUENTIAL DAMAGES, LOSS OF PROFITS OR PRODUCTION OR COMMERCIAL LOSS IN ANY WAY, REGARDLESS OF WHETHER SUCH CLAIM IS BASED IN CONTRACT, WARRANTY, TORT, NEGLIGENCE, STRICT LIABILITY OR ANY OTHER THEORY OF LIABILITY, EVEN IF HORIZON HAS BEEN ADVISED OF THE POSSIBILITY OF SUCH DAMAGES. Further, in no event shall the liability of Horizon exceed the individual price of the Product on which liability is asserted. As Horizon has no control over use, setup, final assembly, modification or misuse, no liability shall be assumed nor accepted for any resulting damage or injury. By the act of use, setup or assembly, the user accepts all resulting liability. If you as the purchaser or user are not prepared to accept the liability associated with the use of the Product, purchaser is advised to return the Product immediately in new and unused condition to the place of purchase.

Law - These terms are governed by Illinois law (without regard to conflict of law principals). This warranty gives you specific legal rights, and you may also have other rights which vary from state to state. Horizon reserves the right to change or modify this warranty at any time without notice.

WARRANTY SERVICES

Questions, Assistance, and Services - Your local hobby store and/or place of purchase cannot provide warranty support or service. Once assembly, setup or use of the Product has been started, you must contact your local distributor or Horizon directly. This will enable Horizon to better answer your questions and service you in the event that you may need any assistance. For questions or assistance, please visit our website

WARRANTY AND SERVICE CONTACT INFORMATION			
Country of Purchase	Horizon Hobby	Contact Information	Address
United States of America	Horizon Service Center (Repairs and Repair Requests)	servicecenter.horizonhobby.com/RequestForm/	4105 Fieldstone Rd Champaign, Illinois, 61822 USA
	Horizon Product Support (Product Technical Assistance)	www.quickbase.com/db/bghj7ey8c?a=GenNewRecord 888-959-2306	
	Sales	sales@horizonhobby.com 888-959-2306	
United Kingdom	Service/Parts/Sales: Horizon Hobby Limited	sales@horizonhobby.co.uk +44 (0) 1279 641 097	Units 1–4, Ployters Rd, Staple Tye Harlow, Essex, CM18 7NS, United Kingdom
	Germany	Horizon Technischer Service Sales: Horizon Hobby GmbH	service@horizonhobby.de +49 (0) 4121 2655 100
France	Service/Parts/Sales: Horizon Hobby SAS	infofrance@horizonhobby.com +33 (0) 1 60 18 34 90	11 Rue Georges Charpak 77127 Lieusaint, France
China	Service/Parts/Sales: Horizon Hobby – China	info@horizonhobby.com.cn +86 (021) 5180 9868	Room 506, No. 97 Changshou Rd. Shanghai, China 200060

at www.horizonhobby.com, submit a Product Support Inquiry at https://horizonhobby.quickbase.com/db/bghj7ey8c?a=GenNewRecord, or call the toll free telephone number referenced in the Warranty and Service Contact Information section to speak with a Product Support representative.

Inspection or Services - If this Product needs to be inspected or serviced and is compliant in the country you live and use the Product in, please use the Horizon Online Service Request submission process found on our website or call Horizon to obtain a Return Merchandise Authorization (RMA) number. Pack the Product securely using a shipping carton. Please note that original boxes may be included, but are not designed to withstand the rigors of shipping without additional protection. Ship via a carrier that provides tracking and insurance for lost or damaged parcels, as Horizon is not responsible for merchandise until it arrives and is accepted at our facility. An Online Service Request is available at http://www.horizonhobby.com/content/_service-center_render-service-center. If you do not have internet access, please contact Horizon Product Support to obtain a RMA number along with instructions for submitting your product for service. When calling Horizon, you will be asked to provide your complete name, street address, email address and phone number where you can be reached during business hours. When sending product into Horizon, please include your RMA number, a list of the included items, and a brief summary of the problem. A copy of your original sales receipt must be included for warranty consideration. Be sure your name, address, and RMA number are clearly written on the outside of the shipping carton.

NOTICE: Do not ship Li-Po batteries to Horizon. If you have any issue with a Li-Po battery, please contact the appropriate Horizon Product Support office.

Warranty Requirements - For Warranty consideration, you must include your original sales receipt verifying the proof-of-purchase date. Provided warranty conditions have been met, your Product will be serviced or replaced free of charge. Service or replacement decisions are at the sole discretion of Horizon.

Non-Warranty Service - Should your service not be covered by warranty, service will be completed and payment will be required without notification or estimate of the expense unless the expense exceeds 50% of the retail purchase cost. By submitting the item for service you are agreeing to payment of the service without notification. Service estimates are available upon request. You must include this request with your item submitted for service. Non-warranty service estimates will be billed a minimum of ½ hour of labor. In addition you will be billed for return freight. Horizon accepts money orders and cashier's checks, as well as Visa, MasterCard, American Express, and Discover cards. By submitting any item to Horizon for service, you are agreeing to Horizon's Terms and Conditions found on our website http://www.horizonhobby.com/content/_service-center_render-service-center.

ATTENTION: Horizon service is limited to Product compliant in the country of use and ownership. If received, a non-compliant Product will not be serviced. Further, the sender will be responsible for arranging return shipment of the un-serviced Product, through a carrier of the sender's choice and at the sender's expense. Horizon will hold non-compliant Product for a period of 60 days from notification, after which it will be discarded.

COMPLIANCE INFORMATION FOR THE EUROPEAN UNION

CE Declaration of Conformity (in accordance with ISO/IEC 17050-1)

No. HH2014053004

Product(s): Dynamite Brushless Marine Motors
Item Number(s): DYNM3900, DYNM3910, DYNM3930

The object of declaration described above is in conformity with the requirements of the specifications listed below, following the provisions of the EMC Directive 2004/108/EC:

EN55022:2010 + AC:2011
EN55024:2010

Signed for and on behalf of:



Horizon Hobby, LLC
Champaign, IL USA
May 30, 2014

Instructions for disposal of WEEE by users in the European Union

⚡ This product must not be disposed of with other waste. Instead, it is the user's responsibility to dispose of their waste equipment by handing it over to a designated collections point for the recycling of waste electrical and electronic equipment. The separate collection and recycling of your waste equipment at the time of disposal will help to conserve natural resources and ensure that it is recycled in a manner that protects human health and the environment. For more information about where you can drop off your waste equipment for recycling, please contact your local city office, your household waste disposal service or where you purchased the product.

GARANTIE UND SERVICE INFORMATIONEN

Garantiezeitraum - Exklusive Garantie Horizon Hobby, LLC (Horizon) garantiert, dass das gekaufte Produkt frei von Material- und Montagefehlern ist. Der Garantiezeitraum entspricht den gesetzlichen Bestimmung des Landes, in dem das Produkt erworben wurde. In Deutschland beträgt der Garantiezeitraum 6 Monate und der Gewährleistungszeitraum 18 Monate nach dem Garantiezeitraum.

Einschränkungen der Garantie - (a) Die Garantie wird nur dem Erstkäufer (Käufer) gewährt und kann nicht übertragen werden. Der Anspruch des Käufers besteht in der Reparatur oder dem Tausch im Rahmen dieser Garantie. Die Garantie erstreckt sich ausschließlich auf Produkte, die bei einem autorisierten Horizon Händler erworben wurden. Verkäufe an dritte werden von dieser Garantie nicht gedeckt. Garantieansprüche werden nur angenommen, wenn ein gültiger Kaufnachweis erbracht wird. Horizon behält sich das Recht vor, diese Garantiebestimmungen, ohne Ankündigung zu ändern oder modifizieren und widerruft dann bestehende Garantiebestimmungen.

(b) Horizon übernimmt keine Garantie für die Verkaufbarkeit des Produktes, die Fähigkeiten und die Fitness des Verbrauchers für einen bestimmten Einsatzzweck des Produktes. Der Käufer allein ist dafür verantwortlich, zu prüfen, ob das Produkt seinen Fähigkeiten und dem vorgesehenen Einsatzzweck entspricht. (c) Ansprüche des Käufers Es liegt ausschließlich im Ermessen von Horizon, ob das Produkt, bei dem ein Garantiefall festgestellt wurde, repariert oder ausgetauscht wird. Dies sind die exklusiven Ansprüche des Käufers, wenn ein Defekt festgestellt wird. Horizon behält sich vor, alle eingesetzten Komponenten zu prüfen, die in den Garantiefall einbezogen werden können. Die Entscheidung zur Reparatur oder zum Austausch liegt nur bei Horizon. Die Garantie schließt kosmetische Defekte oder Defekte, hervorgerufen durch höhere Gewalt, falsche Behandlung des Produktes, falscher Einsatz des Produktes, kommerziellen Einsatz oder Modifikationen irgendwelcher Art aus. Die Garantie schließt Schäden, die durch falschen Einbau, falsche Handhabung, Unfälle, Betrieb, Service oder Reparaturversuche, die nicht von Horizon ausgeführt wurden aus. Rücksendungen durch den Käufer direkt an Horizon oder eine seiner Landesvertretung bedürfen der Schriftform.

Schadensbeschränkung - Horizon ist nicht für direkte oder indirekte Folgeschäden, Einkommensausfälle oder kommerzielle Verluste, die in irgendeinem Zusammenhang mit dem Produkt stehen verantwortlich, unabhängig ab ein Anspruch im Zusammenhang mit einem Vertrag, der Garantie oder der Gewährleistung erhoben werden. Horizon wird darüber hinaus keine Ansprüche aus einem Garantiefall akzeptieren, die über den individuellen Wert des Produktes hinaus gehen. Horizon hat keinen Einfluss auf den Einbau, die Verwendung oder die Wartung des Produktes oder etwaiger Produktkombinationen, die vom Käufer gewählt werden. Horizon übernimmt keine Garantie und akzeptiert keine Ansprüche für in der folge auftretende Verletzungen oder Beschädigungen. Mit der Verwendung und dem Einbau des Produktes akzeptiert der Käufer alle aufgeführten Garantiebestimmungen ohne Einschränkungen und Vorbehalte. Wenn Sie als Käufer nicht bereit sind, diese Bestimmungen im Zusammenhang mit der Benutzung des Produktes zu akzeptieren, werden Sie gebeten, dass Produkt in unbenutztem Zustand in der Originalverpackung vollständig bei dem Verkäufer zurückzugeben.

DECLARATION OF CONFORMITY

Horizon Hobby GmbH
Christian-Junge-Straße 1
D-25337 Elmshorn

erklärt das Produkt: Dynamite Brushless Marine Motors, DYNM3900, DYNM3910, DYNM3930
declares the product: Dynamite Brushless Marine Motors, DYNM3900, DYNM3910, DYNM3930

den übrigen einschlägigen Bestimmungen des EMV-Richtlinie 2004/108/EC.

complies with the essential requirements of the EMC Directive 2004/108/EC.

Angewendete harmonisierte Normen:

Harmonized standards applied:

EN55022:2010 + AC:2011
EN55024:2010

CE
Elmshorn
30.05.2014

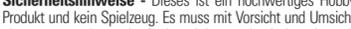

Klaus Breer
Geschäftsführer
Managing Director
Horizon Hobby GmbH, Christian-Junge-Straße 1, D-25337 Elmshorn
HR Pt: HRB 1909; UStIDN: DE812678792; STR.NR.L 1829812324
Geschäftsführer: Klaus Breer, Robert Peak – Tel.: +49 (0) 4121 2655 100 • Fax: +49 (0) 4121 2655 111
eMail: info@horizonhobby.de; Internet: www.horizonhobby.de
Es gelten unsere allgemeinen Geschäftsbedingungen, die in unseren Geschäftsräumen eingesehen weden können.
Eare bleibt bis zur vollständigen Bezahlung Eigentum der Horizon Hobby GmbH.

HORIZON

Konformitätserklärung laut Allgemeine Anforderungen (ISO/IEC 17050-1:2004, korrigierte Fassung 2007-06-15); Deutsche und Englische Fassung EN ISO/IEC 17050-1:2010

Declaration of conformity (in accordance with ISO/IEC 17050-1)

No. HH2014053004

Horizon Hobby GmbH
Christian-Junge-Straße 1
D-25337 Elmshorn

erklärt das Produkt: Dynamite Brushless Marine Motors, DYNM3900, DYNM3910, DYNM3930
declares the product: Dynamite Brushless Marine Motors, DYNM3900, DYNM3910, DYNM3930

den übrigen einschlägigen Bestimmungen des EMV-Richtlinie 2004/108/EC.

complies with the essential requirements of the EMC Directive 2004/108/EC.

Angewendete harmonisierte Normen:

Harmonized standards applied:

EN55022:2010 + AC:2011
EN55024:2010

CE

Elmshorn
30.05.2014



Klaus Breer
Geschäftsführer
Managing Director
Horizon Hobby GmbH, Christian-Junge-Straße 1, D-25337 Elmshorn
HR Pt: HRB 1909; UStIDN: DE812678792; STR.NR.L 1829812324
Geschäftsführer: Klaus Breer, Robert Peak – Tel.: +49 (0) 4121 2655 100 • Fax: +49 (0) 4121 2655 111
eMail: info@horizonhobby.de; Internet: www.horizonhobby.de
Es gelten unsere allgemeinen Geschäftsbedingungen, die in unseren Geschäftsräumen eingesehen weden können.
Eare bleibt bis zur vollständigen Bezahlung Eigentum der Horizon Hobby GmbH.

GARANTIE ET RÉPARATIONS
Durée de la garantie - Garantie exclusive - Horizon Hobby, LLC (Horizon) garantit que le Produit acheté (le « Produit ») sera exempt de défauts matériels et de fabrication à sa date d'achat par l'Acheteur. La durée de garantie correspond aux dispositions légales du pays dans lequel le produit a été acquis. La durée de garantie est de 6 mois et la durée d'obligation de garantie de 18 mois à l'expiration de la période de garantie.

Limitations de la garantie - (a) La garantie est donnée à l'acheteur initial (« Acheteur ») et n'est pas transférable. Le recours de l'acheteur consiste en la réparation ou en l'échange dans le cadre de cette garantie. La garantie s'applique uniquement aux produits achetés chez un revendeur Horizon agréé. Les ventes faites à des tiers ne sont pas couvertes par cette garantie. Les revendications en garantie seront acceptées sur fourniture d'une preuve d'achat valide uniquement. Horizon se réserve le droit de modifier les dispositions de la présente garantie sans avis préalable et révoque alors les dispositions de garantie existantes. (b) Horizon n'endosse aucune garantie quant à la vendabilité du produit ou aux capacités et à la forme physique de l'utilisateur pour une utilisation donnée du produit. Il est de la seule responsabilité de l'acheteur de vérifier si le produit correspond à ses capacités et à l'utilisation prévue. (c) Recours de l'acheteur – Il est de la seule discrétion d'Horizon de déterminer si un produit présentant un cas de garantie sera réparé ou échangé. Ce sont là les recours exclusifs de l'acheteur lorsqu'un défaut est constaté. Horizon se réserve la possibilité de vérifier tous les éléments utilisés et susceptibles d'être intégrés dans le cas de garantie. La décision de réparer ou de remplacer le produit est du seul ressort d'Horizon. La garantie exclut les défauts esthétiques ou les défauts provoqués par des cas de force majeure, une manipulation incorrecte du produit, une utilisation incorrecte ou commerciale de ce dernier ou encore des modifications de quelque nature qu'elles soient. La garantie ne couvre pas les dégâts résultant d'un montage ou d'une manipulation erronés, d'accidents ou encore du fonctionnement ainsi que des tentatives d'entretien ou de réparation non effectuées par Horizon. Les retours effectués par le fait de l'acheteur directement à Horizon ou à l'une de ses représentations nationales requièrent une confirmation écrite.

Limitation de dégâts - Horizon ne saurait être tenu pour responsable de dommages conséquents directs ou indirects, de pertes de revenus ou de pertes commerciales, liés de quelque manière que ce soit au produit et ce, indépendamment du fait qu'un recours puisse être formulé en relation avec un contrat, la garantie ou l'obligation de garantie. Par ailleurs, Horizon n'acceptera pas de recours issus d'un cas de garantie lorsque ces recours dépassent la valeur unitaire du produit. Horizon n'exerce aucune influence sur le montage, l'utilisation ou la maintenance du produit ou sur d'éventuelles combinaisons de produits choisies par l'acheteur. Horizon ne prend en compte aucune garantie et n'accepte aucun recours pour les blessures ou les dommages pouvant en résulter. En utilisant et en montant le produit, l'acheteur accepte sans restriction ni réserve toutes les dispositions relatives à la garantie figurant dans le présent document. Si vous n'êtes pas prêt, en tant qu'acheteur, à accepter ces dispositions en relation avec l'utilisation du produit, nous vous demandons de restituer au vendeur le produit complet, non

utilisé et dans son emballage d'origine. **Indications relatives à la sécurité** - Ceci est un produit de loisirs perfectionné et non un jouet. Il doit être utilisé avec précaution et bon sens et nécessite quelques aptitudes mécaniques ainsi que mentales. L'incapacité à utiliser le produit de manière sûre et raisonnable peut provoquer des blessures et des dégâts matériels conséquents. Ce produit n'est pas destiné à être utilisé par des enfants sans la surveillance par un tuteur. La notice d'utilisation contient des indications relatives à la sécurité ainsi que des indications concernant la maintenance et le fonctionnement du produit. Il est absolument indispensable de lire et de comprendre ces indications avant la première mise en service. C'est uniquement ainsi qu'il sera possible d'éviter une manipulation erronée et des accidents entraînant des blessures et des dégâts.

Questions, assistance et réparations - Votre revendeur spécialisé local et le point de vente ne peuvent effectuer une estimation d'éligibilité à l'application de la garantie sans avoir consulté Horizon. Cela vaut également pour les réparations sous garantie. Vous voudrez bien, dans un tel cas, contacter le revendeur qui conviendra avec Horizon d'une décision appropriée, destinée à vous aider le plus rapidement possible. **Maintenance et réparation** - Si votre produit doit faire l'objet d'une maintenance ou d'une réparation, adressez-vous soit à votre revendeur spécialisé, soit directement à Horizon. Emballez le produit soigneusement. Veuillez noter que le carton d'emballage d'origine ne suffit pas, en règle générale, à protéger le produit des dégâts pouvant survenir pendant le transport. Faites appel à un service de messagerie proposant une fonction de suivi et une assurance, puisque Horizon ne prend aucune responsabilité pour l'expédition du produit jusqu'à sa réception acceptée. Veuillez joindre une preuve d'achat, une description détaillée des défauts ainsi qu'une liste de tous les éléments distincts envoyés. Nous avons de plus besoin d'une description complète d'un numéro de téléphone (pour demander des renseignements) et d'une adresse de courriel. **Garantie et réparations** - Les demandes en garantie seront uniquement traitées en présence d'une preuve d'achat originale émanant d'un revendeur spécialisé agréé, sur laquelle figurent le nom de l'acheteur ainsi que la date d'achat. Si le cas de garantie est confirmé, le produit sera réparé. Cette décision relève uniquement de Horizon Hobby.

Réparations payantes - En cas de réparation payante, nous établissons un devis que nous transmettons à votre revendeur. La réparation sera seulement effectuée après que nous ayons reçu la confirmation du revendeur. Le prix de la réparation devra être acquitté au revendeur. Pour les réparations payantes, nous facturons au minimum 30 minutes de travail en atelier ainsi que les frais de réexpédition. En l'absence d'un accord pour la réparation dans un délai de 90 jours, nous nous réservons la possibilité de détruire le produit ou de l'utiliser autrement.

ATTENTION: Nous n'effectuons de réparations payantes que pour les composants électroniques et les moteurs. Les réparations touchant à la mécanique, en particulier celles des hélicoptères et des voitures radiocommandées, sont extrêmement coûteuses et doivent par conséquent être effectuées par l'acheteur lui-même.

Pays d'achat	Horizon Hobby	Coordonnées	Adresse
France	Horizon Hobby SAS	+33 (0) 1 60 18 34 90 infofrance@horizonhobby.com	11 Rue Georges Charpak 77127 Lieusaint

INFORMATIONS DE CONFORMITÉ POUR L'UNION EUROPÉENNE

CE Déclaration de conformité (conformément à la norme ISO/IEC 17050-1)

No. HH2014053004

Produit(s): Dynamite Brushless Marine Motors
Numéro(s) d'article: DYNM3900, DYNM3910, DYNM3930

L'objet de la déclaration décrit ci-dessus est en conformité avec les exigences des spécifications énumérées ci-après, suivant les conditions de la directive CEM 2004/108/EC:

EN55022:2010 + AC:2011
EN55024:2010

Signé en nom et pour le compte de:



Horizon Hobby, LLC
Champaign, IL USA
30.05.2014

Elimination dans l'Union Européenne

⚡ Ce produit ne doit pas être éliminé avec les ordures ménagères. Il est de la responsabilité de l'utilisateur de remettre le produit à un point de collecte officiel des déchets d'équipements électriques. Cette procédure permet de garantir le respect de l'environnement et l'absence de sollicitation excessive des ressources naturelles. Elle protège de plus le bien-être de la communauté humaine. Pour plus d'informations quant aux lieux d'éliminations des déchets d'équipements électriques, vous pouvez contacter votre mairie ou le service local de traitement des ordures ménagères.

GARANZIA

Periodo di garanzia - La garanzia esclusiva - Horizon Hobby, LLC, (Horizon) garantisce che i prodotti acquistati (il "Prodotto") sono privi di difetti relativi ai materiali e di eventuali errori di montaggio. Il periodo di garanzia è conforme alle disposizioni legali del paese nel quale il prodotto è stato acquistato. Tale periodo di garanzia ammonta a 6 mesi e si estende ad altri 18 mesi dopo tale termine.

Limiti della garanzia - (a) La garanzia è limitata all'acquirente originale (Acquirente) e non è cedibile a terzi. L'acquirente ha il diritto a far riparare o a far sostituire la merce durante il periodo di questa garanzia. La garanzia copre solo quei prodotti acquistati presso un rivenditore autorizzato Horizon. Altre transazioni di terze parti non sono coperte da questa garanzia. La prova di acquisto è necessaria per far valere il diritto di garanzia. Inoltre, Horizon si riserva il diritto di cambiare o modificare i termini di questa garanzia senza alcun preavviso e di escludere tutte le altre garanzie già esistenti. (b) Horizon non si assume alcuna garanzia per la disponibilità del prodotto, per l'adeguatezza o l'idoneità del prodotto a particolari previsti dall'utente. È sola responsabilità dell'acquirente il fatto di verificare se il prodotto è adatto agli scopi da lui previsti. (c) Richiesta dell'acquirente – spetta soltanto a Horizon, a propria discrezione riparare o sostituire qualsiasi prodotto considerato difettoso e che rientra nei termini di garanzia. Queste sono le uniche rivalse a cui l'acquirente si può appellare, se un prodotto è difettoso. Horizon si riserva il diritto di controllare qualsiasi componente utilizzato che viene coinvolto nella rivalsa di garanzia. Le decisioni relative alla sostituzione o alla riparazione avvengono solo in base alla discrezione di Horizon. Questa garanzia non copre dei danni superficiali o danni per cause di forza maggiore, uso errato del prodotto, negligenza, uso ai fini commerciali, o una qualsiasi modifica a qualsiasi parte del prodotto. Questa garanzia non copre danni dovuti ad una installazione errata, ad un funzionamento errato, ad una manutenzione o un tentativo di riparazione non idonei a cura di soggetti diversi da Horizon. La restituzione del prodotto a cura dell'acquirente, o da un suo rappresentante, deve essere approvata per iscritto dalla Horizon.

Limiti di danno - Horizon non si riterrà responsabile per danni speciali, diretti, indiretti o consequenziali; perdita di profitto o di produzione; perdita commerciale connessa al prodotto, indipendentemente dal fatto che la richiesta si basa su un contratto o sulla garanzia. Inoltre la responsabilità di Horizon non supererà mai in nessun caso il prezzo di acquisto del prodotto per il quale si chiede la responsabilità. Horizon non ha alcun controllo sul montaggio, sull'utilizzo o sulla manutenzione del prodotto o di combinazioni di vari prodotti. Quindi Horizon non accetta nessuna responsabilità per danni o lesioni derivanti da tali circostanze. Con l'utilizzo e il montaggio del prodotto l'utente acconsente a tutte le condizioni, limitazioni e riserve di garanzia citate in questa sede. Qualora l'utente non fosse pronto ad assumersi tale responsabilità associata all'uso del prodotto, si suggerisce di restituire il prodotto intatto, mai usato e immediatamente presso il venditore.

Garanzia a riparazione - Le richieste in garanzia verranno elaborate solo se è presente una prova d'acquisto in originale proveniente da un rivenditore specializzato autorizzato, nella quale è ben visibile la data di acquisto. Se la garanzia viene confermata, allora il prodotto verrà riparato o sostituito. Questa decisione spetta esclusivamente a Horizon Hobby.

Riparazioni a pagamento - Se bisogna effettuare una riparazione a pagamento, effettueremo un preventivo che verrà inoltrato al vostro rivenditore. La riparazione verrà effettuata dopo l'autorizzazione da parte del vostro rivenditore. La somma per la riparazione dovrà essere pagata al vostro rivenditore. Le riparazioni a pagamento avranno un costo minimo di 30 minuti di lavoro e in fattura includeranno le spese di restituzione. Qualsiasi riparazione non pagata e non richiesta entro 90 giorni verrà considerata abbandonata e verrà gestita di conseguenza.

ATTENZIONE: Le riparazioni a pagamento sono disponibili solo sull'elettronica e sui motori. Le riparazioni a livello meccanico, soprattutto per gli elicotteri e le vetture RC sono molto costose e devono essere effettuate autonomamente dall'acquirente.

Stato di acquisto	Horizon Hobby	Informazioni per i contatti	Indirizzo
Germania	Horizon Technischer Service Horizon Hobby GmbH	+49 (0) 4121 2655 100 service@horizonhobby.de	Christian-Junge-Straße 1 25337 Elmshorn, Germania

Stato di acquisto	Horizon Hobby	Informazioni per i contatti	Indirizzo
Germania	Horizon Technischer Service Horizon Hobby GmbH	+49 (0) 4121 2655 100 service@horizonhobby.de	Christian-Junge-Straße 1 25337 Elmshorn, Germania

Stato di acquisto	Horizon Hobby	Informazioni per i contatti	Indirizzo
Germania	Horizon Technischer Service Horizon Hobby GmbH	+49 (0) 4121 2655 100 service@horizonhobby.de	Christian-Junge-Straße 1 25337 Elmshorn, Germania

No. HH2014053004

Prodotto(i): Dynamite Brushless Marine Motors
Numero(i) articolo: DYNM3900, DYNM3910, DYNM3930

Gli oggetti presentati nella dichiarazione sopra citata sono conformi ai requisiti delle specifiche elencate qui di seguito, seguendo le disposizioni della direttiva EMC 2004/108/EC:

EN55022:2010 + AC:2011
EN55024:2010

Firmato per conto di:



Horizon Hobby, LLC
Champaign, IL USA
30.05.2014

⚡ Istruzioni del RAEE per lo smaltimento da parte di utenti dell'Unione Europea
Questo prodotto non deve essere smaltito assieme ai rifiuti domestici. Al contrario, l'utente è responsabile dello smaltimento di tali rifiuti che devono essere portati in un centro di raccolta designato per il riciclaggio di rifiuti elettrici e apparecchiature elettroniche. La raccolta differenziata e il riciclaggio di tali rifiuti provenienti da apparecchiature nel momento dello smaltimento aiuteranno a preservare le risorse naturali e garantiranno un riciclaggio adatto a proteggere il benessere dell'uomo e dell'ambiente. Per maggiori informazioni sui centri di raccolta, contattare il proprio ufficio locale, il servizio di smaltimento rifiuti o il negozio presso il quale è stato acquistato il prodotto.