



Prophet™ Sport Plus 50W AC/DC Battery Charger

Instruction Manual | Bedienungsanleitung | Manuel d'utilisation | Manuale di Istruzioni



ENGLISH

IMPORTANT SAFETY INSTRUCTIONS – SAVE THESE INSTRUCTIONS

NOTICE

All instructions, warranties and other collateral documents are subject to change at the sole discretion of Horizon Hobby, Inc. For up-to-date product literature, visit horizonhobby.com and click on the support tab for this product.

MEANING OF SPECIAL LANGUAGE

The following terms are used throughout the product literature to indicate various levels of potential harm when operating this product. **NOTICE:** Procedures, which if not properly followed, create a possibility of physical property damage AND a little or no possibility of injury. **CAUTION:** Procedures, which if not properly followed, create the probability of physical property damage AND a possibility of serious injury. **WARNING:** Procedures, which if not properly followed, create the probability of property damage, collateral damage, and serious injury OR create a high probability of superficial injury.

WARNING: Read the ENTIRE instruction manual to become familiar with the features of the product before operating. Failure to operate the product correctly can result in damage to the product, personal property and cause serious injury.

This is a sophisticated hobby product. It must be operated with caution and common sense and requires some basic mechanical ability. Failure to operate this Product in a safe and responsible manner could result in injury or damage to the product or other property. This product is not intended for use by children without direct adult supervision. Do not attempt disassembly, use with incompatible components or augment product in any way without the approval of Horizon Hobby, Inc. This manual contains instructions for safety, operation and maintenance. It is essential to read and follow all the instructions and warnings in the manual, prior to assembly, setup or use, in order to operate correctly and avoid damage or serious injury.

Age Recommendation: Not for children under 14 years. This is not a toy.

This appliance is not intended for use by persons with reduced physical, sensory or mental capabilities, or lack of experience and knowledge, unless they have been given supervision or instruction concerning use of the appliance by a person responsible for their safety.

⚠ DANGER - to reduce the risk of fire or electric shock, carefully follow these instructions

CHARGING WARNINGS

WARNING: Failure to exercise caution while using this product and comply with the following warnings could result in product malfunction, electrical issues, excessive heat, FIRE, and ultimately injury and property damage.

- Never leave the power supply, charger and battery unattended during use.
- Never attempt to charge dead, damaged or wet battery packs.
- Never attempt to charge a battery pack containing different types of batteries.
- Never allow children under 14 years of age to charge battery packs.
- Never charge batteries in extremely hot or cold places or place in direct sunlight.
- Never charge a battery if the cable has been pinched or shorted.
- Never connect the charger if the power cable has been pinched or shorted.
- Never connect the charger to an automobile 12V battery while the vehicle is running.
- Never attempt to dismantle the charger or use a damaged charger.
- Never attach your charger to both an AC and a DC power source at the same time.
- Never connect the input jack (DC input) to AC power.
- Always use only rechargeable batteries designed for use with this type of charger.
- Always inspect the battery before charging.
- Always keep the battery away from any material that could be affected by heat.

- Always monitor the charging area and have a fire extinguisher available at all times.
- Always end the charging process if the battery becomes hot to the touch or starts to change form (swell) during the charge process.
- Always connect the charge cable to the charger first, then connect the battery to avoid short circuit between the charge leads. Reverse the sequence when disconnecting.
- Always connect the positive red leads (+) and negative black leads (–) correctly.
- Always disconnect the battery after charging, and let the charger cool between charges.
- Always charge in a well-ventilated area.
- Always terminate all processes and contact Horizon Hobby if the product malfunctions.

WARNING: Never leave charger unattended, exceed maximum charge rate, charge with non-approved batteries or charge batteries in the wrong mode. Failure to comply may result in excessive heat, fire and serious injury.

CAUTION: Always ensure the battery you are charging meets the specifications of this charger and that the charger settings are correct. Not doing so can result in excessive heat and other related product malfunctions, which can lead to user injury or property damage. Please contact Horizon Hobby or an authorized retailer with compatibility questions.

- Three red LEDs indicate Ni-MH, Li-Po or Li-Po Fast charging
- Three LEDs (red, yellow and green) indicate charging status
- Start/Stop a charge cycle with a single button
- Audible beep alerts
- Removable AC and DC power cords
- Short-circuit, over-current, reverse polarity, low input voltage and over-temperature protection
- Meets IP33CW, IK07 environmental specs
- Rugged industrial plastic case

SPECIFICATIONS

AC Input Voltage	100–240V AC (50–60Hz)
DC Input Voltage	11–18V DC
Charge Current	0.1A to 5.0A (50W maximum)
Operating Temperature	0° C to + 50° C
Charging Mode	Ni-MH: Peak; Li-Po: Constant Current (CC)/Constant Voltage (CV)

GETTING STARTED

CAUTION: Never connect the AC and DC input cords to an active power source at the same time. This will void the warranty, cause product damage and possibly injure the user.

When Using an External DC Power Source:

- Ensure the charger is powered OFF.
- Connect the AC power cord to the charger **AC Power Input Port (N)**.
- Connect the AC power cord to the AC power source.
- Power ON the charger with the **Power Switch (M)**.
- When the charger is powered ON, the **Charge Current LEDs (A)**, the **Red CC LED (B)**, **Yellow CV LED (C)** and **Green DONE LED (D)** will blink 5 times with 5 beeps, then the **Red 0.10A LED, Red CC LED, Yellow CV LED and Green DONE LED** will glow solid until battery charging begins.

CAUTION: Always power ON the charger before connecting a battery, or damage to the charger and the battery can result.

- Connect the charger to the power source.
- Power ON the charger.
- Select the charging settings.
- Connect the battery to the charger.
- Start battery charging.

NOTICE: Always connect cable polarities correctly.

NOTICE: Always consult 12V battery collateral materials or Horizon Hobby before using with sources other than a standard AC wall outlet.

OPERATING YOUR CHARGER

NI-MH BATTERY CHARGING

- Press the **Start/Stop Button (I)** until the **NiMH LED (F)** glows.
- Press the **Current Select Button (H)** to cycle through the charge current values until the correct **Charge Current LED (A)** glows for the battery.
- Connect the battery to the charger using the appropriate battery adapter cable.
- Press and hold the **Start/Stop Button** for 3 seconds. The charger will beep once and the **Red CC LED (B)**, **Yellow CV LED (C)** and **Green DONE LED (D)** will turn off and the charge cycle will begin.
- Press the **Start/Stop Button** at any time to stop charging.
- The **Red CC LED** will blink every 2 seconds.
- When charging is complete, the **Red CC LED and Yellow CV LED** will glow solid and the **Green DONE LED** will blink 5 times with 5 beeps, then glow solid.
- Disconnect the battery from the charger.

LI-PO BATTERY CHARGING

- Press the **Start/Stop Button (I)** until the **LiPo LED (E)** glows.
- Press the **Current Select Button (H)** to cycle through the charge current values until the correct **Charge Current LED (A)** glows for the battery.
- Connect the balance circuit adapter board to the **Balance Circuit Adapter Board Connector (L)**.
- Connect the battery to the charger using the appropriate battery adapter cable. Then connect the balance connector of the battery to the proper balance connector port on the adapter board.
- Press and hold the **Start/Stop Button** for 3 seconds. The charger will beep once and the **Red CC LED (B)**, **Yellow CV LED (C)** and **Green DONE LED (D)** will turn off and the charge cycle will begin.
- Press the **Start/Stop Button** at any time to stop charging.
- The **Red CC LED** will blink every 2 seconds.
- When the battery is charged to approximately 90%, the **Red CC LED** will glow solid and the **Yellow CV LED** will blink every 2 seconds. If 90% capacity is acceptable, press the **Start/Stop Button** to end the charge cycle and disconnect the battery.
- When charging is complete, the **Red CC LED and Yellow CV LED** will glow solid and the **Green DONE LED** will blink 5 times with 5 beeps, then glow solid.
- Disconnect the battery from the charger.

LI-PO BATTERY FAST CHARGING

If you intend to use your battery for casual sport use rather than racing, you may want to select Li-Po Fast charging. Fast charging does not balance the individual cells of the battery as precisely as normal charging, but the charge cycle is completed faster. This MAY lower the performance or speed of your vehicle slightly, but it is likely you will not notice this in normal operation.

- Press the **Start/Stop Button (I)** until the **LiPo Fast LED (G)** glows.
- Press the **Current Select Button (H)** to cycle through the charge current values until the correct **Charge Current LED (A)** glows for the battery.
- Connect the balance circuit adapter board to the **Balance Circuit Adapter Board Connector (L)**.
- Connect the battery to the charger using the appropriate battery adapter cable, then connect the balance connector of the battery to the proper balance connector port on the adapter board.
- Press and hold the **Start/Stop Button** for 3 seconds. The charger will beep once and the **Red CC LED (B)**, **Yellow CV LED (C)** and **Green DONE LED (D)** will turn off, beginning the charge cycle.
- The **Red CC LED** will blink every 2 seconds.
- When the battery is charged to approximately 90%, the **Red CC LED** will glow solid and the **Yellow CV LED** will blink every 2 seconds. If 90% capacity is acceptable, press the **Start/Stop Button** to end the charge cycle and disconnect the battery.
- When charging is complete, the **Red CC LED and Yellow CV LED** will glow solid and the **Green DONE LED** will blink 5 times with 5 beeps, then glow solid.
- Disconnect the battery from the charger.

TROUBLESHOOTING GUIDE

When an error occurs, all 18 LEDs will blink 10 times with 10 beeps. Once the alert has sounded 10 times, 2 **Charge Current LEDs (A)** will glow solid, indicating the error condition. Once the error condition has been resolved, press the **Start/Stop Button (I)** to reset the charger.

ERROR CONDITIONS	PROBLEM
0.10/0.25	DC input voltage is below 11V
0.10/0.50	DC input voltage is higher than 18V
0.10/0.75	Battery failure—one or more Li-Po cell voltages is too high
0.10/1.00	Battery failure—one or more Li-Po cell voltages is too low
0.10/1.50	Battery failure—cannot charge battery at selected charge current
0.10/2.00	No battery detected—charging stopped
0.10/2.50	Incorrect battery type selected—charging stopped
0.10/3.00	Charging time exceeds the 2-hour safe charging time limit—charging stopped
0.10/3.50	Battery failure—over-current limit exceeded
0.10/4.00	Charger failure—over-temperature limit exceeded
0.10/5.00	Battery failure—voltages of power terminals and balance port do not match

WICHTIGE SICHERHEITSMITTEILUNGEN – BITTE SORGFÄLTIG AUFHEBEN

DEUTSCH

HINWEIS

Alle Anweisungen, Garantien und anderen zugehörigen Dokumente können im eigenen Ermessen von Horizon Hobby, Inc. jederzeit geändert werden. Die aktuelle Produktliteratur finden Sie auf horizonhobby.com unter der Registerkarte „Support“ für das betreffende Produkt.

SPEZIELLE BEDEUTUNGEN

Die folgenden Begriffe werden in der gesamten Produktliteratur verwendet, um auf unterschiedlich hohe Gefahrenrisiken beim Betrieb dieses Produkts hinzuweisen:

HINWEIS: Wenn diese Verfahren nicht korrekt befolgt werden, können sich möglicherweise Sachschäden UND geringe oder keine Gefahr von Verletzungen ergeben.

ACHTUNG: Wenn diese Verfahren nicht korrekt befolgt werden, ergeben sich wahrscheinlich Sachschäden UND die Gefahr von schweren Verletzungen.

WARNUNG: Wenn diese Verfahren nicht korrekt befolgt werden, ergeben sich wahrscheinlich Sachschäden, Kollateralschäden und schwere Verletzungen ODER mit hoher Wahrscheinlichkeit oberflächliche Verletzungen.

CAUTION: Lesen Sie die GESAMTE Bedienungsanleitung, um sich vor dem Betrieb mit den Produktfunktionen vertraut zu machen. Wird das Produkt nicht korrekt betrieben, kann dies zu Schäden am Produkt oder persönlichem Eigentum führen oder schwere Verletzungen verursachen.

Dies ist ein hochentwickeltes Hobby-Produkt. Es muss mit Vorsicht und gesundem Menschenverstand betrieben werden und benötigt gewisse mechanische Grundfähigkeiten. Wird dieses Produkt nicht auf eine sichere und verantwortungsvolle Weise betrieben, kann dies zu Verletzungen oder Schäden am Produkt oder anderen Sachwerten führen. Dieses Produkt eignet sich nicht für die Verwendung durch Kinder ohne direkte Überwachung eines Erwachsenen. Versuchen Sie nicht ohne Genehmigung durch Horizon Hobby, Inc., das Produkt zu zerlegen, es mit inkompatiblen Komponenten zu verwenden oder auf jegliche Weise zu erweitern. Diese Bedienungsanleitung enthält Anweisungen für Sicherheit, Betrieb und Wartung. Es ist unbedingt notwendig, vor Zusammenbau, Einrichtung oder Verwendung alle Anweisungen und Warnhinweise im Handbuch zu lesen und zu befolgen, damit es bestimmungsgemäß betrieben werden kann und Schäden oder schwere Verletzungen vermieden werden.

Nicht geeignet für Kinder unter 14 Jahren. Dies ist kein Spielzeug.

Dieses Gerät darf weder von physisch noch von geistig behinderten oder in ihrer Bewegung eingeschränkten Personen benutzt werden. Auch dürfen Personen, die weder Erfahrung noch Kenntnis im Umgang mit dem Gerät haben, dieses erst nach Anweisungen durch eine für ihre Sicherheit zuständige Person in Betrieb nehmen.

⚠ ACHTUNG GEFAHR! Folgen Sie bitte sorgfältig diesen Anweisungen um das Kurzschluss- oder Brandrisiko zu minimieren

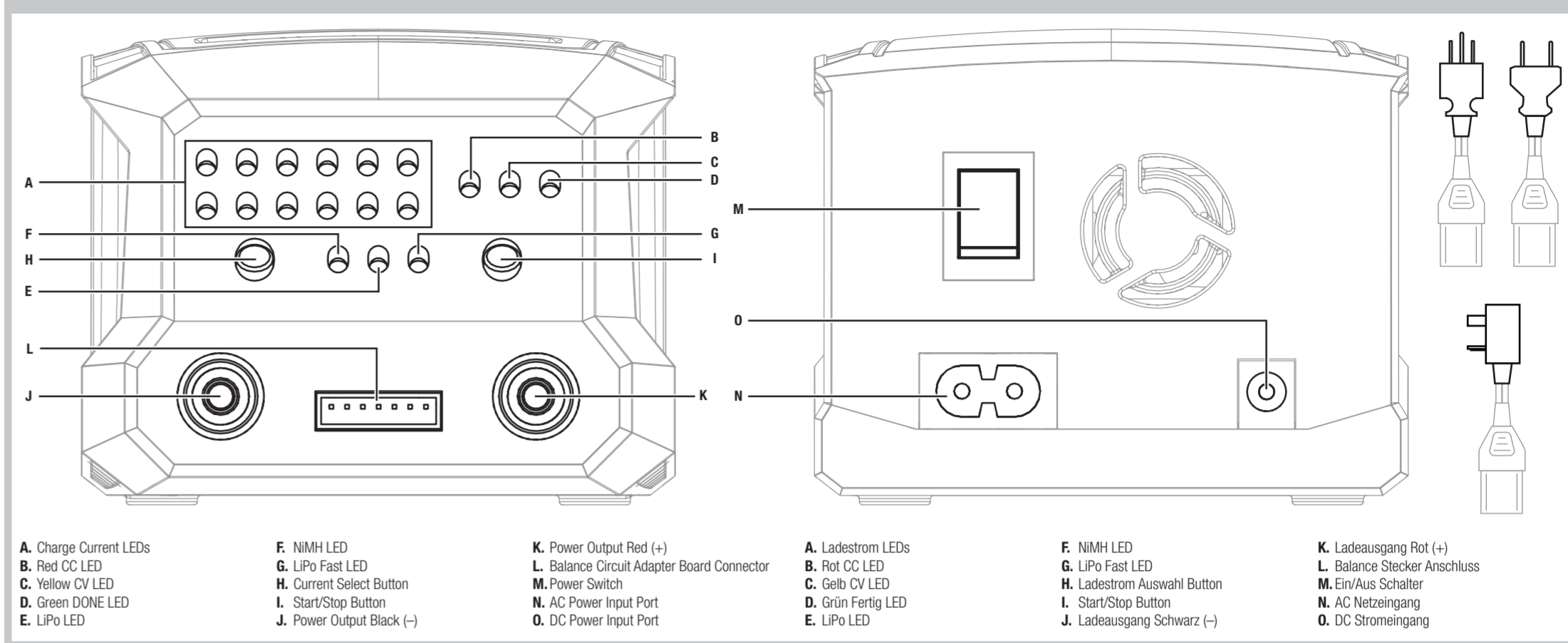

WARNUNGEN ZUM LADEN VON AKKUS

WARNING: Unaufmerksamkeit oder falscher Gebrauch des Produktes in Zusammenhang mit den folgenden Warnungen kann zu Fehlfunktionen, elektrischen Störungen, große Hitzeentwicklung, FEUER, und tödlichen Verletzungen und Sachbeschädigungen führen.

- Lassen Sie das Netzgerät, Ladegerät und Akku niemals unbeaufsichtigt während des Betriebes.
- Versuchen Sie niemals tiefentladene, beschädigte oder nasse Akkus zu laden.
- Laden Sie niemals Akkupacks, die aus verschiedenen Zellentypen bestehen.
- Lassen Sie niemals Kinder unter 14 Jahren Akkus laden.
- Laden Sie niemals Akkus in extremer Hitze oder Kälte oder in direkter Sonneneinstrahlung.
- Laden Sie keine Akkus dessen Kabel beschädigt, punktiert oder gekürzt ist.
- Schließen Sie niemals das Ladegerät an wenn das Kabel punktiert oder gekürzt ist.
- Schließen Sie niemals das Ladegerät an eine 12 Volt Autobatterie bei laufendem Motor an.
- Versuchen Sie niemals das Ladegerät auseinander zu bauen oder ein beschädigtes Ladegerät in Betrieb zu nehmen.
- Schließen Sie nie das Ladegerät an eine AC und eine DC Stromquelle gleichzeitig an.
- Schließen Sie niemals den DC Eingang an eine AC Stromquelle an.
- Benutzen Sie ausschließlich wiederaufladbare Akkus die für das Laden mit diesem Ladegerät auch geeignet sind.
- Überprüfen Sie immer den Akku vor dem Laden.

OPTIONALES ZUBEHÖR

- DYN5007** - Ladeadapter Bananestecker zu EC3 Akkustecker
- DYN5014** - Ladeadapter Bananen zu Traxxas Stecker
- DYN5006** - Ladeadapter Bananenstecker/Deans
- DYN5005** - Ladeadapter Bananenstecker/Tamiya

FEATURES

- 50W Ausgangsleistung für Ni-MH (1–8C) oder Li-Po (1–6S) Akkus
- Einfach zu bedienen, gut ablesbar
- Ladestrom von 0,1 A bis 5,0 A mit einer Taste wählbar
- 12 rote LEDs zeigen Ladestrom an
- Drei rote LEDs zeigen Ni-MH, Li-Po oder Li-Po Schnell-ladung an

ACHTUNG: Stellen Sie vor dem Laden sicher, dass Sie den korrekten Akkutyp gewählt für den zu ladenden Akku gewählt haben.

FÜR DEN START

ACHTUNG: Schließen Sie niemals die AC und DC Stromversorgung gleichzeitig an eine Stromquelle an. Dieses läßt die Garantie erlöschen, beschädigt das Produkt und verletzt möglicherweise den Benutzer.

Bei Verwendung einer externen DC Stromversorgung:

- Stellen Sie sicher dass das Ladegerät ausgeschaltet (OFF) ist.
- Schließen Sie den DC Stecker an den **DC Stromeingang (O)** an.
- Schließen Sie die DC Krokodilklemmen an die DC Stromquelle an.
- Schalten Sie das Ladegerät mit dem **Ein/Aus Schalter (M)** ein.
- Wird das Ladegerät eingeschaltet blinken die **Ladestrom LED's (A)**, die **rote CC LED (B)**, die **gelbe CV LED (C)** und die **grüne Fertig LED (D)** 5 mal mit 5 Pieptönen. Danach leuchten die **rote 0,10A LED, die rote CC LED, die gelbe CV LED und die grüne Fertig LED** bis der Ladevorgang beginnt.

HINWEIS: Schließen Sie die Kabel immer polrichtig an.

HINWEIS: Lesen Sie immer die Anleitung eines 12 Volt Akkus oder Batterie oder kontaktieren Horizon Hobby wenn Sie etwas anderes nutzen wollen als ein Standard 12 Volt Netzgerät.

- Halten Sie den Akku fern von Materialien die von Hitze beeinflusst werden können.
- Beobachten Sie immer den Ladevorgang und halten einen Feuerlöscher zu jeder Zeit bereit.
- Beenden Sie sofort den Ladevorgang wenn der Akku zu heiß zum Anfassen werden sollte, oder seine Form (anschwellen) verändert.
- Schließen Sie erst das Ladekabel am Ladegerät an und dann den Akku, um ein verpolen der Anschlüsse zu vermeiden. Trennen Sie die Verbindung nach dem Laden in umgekehrter Reihenfolge.
- Schließen Sie immer die positiven roten (+) Anschlüsse und negativen schwarzen (–) Anschlüsse korrekt an.
- Trennen Sie nach dem Laden den Akku vom Ladegerät und lassen das Ladegerät zwischen den Ladevorgängen abkühlen.
- Laden Sie immer in gut belüfteten Bereichen.
- Beenden Sie bei Fehlfunktionen sofort alle Prozesse und kontaktieren Horizon Hobby.

WARNING: Lassen Sie niemals das Ladegerät unbeaufsichtigt. Überschreiten Sie niemals den maximalen Ladestrom. Laden Sie niemals nicht geeignete Akkus oder Akkus im falschen Mode. Falsche oder Fehlbedienung kann zu großer Hitze, Feuer oder tödlichen Verletzungen führen.

ACHTUNG: Bitte stellen Sie sicher, dass die verwendeten Akkus mit den Spezifikationen des Ladegerätes übereinstimmen und die Einstellungen des Ladegerät korrekt eingestellt sind. Ein Nichtbefolgen kann zu großer Hitze und weiteren Fehlfunktionen führen, die zu Personen- oder Sachschäden führen können. Bitte kontaktieren Sie Horizonhobby oder einen autorisierten Händler wenn Sie Fragen zur Akkukompatibilität haben.

- Drei LED's (rot, gelb und grün) zeigen Ladestatus an
- Starten und Stoppen mit einer Taste
- Akustikalarm
- Abnehmbare AC und DC Anschlußstecker
- Kurzschlusschutz, Verpolungssicher, Überspannungsschutz, Niederspannungsschutz, Überhitzungsschutz
- Erfüllt IP33CW, IK07 Spezifikation
- Stabiles Industriekunststoffgehäuse

SPEZIFIKATIONEN

Eingangsspannung	100–240V AC (50–60Hz)
Eingangsspannung	11–18V DC
Ladestrom	0,1A bis 5,0A (50W max)
Arbeitstemperatur	0° C bis + 50° C
Lademodus	Ni-MH: Peak Li-Po: Konstantstrom (CC)/Konstantspannung (CV)

BETRIEB DES LADEGERÄTES

LADEN VON NI-MH AKKUS

- Drücken Sie den **Start/Stop Button (I)** bis die **NiMH LED (F)** leuchtet.
- Drücken Sie **Current Select Ladestromauswahl (H)** Button um durch die Ladestromwerte zu blättern bis die **richtige Ladestrom-LED (A)** für das zu ladende Akku leuchtet.
- Schließen Sie den Akku mit dem richtigen Ladekabel am Ladegerät an.
- Halten Sie den **Start/Stop Button** für drei Sekunden gedrückt. Das Ladegerät piept einmal und die **rote CC LED (B)**, die **gelbe CV LED (C)** und die **grüne Fertig LED (D)** gehen aus und der Ladevorgang beginnt.
- Drücken Sie den **Start/Stop Button** um den Ladevorgang jederzeit zu beenden.
- Die **rote CC LED** blinkt alle 2 Sekunden.
- Ist der Ladevorgang beendet leuchten die **rote CC LED und gelbe CV LED**. Die **grüne Fertig LED** blinkt 5 Mal mit 5 Pieptönen und leuchtet dann.
- Trennen Sie den Akku vom Ladegerät.

LADEN VON LI-PO AKKUS

- Drücken Sie den **Start/Stop Button (I)** bis die **LiPo LED (E)** leuchtet.
- Drücken Sie **Current Select Ladestromauswahl (H)** Button um durch die Ladestromwerte zu blättern bis die **richtige Ladestrom-LED (A)** für das zu ladende Akku leuchtet.
- Schließen Sie den Balanceradapter am **Balancerboard (L)** an.
- Schließen Sie den Akku mit dem richtigen Ladekabel am Ladegerät an. Schließen Sie dann den Balancerstecker am Balancerboard an.
- Halten Sie den **Start/Stop Button** für drei Sekunden gedrückt. Das Ladegerät piept einmal und die **rote CC LED (B)**, die **gelbe CV LED (C)** und die **grüne Fertig LED (D)** gehen aus und der Ladevorgang beginnt.
- Drücken Sie den **Start/Stop Button** um den Ladevorgang jederzeit zu beenden.
- Die **rote CC LED** blinkt alle 2 Sekunden.
- Ist der Akku zu 90% geladen leuchtet die **rote CC-LED** und die **gelbe CV LED** blinkt alle 2 Sekunden. Sollten 90% Kapazität für Sie akzeptabel sein drücken Sie den **Start/Stop Button (E)** um den Ladevorgang zu stoppen und trennen den Akku vom Ladegerät.
- Ist der Ladevorgang durchgeführt leuchten die **rote CC LED** und die **gelbe CV LED**. Die **grüne Fertig LED** blinkt 5 Mal mit 5 Pieptönen und leuchtet dann.
- Trennen Sie den Akku vom Ladegerät.

SCHNELLADEN VON LI-PO AKKUS

Sollten Sie Ihre Akkus für den normalen Sporteinsatz gebrauchen und nicht für Rennen können Sie auch die Schnellladefunktion wählen. Mit dieser Funktion werden die Zellen nicht so präzise angeglichen (balanciert) wie bei der normalen Ladung, sie ist aber schneller. Die Leistung/Geschwindigkeit des Fahrzeuges könnte dadurch geringer ausfallen, es ist aber sehr wahrscheinlich, dass Sie das im normalen Betrieb nicht wahrnehmen.

- Drücken Sie den **Start/Stop Button (I)** bis die **LiPo Fast (G)** leuchtet.
- Drücken Sie **Current Select Ladestromauswahl (H)** Button um durch die Ladestromwerte zu blättern bis die **richtige Ladestrom-LED (A)** für das zu ladende Akku leuchtet.
- Schließen Sie den Balanceradapter am **Balancerboard (L)** an.
- Schließen Sie den Akku mit dem richtigen Ladekabel am Ladegerät an. Schließen Sie dann den Balancerstecker am Balancerboard an.
- Halten Sie den **Start/Stop Button** für drei Sekunden gedrückt. Das Ladegerät piept einmal und die **rote CC LED (B)**, die **gelbe CV LED (C)** und die **grüne Fertig LED (D)** gehen aus und der Ladevorgang beginnt.
- Drücken Sie den **Start/Stop Button** um den Ladevorgang jederzeit zu beenden.
- Die **rote CC LED** blinkt alle 2 Sekunden.
- Ist der Akku zu 90% geladen leuchtet die **rote CC-LED** und die **gelbe CV LED** blinkt alle 2 Sekunden. Sollten 90% Kapazität für Sie akzeptabel sein drücken Sie den **Start/Stop Button** um den Ladevorgang zu stoppen und trennen den Akku vom Ladegerät.
- Ist der Ladevorgang durchgeführt leuchten die **rote CC LED** und die **gelbe CV LED**. Die **grüne Fertig LED** blinkt 5 Mal mit 5 Pieptönen und leuchtet dann.
- Trennen Sie den Akku vom Ladegerät.

PROBLEMLÖSUNG

Tritt ein Fehler auf blinken alle 18 LEDs 10 mal mit 10 Pieptönen. Ist die Fehlermeldung 10 mal ertönt, leuchten 2 **Ladestrom LEDs (A)** die den Fehler anzeigen. Haben Sie die Fehlerursache beseitigt, drücken Sie den **Start/Stop Button (I)** um das Ladegerät zu resettieren.

FEHLEMELDUNG	PROBLEM
0.10/0.25	DC Eingangsspannung ist unter 11V
0.10/0.50	DC Eingangsspannung ist höher als 18 Volt
0.10/0.75	Akkufehler—eine oder mehrere LiPo Zellspannung(en) ist/sind zu hoch.
0.10/1.00	Akkufehler—eine oder mehrere LiPo Zellspannung(en) ist/sind zu niedrig
0.10/1.50	Akkufehler—kann nicht mit gewünschtem Ladestrom geladen werden.
0.10/2.00	Akku nicht angeschlossen/erkannt—kann nicht geladen werden. Laden gestoppt.
0.10/2.50	Falscher Akkutyp gewählt—Laden gestoppt
0.10/3.00	Ladezeit überschreitet das 2 Stunden Sicherheits Zeit Limit—Laden gestoppt.
0.10/3.50	Akkufehler—Stromlimit überschritten
0.10/4.00	Ladegerätfehler—Temperaturlimit überschritten
0.10/5.00	Akkufehler—Spannung von Balancer und Ladeanschluss stimmen nicht überein.

- Schließen Sie das Ladegerät an eine Stromquelle an.
- Schalten Sie das Ladegerät ein.
- Wählen Sie die Ladegeräteinstellungen.
- Schließen Sie den Akku an das Ladegerät an.
- Starten Sie den Ladevorgang.

DYNAMITE 5-YEAR US & CANADIAN LIMITED CHARGER WARRANTY INFORMATION

We are so confident about the quality of our chargers we offer a 5-year replacement plan on all of our Dynamite Prophet and Passport chargers.

Our 5-year replacement plan requires proof of purchase (copy of the receipt) and we do, reserve the right to deny replacement to any abusers of our plan. See below for full details. Contact the appropriate Horizon Service Department for instructions on warranty claims.

5-YEAR US & CANADIAN LIMITED WARRANTY Warranty Period - Exclusive Warranty - Horizon Hobby, Inc. ("Horizon") warrants that the included Dynamite Prophet, or Passport charger ("Product") will be free from defects in materials and workmanship for a period of five (5) years after the date of purchase ("Warranty Period").

What is Not Covered - This warranty is not transferable and does not cover (i) cosmetic damage, (ii) damage due to acts of God, accident, misuse, abuse, negligence, commercial use, or due to improper use, installation, operation or maintenance, (iii) modification of or to any part of the Product, (iv) attempted service by anyone other than a Horizon Hobby authorized service center, (v) Product not purchased from an authorized Horizon dealer, or (vi) Product not compliant with applicable technical regulations.

OTHER THAN THE EXPRESS WARRANTY ABOVE, HORIZON MAKES NO OTHER WARRANTY OR REPRESENTATION, AND HEREBY DISCLAIMS ANY AND ALL IMPLIED WARRANTIES, INCLUDING, WITHOUT LIMITATION, THE IMPLIED WARRANTIES OF NON-INFRINGEMENT, MERCHANTABILITY AND FITNESS FOR A PARTICULAR PURPOSE. THE PURCHASER ACKNOWLEDGES THAT THEY ALONE HAVE DETERMINED THAT THE PRODUCT WILL SUITABLY MEET THE REQUIREMENTS OF THE PURCHASER'S INTENDED USE.

Purchaser's Remedy - Horizon's sole obligation and purchaser's sole and exclusive remedy shall be that Horizon will, at its option, either (i) service, or (ii) replace, any Product determined by Horizon to be defective. Horizon reserves the right to inspect any and all Product(s) involved in a warranty claim. Service or replacement decisions are at the sole discretion of Horizon. Proof of purchase is required for all warranty claims. SERVICE OR REPLACEMENT AS PROVIDED UNDER THIS WARRANTY IS THE PURCHASER'S SOLE AND EXCLUSIVE REMEDY. Replacement Products are covered under this warranty for thirty (30) days after receipt or for the remainder of the Warranty Period of the Product which they have replaced, whichever is longer.

Limitation of Liability - HORIZON SHALL NOT BE LIABLE FOR SPECIAL, INDIRECT, INCIDENTAL OR CONSEQUENTIAL DAMAGES, LOSS OF PROFITS OR PRODUCTION OR COMMERCIAL LOSS IN ANY WAY, REGARDLESS OF WHETHER SUCH CLAIM IS BASED IN CONTRACT, WARRANTY, TORT, NEGLIGENCE, STRICT LIABILITY OR ANY OTHER THEORY OF LIABILITY, EVEN IF HORIZON HAS BEEN ADVISED OF THE POSSIBILITY OF SUCH DAMAGES. Further, in no event shall the liability of Horizon exceed the individual price of the Product on which liability is asserted. As Horizon has no control over use, setup, final assembly, modification or misuse, no liability shall be assumed nor accepted for any resulting damage or injury. By the act of use, setup or assembly, the user accepts all resulting liability. If you as the purchaser or user are not prepared to accept the liability associated with the use of the Product, purchaser is advised to return the Product immediately in new and unused condition to the place of purchase.

Law - These terms are governed by Illinois law (without regard to conflict of law principals). This warranty gives you specific legal rights and you may also have other rights which vary from state to state. Horizon reserves the right to change or modify this warranty at any time without notice.

NON-US & CANADIAN LIMITED WARRANTY LIMITED WARRANTY

What this Warranty Covers - Horizon Hobby, Inc. ("Horizon") warrants to the original purchaser that the product purchased (the "Product") will be free from defects in materials and workmanship at the date of purchase.

What is Not Covered - This warranty is not transferable and does not cover (i) cosmetic damage, (ii) damage due to acts of God, accident, misuse, abuse, negligence, commercial use, or due to improper use, installation, operation or maintenance, (iii) modification of or to any part of the Product, (iv) attempted service by anyone other than a Horizon Hobby authorized service center, (v) Product not purchased from an authorized Horizon dealer, or (vi) Product not compliant with applicable technical regulations.

OTHER THAN THE EXPRESS WARRANTY ABOVE, HORIZON MAKES NO OTHER WARRANTY OR REPRESENTATION, AND HEREBY DISCLAIMS ANY AND ALL IMPLIED WARRANTIES, INCLUDING, WITHOUT LIMITATION, THE IMPLIED WARRANTIES OF NON-INFRINGEMENT, MERCHANTABILITY AND FITNESS FOR A PARTICULAR PURPOSE. THE PURCHASER ACKNOWLEDGES THAT THEY ALONE HAVE DETERMINED THAT THE PRODUCT WILL SUITABLY MEET THE REQUIREMENTS OF THE PURCHASER'S INTENDED USE.

Purchaser's Remedy - Horizon's sole obligation and purchaser's sole and exclusive remedy shall be that Horizon will, at its option, either (i) service, or (ii) replace, any Product determined by Horizon to be defective. Horizon reserves the right to inspect any and all Product(s) involved in a warranty claim. Service or replacement decisions are at the sole discretion of Horizon. Proof of purchase is required for all warranty claims. SERVICE OR REPLACEMENT AS PROVIDED UNDER THIS WARRANTY IS THE PURCHASER'S SOLE AND EXCLUSIVE REMEDY.

Limitation of Liability - HORIZON SHALL NOT BE LIABLE FOR SPECIAL, INDIRECT, INCIDENTAL OR CONSEQUENTIAL DAMAGES, LOSS OF PROFITS OR PRODUCTION OR COMMERCIAL LOSS IN ANY WAY, REGARDLESS OF WHETHER SUCH CLAIM IS BASED IN CONTRACT, WARRANTY, TORT, NEGLIGENCE, STRICT LIABILITY OR ANY OTHER THEORY OF LIABILITY, EVEN IF HORIZON HAS BEEN ADVISED OF THE POSSIBILITY OF SUCH DAMAGES. Further, in no event shall the liability of Horizon exceed the individual price of the Product on which liability is asserted. As Horizon has no control over use, setup, final assembly, modification or misuse, no liability shall be assumed nor accepted for any resulting damage or injury. By the act of use, setup or assembly, the user accepts all resulting liability. If you as the purchaser or user are not prepared to accept the liability associated with the use of the Product, purchaser is advised to return the Product immediately in new and unused condition to the place of purchase.

Law - These terms are governed by Illinois law (without regard to conflict of law principals). This warranty gives you specific legal rights, and you may also have other rights which vary from state to state. Horizon reserves the right to change or modify this warranty at any time without notice.

WARRANTY SERVICES

Questions, Assistance, and Services - Your local hobby store and/or place of purchase cannot provide warranty support or service. Once assembly, setup or use of the Product has been started, you must contact your local distributor or Horizon directly. This will enable Horizon to better answer your questions and service you in the event

WARRANTY SERVICES

Questions, Assistance, and Services - Your local hobby store and/or place of purchase cannot provide warranty support or service. Once assembly, setup or use of the Product has been started, you must contact your local distributor or Horizon directly. This will enable Horizon to better answer your questions and service you in the event that you may need any assistance. For questions or assistance, please visit our website at www.horizonhobby.com, submit a Product Support Inquiry at <https://horizonhobby.quickbase.com/db/bghj7ey8c7a=GenNewRecord>, or call the toll free telephone number referenced in the Warranty and Service Contact Information section to speak with a Product Support representative.

Inspection or Services - If this Product needs to be inspected or serviced and is compliant in the country you live and use the Product in, please use the Horizon Online Service Request submission process found on our website or call Horizon to obtain a Return Merchandise Authorization (RMA) number. Pack the Product securely using a shipping carton. Please note that original boxes may be included, but are not designed to withstand the rigors of shipping without additional protection. Ship via a carrier that provides tracking and insurance for lost or damaged parcels, as Horizon is not responsible for merchandise until it arrives and is accepted at our facility. An Online Service Request is available at http://www.horizonhobby.com/content/_service-center_render-service-center. If you do not have internet access, please contact Horizon Product Support to obtain a RMA number along with instructions for submitting your product for service. When calling Horizon, you will be asked to provide your complete name, street address, email address and phone number where you can be reached during business hours. When sending product into Horizon, please include your RMA number, a list of the included items, and a brief summary of the problem. A copy of your original sales receipt must be included for warranty consideration. Be sure your name, address, and RMA number are clearly written on the outside of the shipping carton. YOU MUST CONTACT THE APPROPRIATE HORIZON SERVICE DEPARTMENT FOR ANY CHARGER WARRANTY CLAIM.

Warranty Requirements - For Warranty consideration, you must include your original sales receipt verifying the proof-of-purchase date. Provided warranty conditions have been met, your Product will be serviced or replaced free of charge. Service or replacement decisions are at the sole discretion of Horizon.

Non-Warranty Service - Should your service not be covered by warranty, service will be completed and payment will be required without notification or estimate of the expense unless the expense exceeds 50% of the retail purchase cost. By submitting the item for service you are agreeing to payment of the service without notification. Service estimates are available upon request. You must include this request with your item submitted for service. Non-warranty service estimates will be billed a minimum of ½ hour of labor. In addition you will be billed for return freight. Horizon accepts money orders and cashier's checks, as well as Visa, MasterCard, American Express, and Discover cards. By submitting any item to Horizon for service, you are agreeing to Horizon's Terms and Conditions found on our website http://www.horizonhobby.com/content/_service-center_render-service-center.

ATTENTION: Horizon service is limited to Product compliant in the country of use and ownership. If received, a non-compliant Product will not be serviced. Further, the sender will be responsible for arranging return shipment of the un-serviced Product, through a carrier of the sender's choice and at the sender's expense. Horizon will hold non-compliant Product for a period of 60 days from notification, after which it will be discarded.

NON-US & CANADIAN LIMITED WARRANTY LIMITED WARRANTY

What this Warranty Covers - Horizon Hobby, Inc. ("Horizon") warrants to the original purchaser that the product purchased (the "Product") will be free from defects in materials and workmanship at the date of purchase.

What is Not Covered - This warranty is not transferable and does not cover (i) cosmetic damage, (ii) damage due to acts of God, accident, misuse, abuse, negligence, commercial use, or due to improper use, installation, operation or maintenance, (iii) modification of or to any part of the Product, (iv) attempted service by anyone other than a Horizon Hobby authorized service center, (v) Product not purchased from an authorized Horizon dealer, or (vi) Product not compliant with applicable technical regulations.

OTHER THAN THE EXPRESS WARRANTY ABOVE, HORIZON MAKES NO OTHER WARRANTY OR REPRESENTATION, AND HEREBY DISCLAIMS ANY AND ALL IMPLIED WARRANTIES, INCLUDING, WITHOUT LIMITATION, THE IMPLIED WARRANTIES OF NON-INFRINGEMENT, MERCHANTABILITY AND FITNESS FOR A PARTICULAR PURPOSE. THE PURCHASER ACKNOWLEDGES THAT THEY ALONE HAVE DETERMINED THAT THE PRODUCT WILL SUITABLY MEET THE REQUIREMENTS OF THE PURCHASER'S INTENDED USE.

Purchaser's Remedy - Horizon's sole obligation and purchaser's sole and exclusive remedy shall be that Horizon will, at its option, either (i) service, or (ii) replace, any Product determined by Horizon to be defective. Horizon reserves the right to inspect any and all Product(s) involved in a warranty claim. Service or replacement decisions are at the sole discretion of Horizon. Proof of purchase is required for all warranty claims. SERVICE OR REPLACEMENT AS PROVIDED UNDER THIS WARRANTY IS THE PURCHASER'S SOLE AND EXCLUSIVE REMEDY.

Limitation of Liability - HORIZON SHALL NOT BE LIABLE FOR SPECIAL, INDIRECT, INCIDENTAL OR CONSEQUENTIAL DAMAGES, LOSS OF PROFITS OR PRODUCTION OR COMMERCIAL LOSS IN ANY WAY, REGARDLESS OF WHETHER SUCH CLAIM IS BASED IN CONTRACT, WARRANTY, TORT, NEGLIGENCE, STRICT LIABILITY OR ANY OTHER THEORY OF LIABILITY, EVEN IF HORIZON HAS BEEN ADVISED OF THE POSSIBILITY OF SUCH DAMAGES. Further, in no event shall the liability of Horizon exceed the individual price of the Product on which liability is asserted. As Horizon has no control over use, setup, final assembly, modification or misuse, no liability shall be assumed nor accepted for any resulting damage or injury. By the act of use, setup or assembly, the user accepts all resulting liability. If you as the purchaser or user are not prepared to accept the liability associated with the use of the Product, purchaser is advised to return the Product immediately in new and unused condition to the place of purchase.

Law - These terms are governed by Illinois law (without regard to conflict of law principals). This warranty gives you specific legal rights, and you may also have other rights which vary from state to state. Horizon reserves the right to change or modify this warranty at any time without notice.

WARRANTY SERVICES

Questions, Assistance, and Services - Your local hobby store and/or place of purchase cannot provide warranty support or service. Once assembly, setup or use of the Product has been started, you must contact your local distributor or Horizon directly. This will enable Horizon to better answer your questions and service you in the event

WARRANTY AND SERVICE CONTACT INFORMATION

Country of Purchase	Horizon Hobby	Contact Information	Address
United States of America	Horizon Service Center (Repairs and Repair Requests)	servicecenter.horizonhobby.com/RequestForm/	4105 Fieldstone Rd Champaign, Illinois, 61822 USA
	Horizon Product Support (Product Technical Assistance)	www.quickbase.com/db/bghj7ey8c7a=GenNewRecord 888-959-2306	
	Sales	sales@horizonhobby.com 888-959-2306	
United Kingdom	Service/Parts/Sales: Horizon Hobby Limited	sales@horizonhobby.co.uk +44 (0) 1279 641 097	Units 1-4 , Ployters Rd, Staple Tye Harlow, Essex, CM18 7NS, United Kingdom
Germany	Horizon Technischer Service	service@horizonhobby.de	Christian-Junge-Straße 1 25337 Elmshorn, Germany
	Sales: Horizon Hobby GmbH	+49 (0) 4121 2655 100	
France	Service/Parts/Sales: Horizon Hobby SAS	infofrance@horizonhobby.com +33 (0) 1 60 18 34 90	11 Rue Georges Charpak 77127 Lieusaint, France
China	Service/Parts/Sales: Horizon Hobby – China	info@horizonhobby.com.cn +86 (021) 5180 9868	Room 506, No. 97 Changshou Rd. Shanghai, China 200060

FCC INFORMATION

Note: This equipment has been tested and found to comply with the limits for a Class B digital device, pursuant to Part 15 of the FCC rules. These limits are designed to provide reasonable protection against harmful interference in a residential installation. This equipment generates, uses and can radiate radio frequency energy and, if not installed and used in accordance with the instructions, may cause harmful interference to radio communications.

COMPLIANCE INFORMATION FOR THE EUROPEAN UNION

CE Declaration of Conformity (in accordance with ISO/IEC 17050-1)

No. HH2013062303

Product(s): DYN Prophet Sport Plus 50W AC/DC Battery Charger

Item Number(s): DYNC2010EU/DYNC2010UK

The object of declaration described above is in conformity with the requirements of the specifications listed below, following the provisions of the EMC Directive 2004/108/EC and LVD Directive 2006/95/EC.

EN55022:2010 + AC:2011

EN55024:2010

EN61000-3-2:2006+A1:2009+A2:2009

EN61000-3-3:2008

EN60335-1: 2002+A11:2004+A1:2004+A12:2006+A2:2006+A13:2008+A14:2010+A15:2011

EN60335-2-29:2004+A2:2010

Signed for and on behalf of:

Horizon Hobby, Inc.

Champaign, IL USA
June 23, 2013

Steven A. Hall

Executive Vice President and Chief Operating Officer
Horizon Hobby, Inc.

Instructions for disposal of WEEE by users in the European Union

This product must not be disposed of with other waste. Instead, it is the user's responsibility to dispose of their waste equipment by handing it over to a designated collections point for the recycling of waste electrical and electronic equipment. The separate collection and recycling of your waste equipment at the time of disposal will help to conserve natural resources and ensure that it is recycled in a manner that protects human health and the environment. For more information about where you can drop off your waste equipment for recycling, please contact your local city office, your household waste disposal service or where you purchased the product.

GARANTIE UND SERVICE INFORMATIONEN

Garantiezeitraum - Exklusive Garantie Horizon Hobby Inc (Horizon) garantiert, dass das gekaufte Produkt frei von Material- und Montagefehlern ist. Der Garantiezeitraum entspricht den gesetzlichen Bestimmung des Landes, in dem das Produkt erworben wurde. In Deutschland beträgt der Garantiezeitraum 6 Monate und der Gewährleistungszeitraum 18 Monate nach dem Garantiezeitraum.

Einschränkungen der Garantie - (a) Die Garantie wird nur dem Erstkäufer (Käufer) gewährt und kann nicht übertragen werden. Der Anspruch des Käufers besteht in der Reparatur oder dem Tausch im Rahmen dieser Garantie. Die Garantie erstreckt sich ausschließlich auf Produkte, die bei einem autorisierten Horizon Händler erworben wurden. Verkäufe an Dritte werden von dieser Garantie nicht gedeckt. Garantieansprüche werden nur angenommen, wenn ein gültiger Kaufnachweis erbracht wird. Horizon behält sich das Recht vor, diese Garantiebestimmungen ohne Ankündigung zu ändern oder modifizieren und widerruft dann bestehende Garantiebestimmungen. (b) Horizon übernimmt keine Garantie für die Verkaufbarkeit des Produktes, die Fähigkeiten und die Fitness des Verbrauchers für einen bestimmten Einsatzweck des Produktes. Der Käufer allein ist dafür verantwortlich, zu prüfen, ob das Produkt seinen Fähigkeiten und dem vorgesehenen Einsatzweck entspricht.

(c) Ansprüche des Käufers Es liegt ausschließlich im Ermessen von Horizon, ob das Produkt, bei dem ein Garantiefall festgestellt wurde, repariert oder ausgetauscht wird. Dies sind die exklusiven Ansprüche des Käufers, wenn ein Defekt festgestellt wird. Horizon behält sich vor, alle eingesetzten Komponenten zu prüfen, die in den Garantiefall einbezogen werden können. Die Entscheidung zur Reparatur oder zum Austausch liegt nur bei Horizon. Die Garantie schließt kosmetische Defekte oder Defekte, hervorgerufen durch höhere Gewalt, falsche Behandlung des Produktes, falscher Einsatz des Produktes, kommerziellen Einsatz oder Modifikationen irgendwelcher Art aus. Die Garantie schließt Schäden, die durch falschen Einbau, falsche Handhabung, Unfälle, Betrieb, Service oder Reparaturversuche, die nicht von Horizon ausgeführt wurden, Rücksendungen durch den Käufer direkt an Horizon oder eine seiner Landesvertretung bedürfen der Schriftform.

Sicherheitshinweise - Dieses ist ein hochwertiges Hobby Produkt und kein Spielzeug. Es muss mitVorsichtundUmsichteingesetztwerden und erfordert einige mechanische wie auch mentale Fähigkeiten. Ein Versagen, das Produkt sicher und umsichtig zu betreiben kann zu Verletzungen von Lebewesen und Sachbeschädigungen erheblichen Ausmaßes führen. Dieses Produkt ist nicht für den Gebrauch durch Kinder ohne die Aufsicht eines Erziehungsberechtigten vorgesehen. Die Anleitung enthält Sicherheitshinweise und Vorschriften sowie Hinweise für die Wartung und den Betrieb des Produktes. Es ist unabdingbar, diese Hinweise vor der ersten Inbetriebnahme zu lesen und zu verstehen. Nur so kann der Gebrauch verhindert und Unfälle mit Verletzungen und Beschädigungen vermieden werden.

Fragen, Hilfe und Reparaturen - Ihr lokaler Fachhändler und die Verkaufsstelle können eine Garantiebeurteilung ohne Rücksprache mit Horizon nicht durchführen. Dies gilt auch für Garantie reparaturen. Deshalb kontaktieren Sie in einem solchen Fall den Händler, der sich mit Horizon kurz schließen wird, um eine sachgerechte Entscheidung zu fällen, die Ihnen schnellst möglich hilft.

Wartung und Reparatur - Muss Ihr Produkt gewartet oder repariert werden, wenden Sie sich entweder an Ihren Fachhändler oder direkt an Horizon. Rücksendungen/Reparaturen werden nur mit einer von Horizon vergebenen RMA Nummer bearbeitet. Diese Nummer erhalten Sie oder ihr Fachhändler vom technischen Service. Mehr Informationen dazu erhalten Sie im Serviceportal unter www.horizonhobby.de oder telefonisch bei dem technischen Service von Horizon. Packen Sie das Produkt sorgfältig ein. Beachten Sie, dass der Originalkarton in der Regel nicht ausreicht, um beim Versand nicht beschädigt zu werden. Verwenden Sie einen Paketdienstleister mit einer Tracking Funktion und Versicherung, da Horizon bis zur Annahme keine Verantwortung für den Versand des Produktes übernimmt. Bitte legen Sie dem Produkt einen Kaufbeleg bei, sowie eine ausführliche Fehlerbeschreibung und eine Liste aller eingesendeten Einzelkomponenten. Weiterhin benötigen wir die vollständige Adresse, eine Telefonnummer für Rückfragen, sowie eine Email Adresse.

Garantie und Reparaturen - Garantieanfragen werden nur bearbeitet, wenn ein Originalkaufbeleg von einem autorisierten Fachhändler beiliegt, aus dem der Käufer und das Kaufdatum hervorgeht. Sollte sich ein Garantiefall bestätigen wird das Produkt repariert oder ersetzt. Diese Entscheidung obliegt einzig Horizon Hobby.

Kostenpflichtige Reparaturen - Liegt eine kostenpflichtige Reparatur vor, erstellen wir einen Kostenveranschlag, den wir Ihrem Händler übermitteln. Die Reparatur wird erst vorgenommen, wenn wir die Freigabe des Händlers erhalten. Der Preis für die Reparatur ist bei Ihrem Händler zu entrichten. Bei kostenpflichtigen Reparaturen werden mindestens 30 Minuten Werkstattzeit und die Rückversandkosten in Rechnung gestellt. Sollten wir nach 90 Tagen keine Einverständniserklärung zur Reparatur vorliegen haben, behalten wir uns vor, das Produkt zu vernichten oder anderweitig zu verwerten.

GARANTIE UND SERVICE KONTAKTINFORMATIONEN

Land des Kauf	Horizon Hobby	Adresse	Telefon/Email Adresse
Deutschland	Horizon Technischer Service	Christian-Junge-Straße 1 25337 Elmshorn, Germany	+49 (0) 4121 2655 100 service@horizonhobby.de
	Horizon Hobby GmbH		

RECHTLICHE INFORMATIONEN FÜR DIE EUROPÄISCHE UNION



Konformitätserklärung laut Allgemeine Anforderungen (ISO/IEC 17050-1:2004, korrigierte Fassung 2007-06-15); Deutsche und Englische Fassung EN ISO/IEC 17050-1:2010 Declaration of conformity (in accordance with ISO/IEC 17050-1)

No. HH2013062303

Horizon Hobby GmbH

Christian-Junge-Straße 1
D-25337 Elmshorn

Erklärt das Produkt: DYN Prophet Sport Plus 50W AC/DC Battery Charger, DYNC2010EU/DYNC2010UK

declares the product: DYN Prophet Sport Plus 50W AC/DC Battery Charger, DYNC2010EU/DYNC2010UK

den übrigen einschlägigen Bestimmungen des EMV-Richtlinie 2004/108/EC, und des LVD-Richtlinie 2006/95/EC, *complies with the essential requirements of the EMC Directive 2004/108/EC and the LVD Directive 2006/95/EC.*

Angewendete harmonisierte Normen:

Harmonized standards applied:

EN55022:2010 + AC:2011

EN55024:2010

EN61000-3-2:2006+A1:2009+A2:2009

EN61000-3-3:2008

EN60335-1: 2002+A11:2004+A1:2004+A12:2006+A2:2006+A13:2008-A14:2010+A15:2011

EN60335-2-29:2004+A2:2010



Elmshorn

23.06.2013

Steven A. Hall

Geschäftsführer
Managing Director

Horizon Hobby GmbH, Christian-Junge Straße 1, D-25337 Elmshorn
HR Pfl: HRB 1909, UStIDNr.: DE812678792, STR.Nr.L 1829812264

Geschäftsführer: Birgit Schamuhn, Steven A. Hall – Tel.: +49 (0) 4121 2655 100 • Fax: +49 (0) 4121 2655 111

eMail: info@horizonhobby.de; Internet: www.horizonhobby.de

Es gelten unsere allgemeinen Geschäftsbedingungen, die in unseren Geschäftsbräumen eingesehen werden können.

Eine Kopie bis zur vollständigen Bezahlung Eigentum der Horizon Hobby GmbH

Anweisungen zur Entsorgung von Elektro- und Elektronik-Altgeräten für Benutzer in der Europäischen Union

Dieses Produkt darf nicht zusammen mit anderem Abfall entsorgt werden. Stattdessen ist der Benutzer dafür verantwortlich, unbrauchbare Geräte durch Abgabe bei einer speziellen Sammelstelle für das Recycling von unbrauchbaren elektrischen und elektronischen Geräten zu entsorgen. Die separate Sammlung und das Recycling von unbrauchbaren Geräten zum Zeitpunkt der Entsorgung hilft, natürliche Ressourcen zu bewahren und sicherzustellen, dass Geräte auf eine Weise wiederverwertet werden, bei der die menschliche Gesundheit und die Umwelt geschützt werden. Weitere Informationen dazu, wo Sie unbrauchbare Geräte zum Recycling abgeben können, erhalten Sie bei lokalen Ämtern, bei der Müllabfuhr für Haushaltsmüll sowie dort, wo Sie das Produkt gekauft haben.

GARANTIE ET RÉPARATIONS

Durée de la garantie - Garantie exclusive - Horizon Hobby, Inc. (Horizon) garantit que le Produit acheté (le « Produit ») sera exempt de défauts matériels et de fabrication à sa date d'achat par l'acheteur. La durée de garantie correspond aux dispositions légales du pays dans lequel le produit a été acquis. La durée de garantie est de 6 mois et la durée d'obligation de garantie de 18 mois à l'expiration de la période de garantie.

Limitations de la garantie - (a) La garantie est donnée à l'acheteur initial (« l'acheteur ») et n'est pas transférable. Le recours de l'acheteur consiste en la réparation ou en l'échange dans le cadre de cette garantie. La garantie s'applique uniquement aux produits achetés chez un revendeur Horizon agréé. Les ventes faites à des tiers ne sont pas couvertes par cette garantie. Les revendications en garantie seront acceptées sur fourniture d'une preuve d'achat valide uniquement. Horizon se réserve le droit de modifier les dispositions de la présente garantie sans avis préalable et révoque alors les dispositions de garantie existantes. (b) Horizon n'endosse aucune garantie quant à la vendabilité du produit ou aux capacités et à la forme physique de l'utilisateur pour une utilisation donnée du produit. Il est de la seule responsabilité de l'acheteur de vérifier si le produit correspond à ses capacités et à l'utilisation prévue. (c) Recours de l'acheteur – Il est de la seule discrétion d'Horizon de déterminer si un produit présentant un cas de garantie sera réparé ou échangé. Ce sont là les recours exclusifs de l'acheteur lorsqu'un défaut est constaté. Horizon se réserve la possibilité de vérifier tous les éléments utilisés et susceptibles d'être intégrés dans le cas de garantie. La décision de réparer ou de remplacer le produit est du seul ressort d'Horizon. La garantie exclut les défauts esthétiques ou les défauts provoqués par des cas de force majeure, une manipulation incorrecte du produit, une utilisation incorrecte ou commerciale de ce dernier ou encore des modifications de quelque nature qu'elles soient. La garantie ne couvre pas les dégâts résultant d'un montage ou d'une manipulation erronés, d'accidents ou encore du fonctionnement ainsi que des tentatives d'entretien ou de réparation non effectuées par Horizon. Les retours effectués par le fait de l'acheteur directement à Horizon ou à l'une de ses représentations nationales requièrent une confirmation écrite.

Limitation des dégâts - Horizon ne saurait être tenu pour responsable de dommages conséquents directs ou indirects, de pertes de revenus ou de pertes commerciales, liés de quelque manière que ce soit au produit et ce, indépendamment du fait qu'un recours puisse être formulé en relation avec un contrat, la garantie ou l'obligation de garantie. Par ailleurs, Horizon n'acceptera pas de recours issus d'un cas de garantie lorsque ces recours dépassent la valeur unitaire du produit. Horizon n'exerce aucune influence sur le montage, l'utilisation ou la maintenance du produit ou sur d'éventuelles combinaisons de produits choisies par l'acheteur. Horizon ne prend en compte aucune garantie et n'accepte aucun recours pour les blessures ou les dommages pouvant en résulter. En utilisant et en montant le produit, l'acheteur accepte sans restriction ni réserve toutes les dispositions relatives à la garantie figurant dans le présent document. Si vous n'êtes pas prêt, en tant qu'acheteur, à accepter ces dispositions en relation avec l'utilisation du produit, nous vous demandons de restituer au vendeur le produit complet, non utilisé et dans son emballage d'origine.

Maintenance et réparation - Si votre produit doit faire l'objet d'une maintenance ou d'une réparation, adressez-vous soit à votre revendeur spécialisé, soit directement à Horizon. Emballez le produit soigneusement. Veuillez noter que le carton d'emballage d'origine ne suffit pas, en règle générale, à protéger le produit des dégâts pouvant survenir pendant le transport. Faites appel à un service de messagerie proposant une fonction de suivi et une assurance, puisque Horizon ne prend aucune responsabilité pour l'expédition du produit jusqu'à sa réception acceptée. Veuillez joindre une preuve d'achat, une description détaillée des défauts ainsi qu'une liste de tous les éléments distincts envoyés. Nous avons de plus besoin d'une adresse complète, d'un numéro de téléphone (pour demander des renseignements) et d'une adresse de courriel.

Garantie et réparations - Les demandes en garantie seront uniquement traitées en présence d'une preuve d'achat originale émanant d'un revendeur spécialisé agréé, sur laquelle figurent le nom de l'acheteur ainsi que la date d'achat. Si le cas de garantie est confirmé, le produit sera réparé. Cette décision relève uniquement de Horizon Hobby.

Réparations payantes - En cas de réparation payante, nous établissons un devis que nous transmettons à votre revendeur. La réparation sera seulement effectuée après que nous ayons reçu la confirmation du revendeur. Le prix de la réparation devra être acquitté au revendeur. Pour les réparations payantes, nous facturons au minimum 30 minutes de travail en atelier ainsi que les frais de réexpédition. En l'absence d'un accord pour la réparation dans un délai de 90 jours, nous nous réservons la possibilité de détruire le produit ou de l'utiliser autrement.

ATTENTION: Nous n'effectuons de réparations payantes que pour les composants électroniques et les moteurs. Les réparations touchant à la mécanique, en particulier celles des hélicoptères et des voitures radiocommandées, sont extrêmement coûteuses et doivent par conséquent être effectuées par l'acheteur lui-même.

COORDONNÉES DE GARANTIE ET RÉPARATIONS

Pays d'achat	Horizon Hobby	Adresse	Numéro de téléphone/Courriel
France	Horizon Hobby SAS	11 Rue Georges Charpak 77127 Lieusaint, France	+33 (0) 1 60 18 34 90 infofrance@horizonhobby.com

INFORMATIONS DE CONFORMITÉ POUR L'UNION EUROPÉENNE

CE Déclaration de conformité (conformément à la norme ISO/IEC 17050-1)

No. HH2013062303

Produit(s): DYN Prophet Sport Plus 50W AC/DC Battery Charger

Numéro(s) d'article: DYNC2010EU/DYNC2010UK

L'objet de la déclaration décrit ci-dessus est en conformité avec les exigences des spécifications énumérées ci-après, suivant les conditions de la directive CEM 2004/108/EC et la directive LVD 2006/95/EC.

EN55022:2010 + AC:2011

EN55024:2010

EN61000-3-2:2006+A1:2009+A2:2009

EN61000-3-3:2008

EN60335-1: 2002+A11:2004+A1:2004+A12:2006+A2:2006+A13:2008+A14:2010+A15:2011

EN60335-2-29:2004+A2:2010

Signé en nom et pour le compte de:

Horizon Hobby, Inc.

Champaign, IL USA
23.06.2013